

THOMSON

Thomson Go Plus

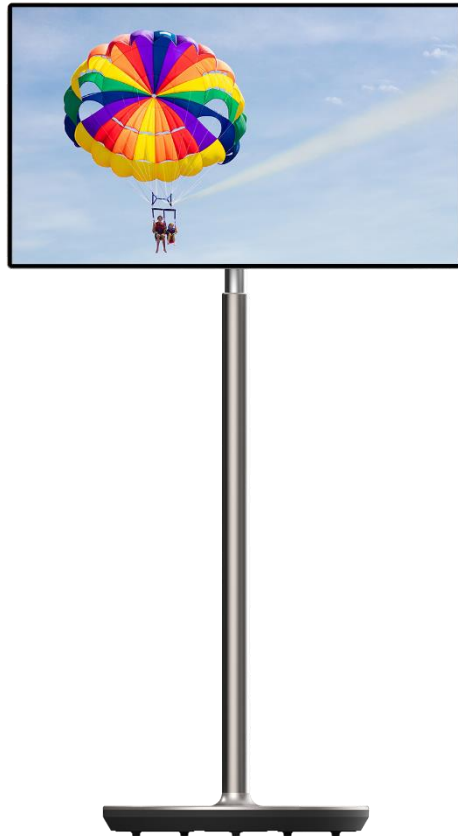

tv.mythomson.com



[tv.mythomson.com/
en/Support/FAQs/](https://tv.mythomson.com/en/Support/FAQs/)

ÖNEMLİ

Bu cihazı kurmadan ve çalıştırmadan önce lütfen bu kılavuzu dikkatlice okuyun.

Daha fazla referans için bu kılavuzu el altında bulundurun.

Bu kullanım kılavuzunda gösterilen resimler sadece şematik diyagramlardır.

İçindekiler

1	Güvenlik Bilgileri	5
1.1	Ürün üzerindeki işaretler.....	6
1.2	Uyarı.....	6
2	Kaldırıcı ve Akıllı Ekran için Kurulum Talimatları.....	7
2.1	Kaldırıcının Montajı	7
2.2	Ekran Montajı	8
2.3	Kaldırıcının Sökülmesi	9
2.4	Açı ve Yükseklik Ayarı.....	9
3	Çalıştırma düğmeleri ve bağlantılar.....	10
3.1	Bağlantılar.....	10
3.2	Düğme İşlevleri.....	11
3.2.1	TV kontrol düğmeleri	11
3.2.2	Güç kaynağı bağlantısı ve TV standındaki Güç Açma/Kapama düğmesi	11
3.3	Dahili Batarya Kullanımı	12
4	İlk Kurulum.....	13
4.1	Ülkenizi Seçin	13
4.2	Görüş Ayarları.....	14
4.3	Wi-Fi bağlantısı.....	15
4.4	Uygulamaları ve verileri kopyalama.....	16
4.5	Kullanıcı oluştur	16
4.6	Google hesabı kimlik bilgileri.....	17
4.7	Hizmet Koşulları ve Gizlilik Politikası	17
4.8	Google hizmetleri	18
4.9	PIN Oluştur.....	19
4.10	Google Asistan için "Hey Google "ı etkinleştirin.....	20
4.11	Google Play'inize bir kart ekleyin	21
4.12	Ek Ayarlar	21

4.13	Uzaktan kumanda eşleştirme	22
5	Uzaktan Kumanda ve Dokunmatik Ekran	23
5.1	Bluetooth Uzaktan Kumandayı Eşleştirme	23
6	Dokunmatik Ekran Kullanımı	25
7	Ana Ekran.....	27
8	Ayarlar	30
8.1	Ağ ve İnternet	30
8.2	Bağlı cihazlar.....	31
8.3	Uygulamalar.....	32
8.4	Bildirimler.....	32
8.5	Akü	33
8.6	Depolama	34
8.7	Ses	34
8.8	Ekran.....	35
8.9	Duvar Kağıdı	35
8.10	Erişilebilirlik	36
8.11	Güvenlik.....	37
8.12	Gizlilik	38
8.13	Konum.....	39
8.14	Güvenlik ve Acil Durum	39
8.15	Şifreler ve Hesaplar	40
8.16	Dijital Esenlik ve Ebeveyn Kontrolleri	41
8.17	Google Hizmetleri.....	42
8.18	Sistem.....	43
8.18.1	Dil ve Girdi.....	43
8.18.2	Jestler	44
8.18.3	Tarih ve Saat.....	44
8.18.4	Yedekleme	45
8.18.5	Sistem Güncellemesi.....	45
8.18.6	Çoklu Kullanıcılar	45
8.18.7	Seçenekleri Sıfırla.....	45
8.18.8	hakkında.....	46

9	Sorun Giderme	47
10	Teknik özellikler	48
10.1	Ülke kısıtlamaları.....	48
10.2	Lisanslar.....	48

1 Güvenlik Bilgileri



Aşırı hava koşullarında (fırtına, yıldırım) ve uzun süre kullanılmadığında (tatile çıkarken) ekranın elektrik bağlantısını kesin.

Elektrik fişi, bataryanın elektrik şebekesiyle bağlantısını kesmek için kullanılır ve bu nedenle kolayca çalıştırılabilir durumda kalmalıdır. Bataryanın elektrik şebekesiyle bağlantısı kesilmezse, TV bekleme modunda veya kapalı olsa bile cihaz her durumda güç çekmeye devam edecektir.

Not: İlgili özellikleri çalıştırmak için ekrandaki talimatları izleyin.

Önemli: Cihazı kurmadan veya çalıştırmadan önce lütfen bu talimatları tamamen okuyun.

UYARI

Bu cihaz, güvenliklerinden sorumlu bir kişi tarafından cihazın kullanımına ilişkin gözetim veya talimat verilmediği sürece, bu tür bir cihazı gözetimsiz olarak kullanma yeteneğine / deneyimine sahip kişiler (çocuklar dahil) tarafından kullanılmak üzere tasarlanmıştır.

- Thomson Go Plus'ı deniz seviyesinden 2000 metreden daha az yükseklikte, kuru yerlerde ve ılıman veya tropikal iklime sahip bölgelerde kullanın.
- Thomson Go Plus, ev ve benzeri genel kullanım için tasarlanmıştır ancak halka açık yerlerde de kullanılabilir.
- Havalandırma açıklıkları gazete, masa örtüsü, perde vb. nesnelere kapatılarak veya engellenerek havalandırma engellenmemelidir.
- Güç kablosu fişi kolayca erişilebilir olmalıdır. Güç kablosunun üzerine herhangi bir nesne koymayın. Hasarlı bir güç kablosu/fişi yangına veya elektrik çarpmasına neden olabilir. Güç kablosunu fişinden tutun, güç kablosunu çekerek akünün fişini çekmeyin. Kısa devreye veya elektrik çarpmasına neden olabileceğinden güç kablosuna/fişe asla ıslak elle dokunmayın. Güç kablosuna asla düğüm atmayın veya başka kablolarla bağlamayın. Hasar gördüğünde değiştirilmelidir, bu işlem yalnızca kalifiye personel tarafından yapılmalıdır.
- Thomson Go Plus'ı damlayan veya sıçrayan sıvılara maruz bırakmayın ve vazo, bardak vb. gibi sıvı dolu nesnelere Thomson Go Plus'ın ve pilinin üzerine veya üzerine koymayın (örn. ünitenin üzerindeki raflara).
- Thomson Go Plus'ı doğrudan güneş ışığına maruz bırakmayın veya Smart Display'in üstüne veya yakınına yanan mum gibi açık alevler koymayın.
- Thomson Go Plus'ın yakınına elektrikli ısıtıcı, radyatör vb. ısı kaynakları koymayın.
- Akıllı Ekranı eğimli yüzeylere yerleştirmeyin.
- Boğulma tehlikesini önlemek için plastik torbaları bebeklerin, çocukların ve evcil hayvanların erişemeyeceği yerlerde saklayın.
- Standı dikkatlice TV'ye takın. Stand vidaları donatılmışsa, TV'nin eğilmesini önlemek için vidaları sıkıca sıkın. Vidaları aşırı sıkmayın.
- Pilleri ateşe atmayın veya tehlikeli ya da yanıcı maddelerle birlikte atmayın.
- TV'yi temizlemek için ev tipi temizlik maddeleri kullanmayın. Bunun yerine ekranı yumuşak, kuru bir bezle temizleyin. Temizlemeden önce, güvenlik için cihazın fişini çekin.

UYARI

- Aküler güneş ışığı, ateş veya benzeri aşırı ısıya maruz bırakılmamalıdır.
- Kulaklıklardan veya kulaklıklardan gelen aşırı ses basıncı işitme kaybına neden olabilir.

AKÜ UYARISI

Bu ürün dahili bir lityum-iyon pil içerir. Yalnızca birlikte verilen güç adaptörünü kullanın. Sızıntı, yangın veya patlamaları önlemek için dikkatli kullanın. Yaralanma veya hasarı önlemek için uygun pil atma ve şarj etme yönergelerini izleyin.

HER ŞEYDEN ÖNCE - ASLA kimsenin, özellikle de çocukların ekranı itmesine veya ekrana vurmasına, kasadaki deliklere, yuvalara veya diğer açıklıklara herhangi bir şey sokmasına izin vermeyin.

1.1 Ürün üzerindeki işaretler

Aşağıdaki semboller ürün üzerinde kısıtlamalar, önlemler ve güvenlik talimatları için işaretleyici olarak kullanılır. Her bir açıklama, ürünün yalnızca ilgili işareti taşıdığı durumlarda dikkate alınmalıdır. Güvenlik nedeniyle bu tür bilgileri not edin.



Sınıf II Ekipman: Bu cihaz, elektrik topraklamasına güvenlik bağlantısı gerektirmeyecek şekilde tasarlanmıştır.



Bu işaret, bu ürünün AB genelinde diğer evsel atıklarla birlikte atılmaması gerektiğini gösterir. Malzeme kaynaklarının sürdürülebilir şekilde yeniden kullanımını teşvik etmek için lütfen sorumlu bir şekilde geri dönüştürün. Kullanılmış cihazınızı iade etmek için lütfen iade ve toplama sistemlerini kullanın veya ürünün satın alındığı perakendeciyle iletişime geçin.

1.2 Uyarı

Pili yutmayın. Pillerin yutulmuş veya vücudun herhangi bir yerine yerleştirilmiş olabileceğini düşünürseniz, derhal tıbbi yardım alın.

Yeni ve kullanılmış pilleri çocuklardan uzak tutun. Pil bölmesi güvenli bir şekilde kapanmazsa, ürünü kullanmayı bırakın ve çocuklardan uzak tutun.

Thomson Go Plus düşerek ciddi yaralanmalara veya ölüme neden olabilir. Özellikle çocuklar olmak üzere birçok yaralanma, aşağıdaki gibi basit önlemler alınarak önlenir:

- DAİMA Akıllı Ekran üreticisi tarafından önerilen montaj yöntemini kullanın.
- DAİMA cihazınıza bağlı kabloları ve kordonları takılmayacak, çekilmeyecek veya tutulmayacak şekilde yönlendirin.
- Thomson Go Plus'ı ASLA dengesiz bir yere yerleştirmeyin.
- Oyuncaklar ve uzaktan kumandalar gibi çocukları tırmanmaya teşvik edebilecek eşyaları ASLA Akıllı Ekranın üzerine yerleştirmeyin.

- Çocukları cihazın etrafında ASLA gözetimsiz bırakmayın. Çocuklar standı itmeye, tırmanmaya veya hareket ettirmeye çalışabilir, bu da devrilmeye, yaralanmaya veya hasara neden olabilir.

Mevcut Akıllı Ekran korunacak ve yeri değiştirilecekse, yukarıdaki hususların aynı uygulanmalıdır.

Bina tesisatının koruyucu topraklamasına şebeke bağlantısı veya koruyucu topraklamaya bağlantısı olan diğer cihazlar aracılığıyla ve koaksiyel kablo kullanan bir televizyon dağıtım sistemine bağlanan cihazlar bazı durumlarda yangın tehlikesi yaratabilir. Bu nedenle Thomson Go Plus dağıtım sistemine bağlantı, belirli bir frekans aralığının altında elektrik yalıtımı sağlayan bir cihaz (galvanik izolatör) aracılığıyla sağlanmalıdır.

2 Kaldırıcı ve Akıllı Ekran için Kurulum Talimatları

2.1 Kaldırıcının Montajı

1. İlk katmanı ambalajından çıkarın ve kutunun yanına yerleştirin.
2. Aküyü/bazayı ve kaldırıcıyı çıkarın.

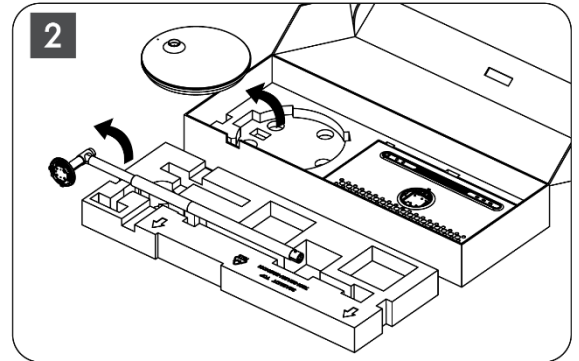
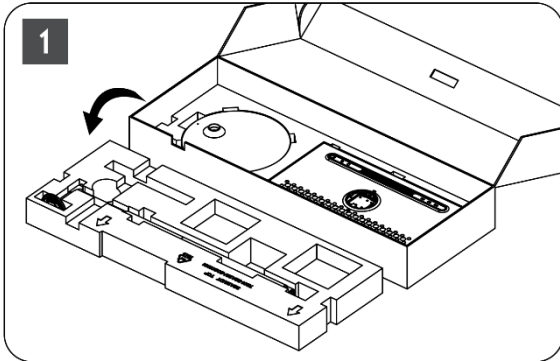

3. Her iki katmanı da ambalajın içine geri koyun. İlk katmanın tekrar üstte olduğundan emin olun.
4. Tutucu tabanı tekerleklerle birlikte ambalajın ilk katmanında bulunan yuvaya yerleştirin.

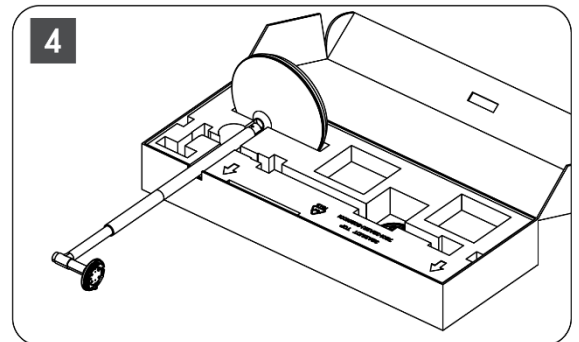
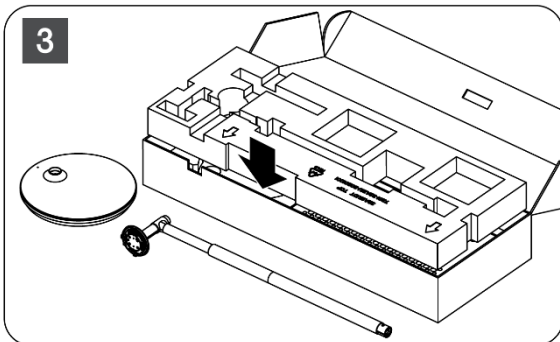

5. Kaldırıcıyı yuva konumuyla hizalayarak tabana takın.
6. Vidaları vida yuvasına yerleştirin ve vidaları sıkın.

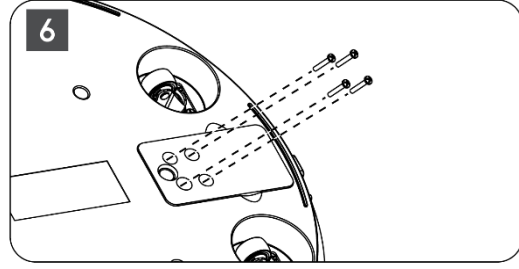
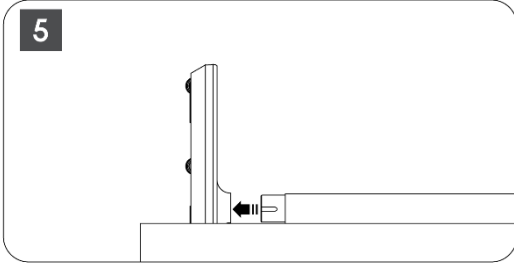

2.2 Ekran Montajı

7. Ekranı yukarı doğru eğin, destek çubuğuna doğrultun ve takın.
8. Ekranı 90° döndürün, ardından güç kablosunu kaldırma çubuğunun etrafına saat yönünde sarın, güç kablosunu toka 1'e kelepçeleyn, ardından güç kablosu fişini takın ve son olarak güç kablosunu düzenleyin ve toka 2'ye kelepçeleyn.

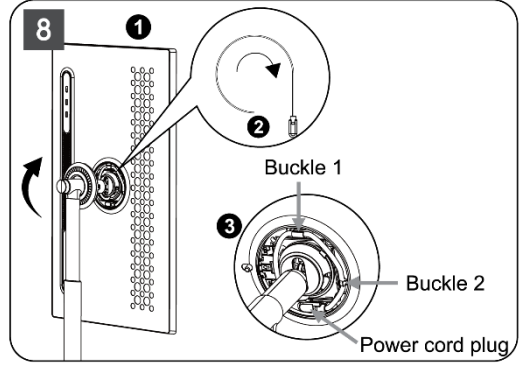
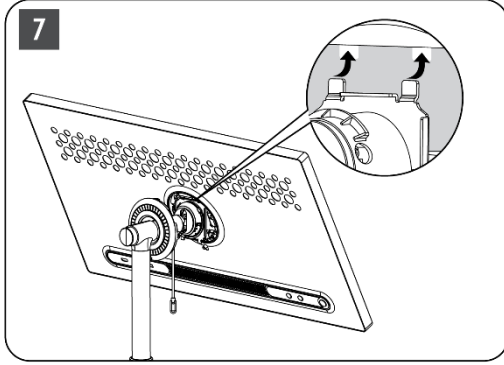

9. Halka şeklindeki dekorasyon şeridindeki oku iç plastik parçanın okuna hedefleyin, birleştirmek için dört çitçit düğmesine basın. Ekranın açısını gerektiği gibi ayarlayın.

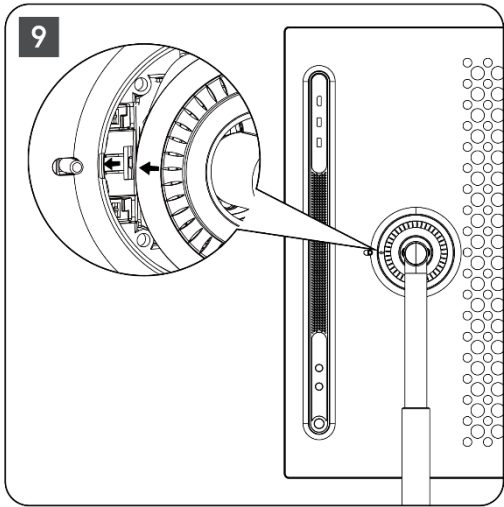

2.3 Kaldırıcının Sökülmesi

Ekranı kaldırıcıdan ayırmak için kapak halkasını çıkarın, güç kablosunun bağlantısını kesin ve cihazın arkasındaki hızlı serbest bırakma düğmesine basın. Ardından ekranı kaldırıcıdan çıkarabilirsiniz.

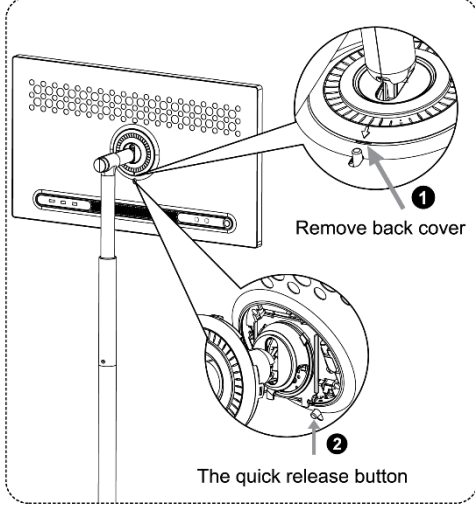

2.4 Açı ve Yükseklik Ayarı

Rahat bir izleme deneyimi sağlamak için Akıllı Ekranın yüksekliğini ve görüş açısını ayarlayabilirsiniz.

Not: Thomson Go Plus'ta bulunan bazı uygulamalar dikey ekranı desteklemez. Daha fazla bilgi edinmek için lütfen açıklamalarını kontrol edin.

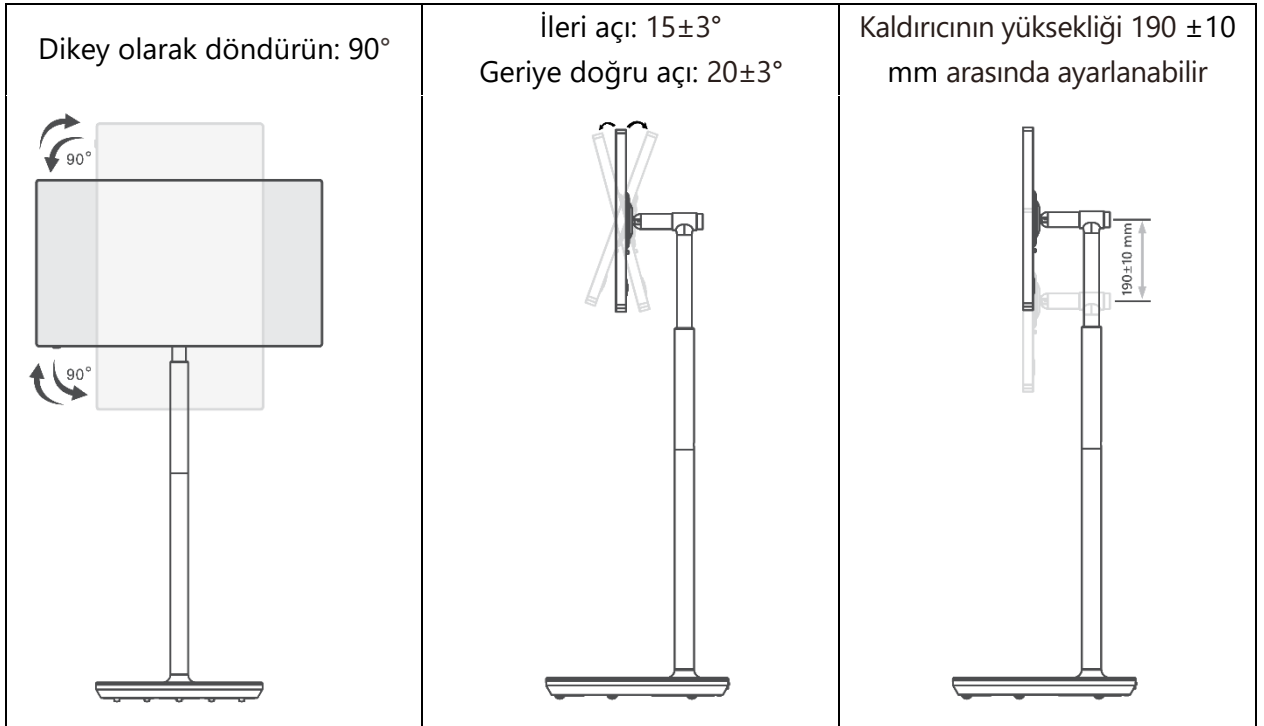

Dikkat:

- Akıllı Ekranın yüksekliğini ve açısını ayarlamadan önce, ayarlamalar için engelsiz yeterli alan olduğundan emin olun.
- Thomson Go Plus'ı sınırın ötesinde veya maksimum ayarlanabilir yükseklik aralığının ötesinde bir açıyla döndürmeyin.
- Ellerinizin veya parmaklarınızın sehpa veya yükseklik ayar alanına sıkışmasına izin vermeyin.

3 Çalıştırma düğmeleri ve bağlantılar

3.1 Bağlantılar

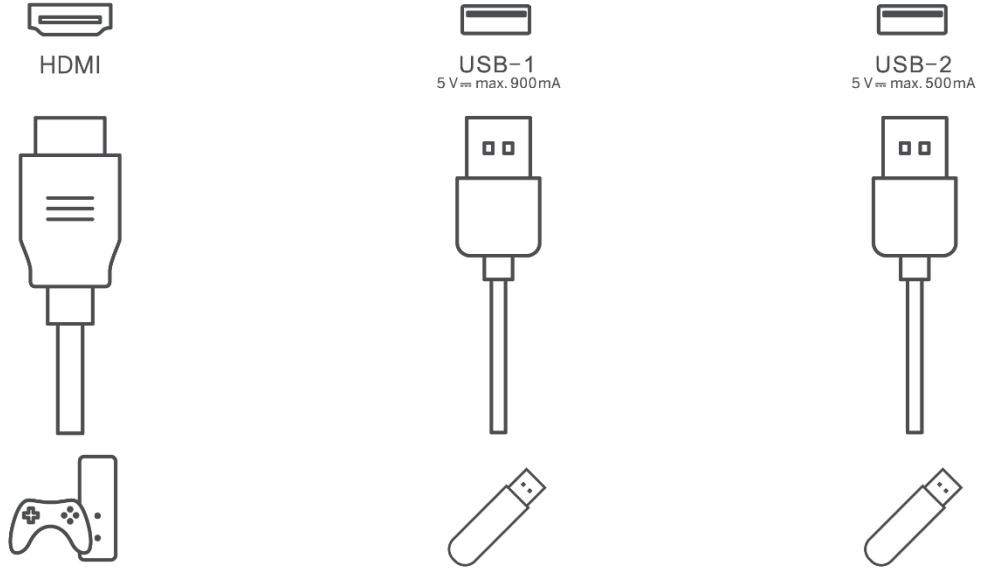

Not: Bu kılavuzda açıklanan çevresel ekipman ve kablolar ayrıca satın alınmalıdır.

Dikkat: Önce güç kablosunu cihaza takın, ardından güç adaptörünü duvar prizine takın.

3.2 Düğme İşlevleri

3.2.1 TV kontrol düğmeleri

Açık/Kapalı: Cihazı açar veya kapatır

- ⏻ Güç Düğmesi:
- Bekleme/ekran kapalı modunda, Akıllı Ekranı açmak için ⏻ düğmesine basın.
 - Cihazın normal çalışması sırasında, ekran kapalı durumuna girmek için ⏻ düğmesine basın.
 - Google Assistant/Gemini'yi etkinleştirmek için ⏻ düğmesini basılı tutun.
 - Ekrandaki açılır menüden veya Tüm uygulamalar menüsünden Ayarlar (simge) > Sistem > Hareketler > Güç düğmesine basılı tutun öğesini seçin, ardından Güç düğmesine basılı tutun işlevlerini gerektiği gibi ayarlamak için "Güç menüsü" veya "Dijital asistan" öğesine tıklayın.
 - Cihazın kendisinin dahili bir mikrofona sahip olmadığını unutmayın.
- ⊕ VOL+: Ses seviyesini artırır.
- ⊖ VOL-: Ses seviyesini azaltır.

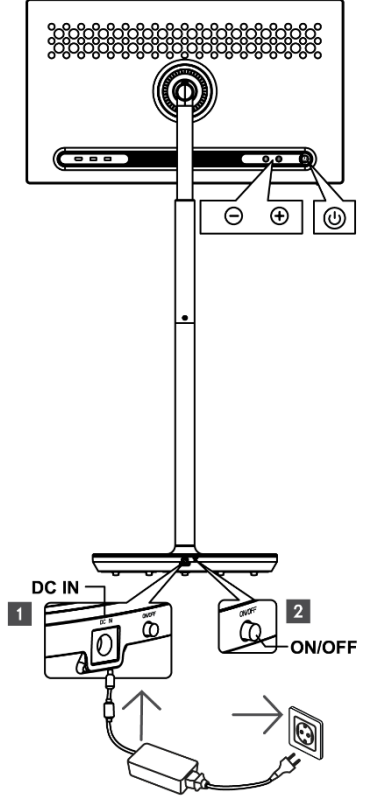

3.2.2 Güç kaynağı bağlantısı ve TV standındaki Güç Açma/Kapama düğmesi

Güç kaynağı

Güç kaynağına bağlantı kurmak için güç adaptörünün fişini TV standındaki ilgili konektöre takın. Bağlandıktan sonra, standdaki dahili pil şarj olurken TV izlemenin keyfini çıkarabilirsiniz. TV bekleme modundayken bile pil şarj olmaya devam edecektir.

Güç Açma / Kapama Ana şalter

TV'yi açmak veya kapatmak için ana güç düğmesine basın. TV ana düğme ile kapatıldığında, TV üzerindeki kontrol düğmelerine veya uzaktan kumanda komutlarına yanıt vermeyecektir.

3.3 Dahili Batarya Kullanımı

Thomson Go Plus standının tabanında, Thomson Go Plus güç kaynağına bağlı değilken ürüne 4 saate kadar güç sağlayabilen dahili bir pil bulunur. Pil ışığı göstergesi, kalan pil kapasitesine göre değişen üç farklı renge (yeşil, sarı ve kırmızı) sahiptir.

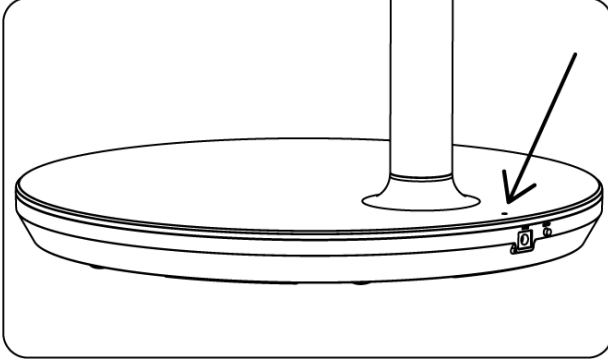

Pil göstergesi:

TV güç kaynağına bağlandığında:

- Yeşil ışık yanıp sönüyor: Akü tamamen şarj olmuş

TV güç kaynağına bağlı değilken (pille çalışma):

- Yeşil ışık: Akü kapasitesi yeterlidir.
- Sarı ışık: Akü kapasitesi orta düzeydedir.
- Kırmızı ışık: Pil kapasitesi düşük

Not

- Smart Display kapalıyken pilin tamamen şarj olması yaklaşık 4 saat sürer.
- Pil kapasitesi çalışma süresine bağlı olarak azalır. Bu, TV'nin uzun süreli kullanımından sonra, yani aylar veya yıllar sonra pil kapasitesinin biraz azaldığı anlamına gelir; bu da pilin beklenen çalışmasıdır.
- Bekleme modunda kalan pil kapasitesi de azalacaktır.
- Tam şarjdan sonra maksimum çalışma süresi yaklaşık 3 saattir.
- TV'nin pil modunda çalışma süresi bağlı cihazlara, çalışma sıcaklığına ve kullanıcı ayarlarına bağlı olarak değişebilir. Bu nedenle, gerçek çalışma süresi belirtilen çalışma süresinden farklı olabilir.

4 İlk Kurulum

İlk kurulum için, ekrandaki kurulum sihirbazı Smart Display'inizin kurulumunda size rehberlik edecektir.

Thomson Go Plus'ı kurmak için lütfen ekrandaki talimatları izleyin. Mevcut seçenekleri seçmek ve yapılandırmak için ekranın dokunmatik ekran işlevini kullanın.

4.1 Ülkenizi Seçin

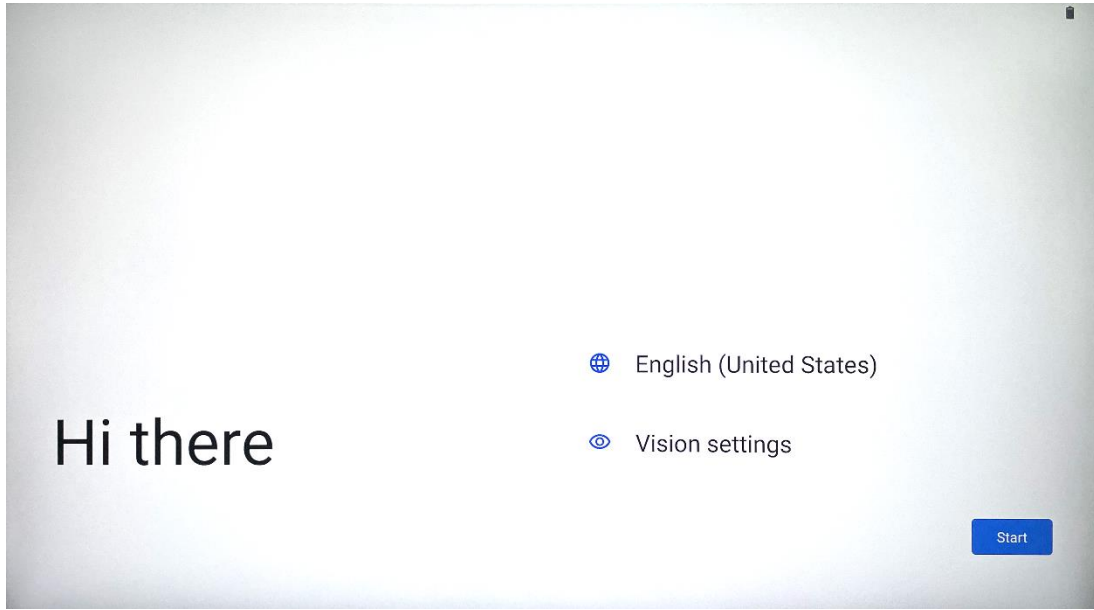

Varsayılan olarak, Thomson Go Plus İngilizce arayüz diline ayarlanmıştır. İngilizce üzerine dokunarak mevcut herhangi bir dile değiştirilebilir. Lütfen listeden tercih ettiğiniz dili seçin.

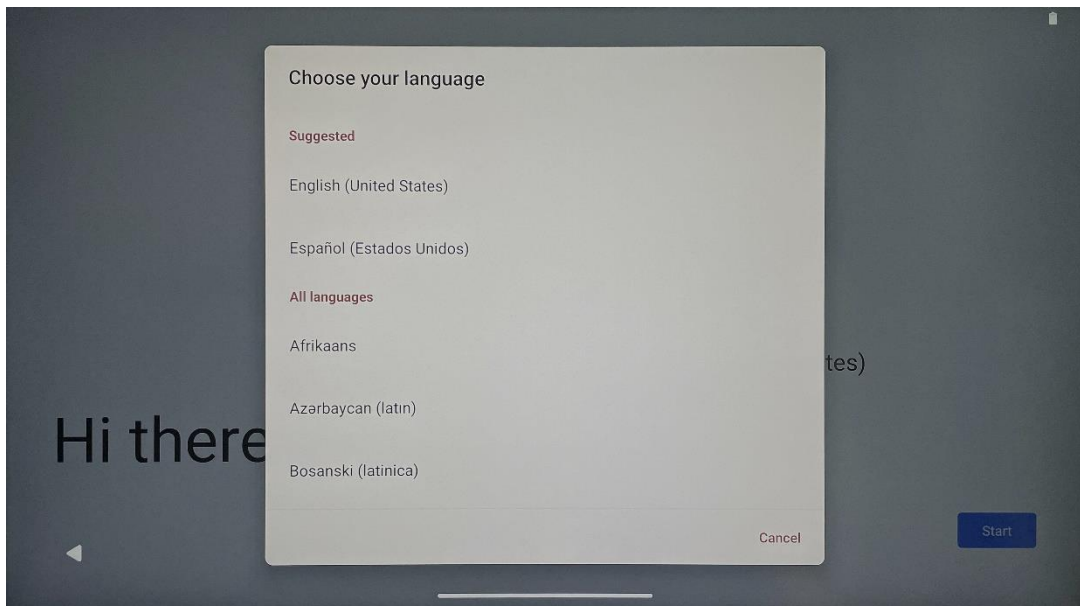

4.2 Görüş Ayarları

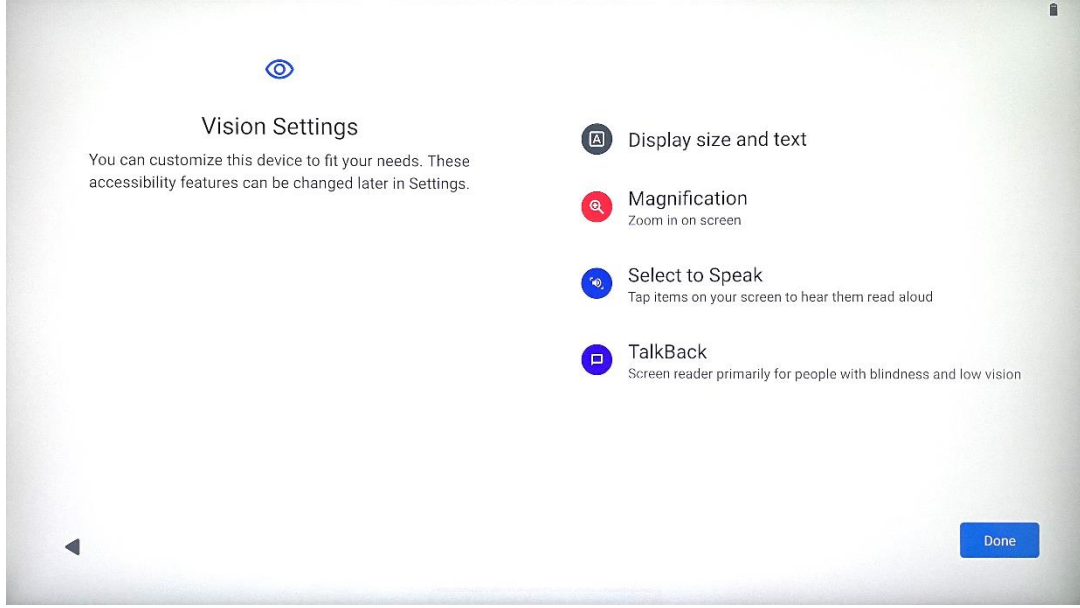

Thomson Go Plus'in ayarlarını tercihlerinize göre düzenleyebilirsiniz. Bu erişilebilirlik özellikleri daha sonra Ayarlar'dan değiştirilebilir.

- **Boyutu ve metni görüntüleyin:** Yazı tipinin boyutunu ayarlayın.
- **Büyütme:** Yakınlaştırma/uzaklaştırma işlevini etkinleştirin.
- **Konuşmak için Seçin:** Ekrandaki bir öğeye dokunulduğunda, Akıllı Ekran seçilen öğeyi yüksek sesle okuyacaktır.
- **TalkBack:** Görme engelli ve az gören kişiler için en uygun olanıdır. Thomson Go Plus, cihazın ekrana bakmadan kullanılabilmesi için sözlü geri bildirim sağlayacaktır.

Dilinizi seçtikten ve gerekirse erişilebilirlik özelliklerini ayarladıktan sonra Başlat'a dokunarak devam edin.

4.3 Wi-Fi bağlantısı

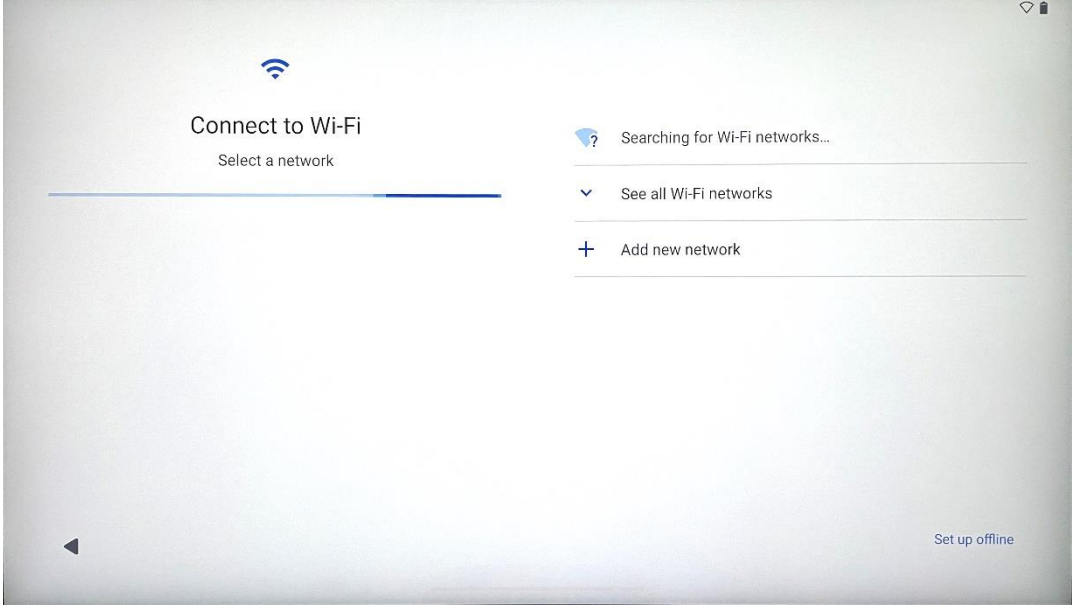

Kullanılabilir bir Wi-Fi ağı seçin veya manuel olarak bir tane ekleyin. Cihazı çevrimdışı olarak kurabilirsiniz, ancak daha iyi bir deneyim ve Google'ın en son özellikleri için Thomson Go Plus'ı Wi-Fi ağına bağlamanız önerilir.

Ağ seçildiğinde, bir parola girin ve Bağlan düğmesine basın.

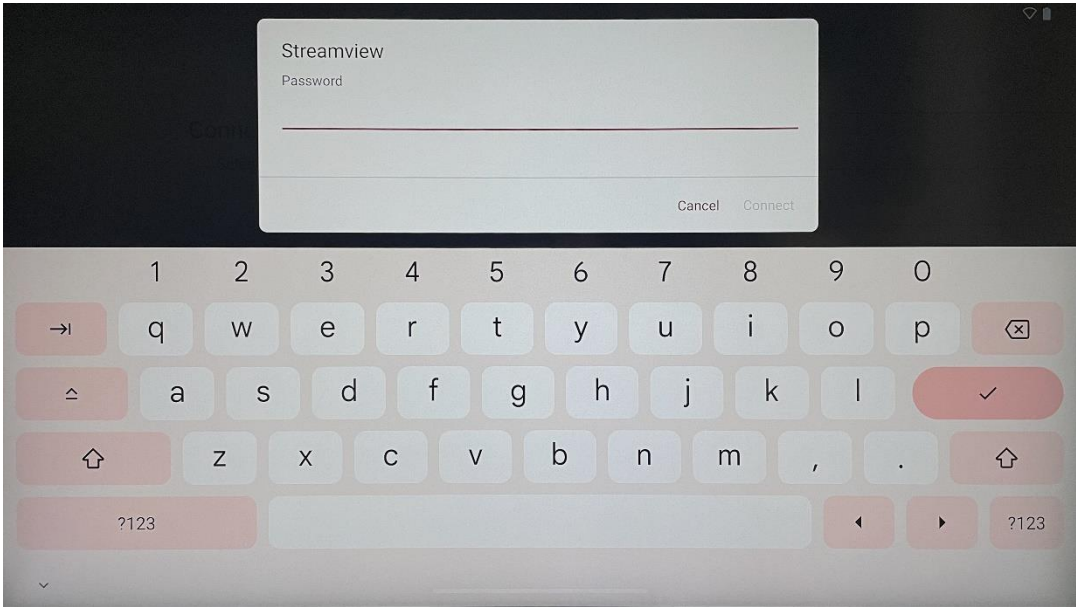

4.4 Uygulamaları ve verileri kopyalama

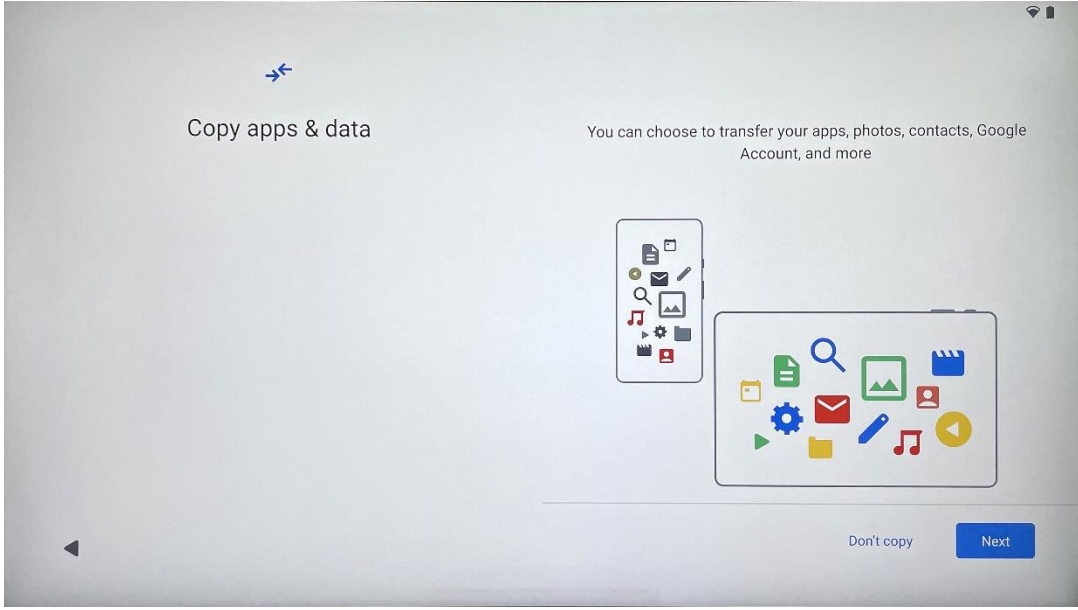

Uygulamalarınızı, fotoğraflarınızı, kişilerinizi, Google Hesabınızı ve diğer bilgilerinizi önceki veya mevcut cihazınızdan aktarmayı seçebilirsiniz. İleri ögesine dokunun ve ekrandaki kurulum sihirbazına göre devam edin. Aktarma işlemi farklılık gösterebilir ve veri aktarmak istediğiniz başka bir cihaza bağlıdır.

4.5 Kullanıcı oluştur

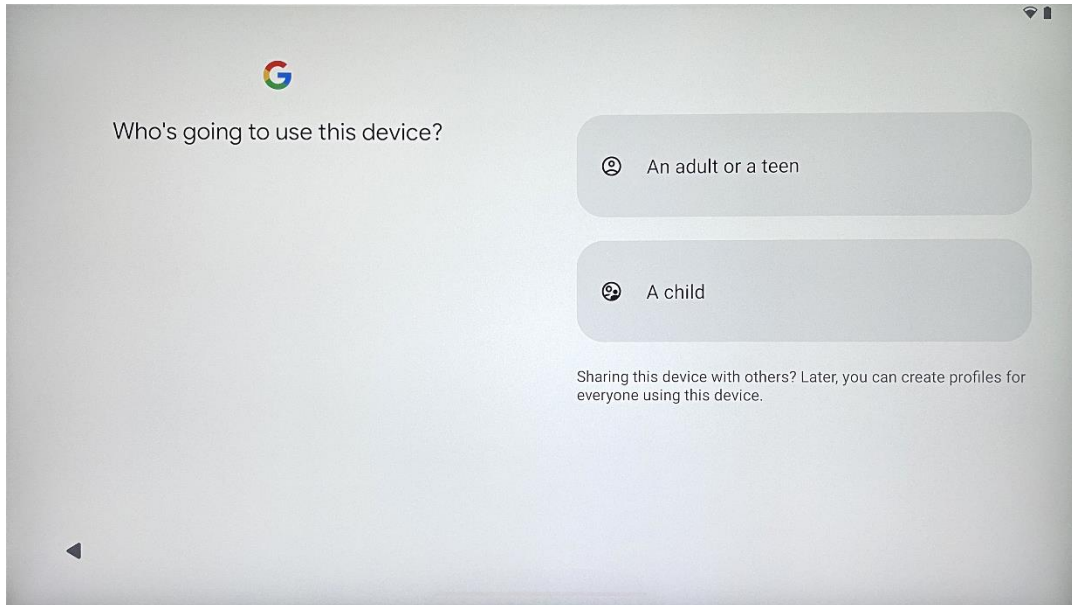

Lütfen Thomson Go Plus için bir Google hesabı oluşturun veya mevcut bir hesabı bağlayın. Çocuğunuz birincil Akıllı Ekran kullanıcısıysa, yeni bir hesap oluşturmanız veya mevcut bir hesabı bağlamanız istenecektir.

Bir çocuğun Google hesabını oluşturmak veya bağlamak için mevcut bir ebeveynin Google hesabının olması gerektiğini ve çocuğun hesabının Google Family Link'e bağlanacağını lütfen unutmayın.

4.6 Google hesabı kimlik bilgileri

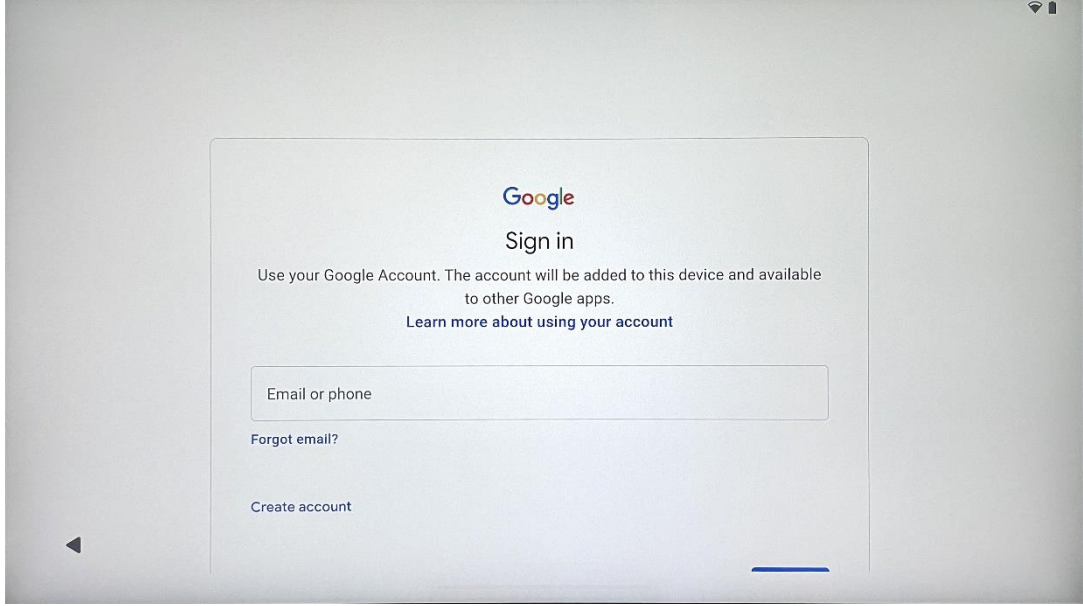

Google hesabı giriş bilgilerinizi ve şifrenizi girmek veya yeni bir tane oluşturmak için uzaktan kumandayı kullanın.

4.7 Hizmet Koşulları ve Gizlilik Politikası

Goole Hizmet Şartları ve Gizlilik Politikasını okuyun ve inceleyin. Devam ederek, ürün deneyimini iyileştirmek için Google şartlarını kabul etmiş olursunuz. Devam etmek için "Kabul ediyorum" u seçin.

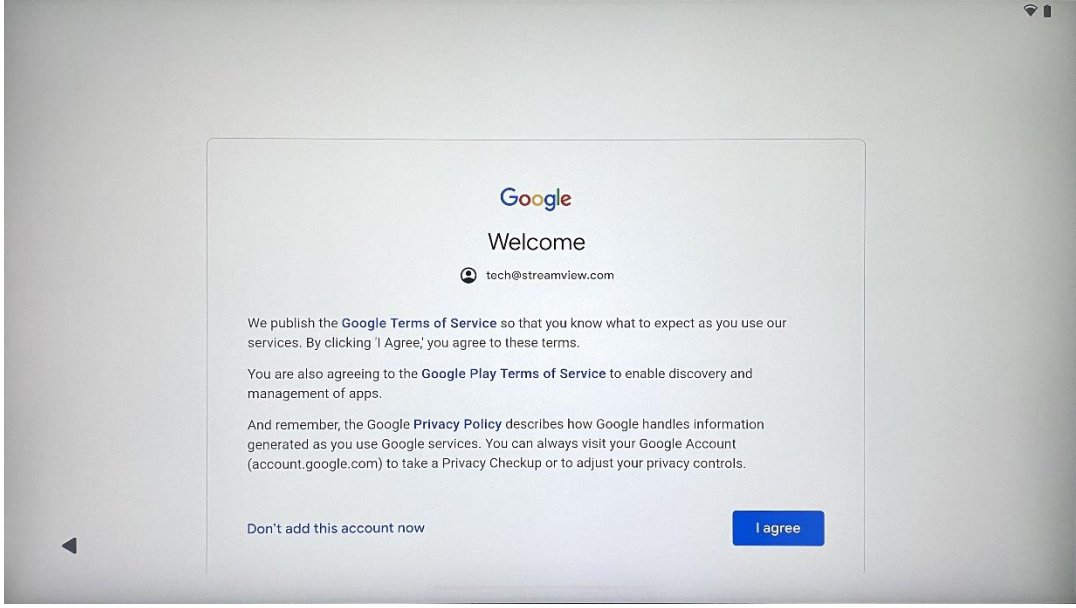

4.8 Google hizmetleri

Thomson Go Plus cihazınızda konumunuzun tanımlanmasını istiyorsanız ve Google deneyiminizi iyileştirmeye yardımcı olmak için tanımlama bilgilerinin otomatik olarak Google'a gönderilmesini kabul ediyorsanız onaylamak için "Kabul Et" seçeneğini seçin.

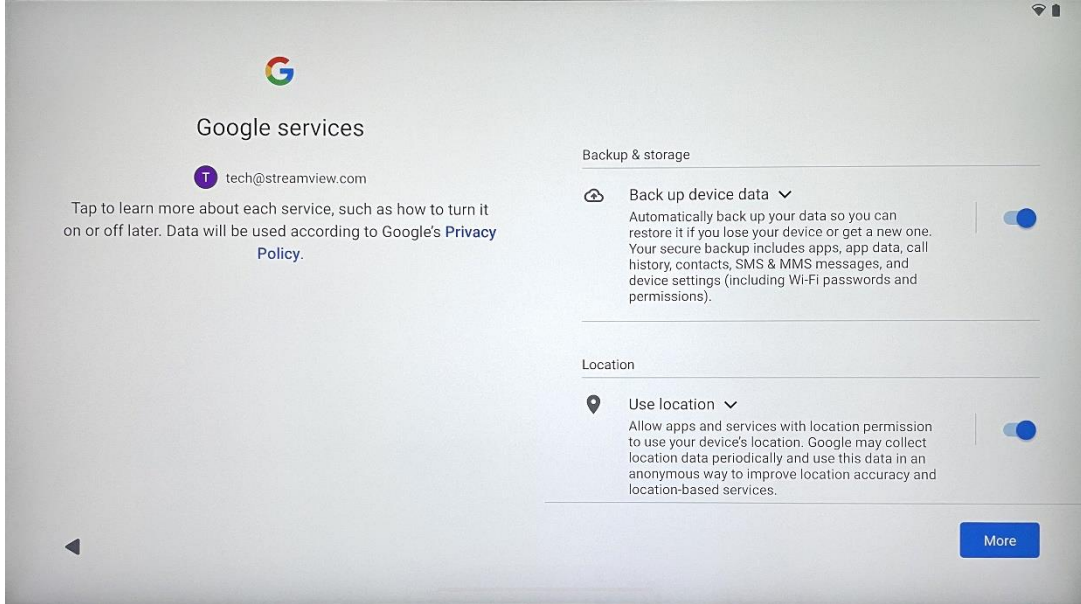

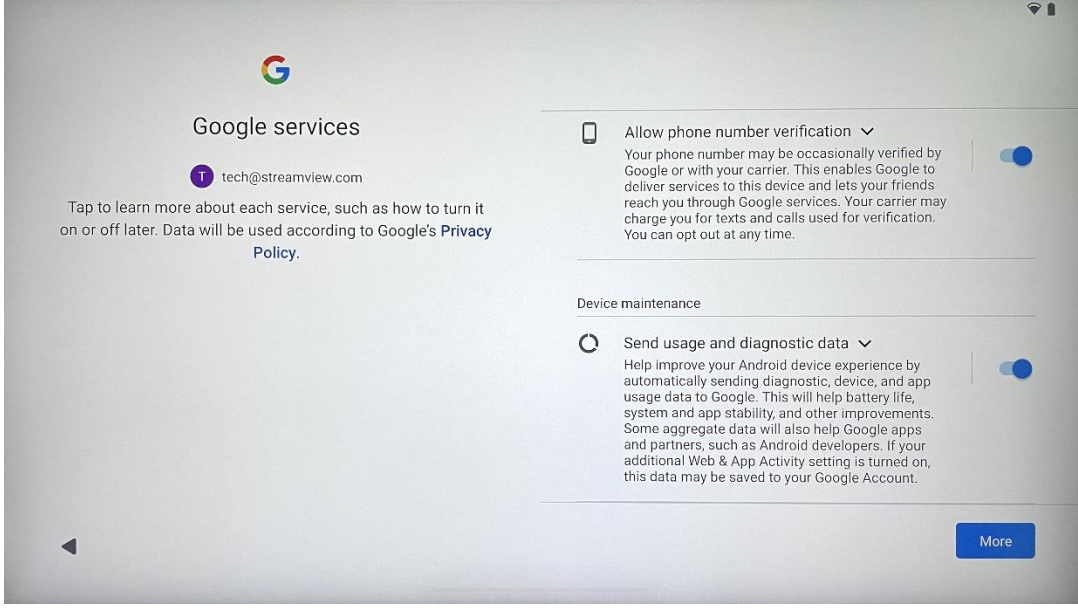

4.9 PIN Oluştur

Bu PIN kodu (Kişisel Kimlik Numarası) cihaza, belirli özelliklere erişimi doğrulamak veya uygulamaya ya da hesap verilerini korumak için kullanılan sayısal bir paroladır.

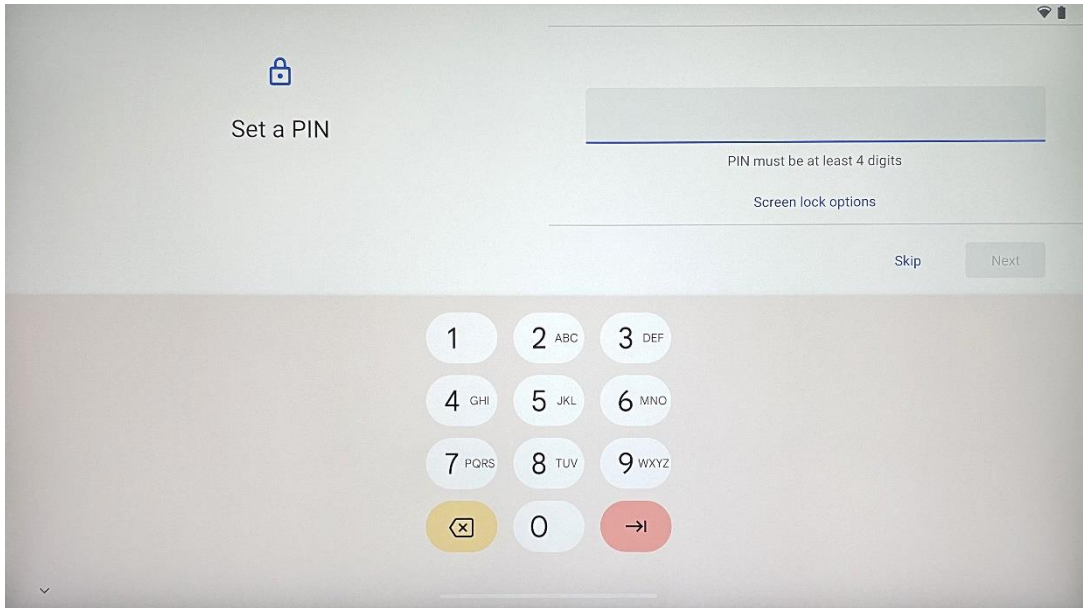

4.10 Google Asistan için "Hey Google" ı etkinleştirin

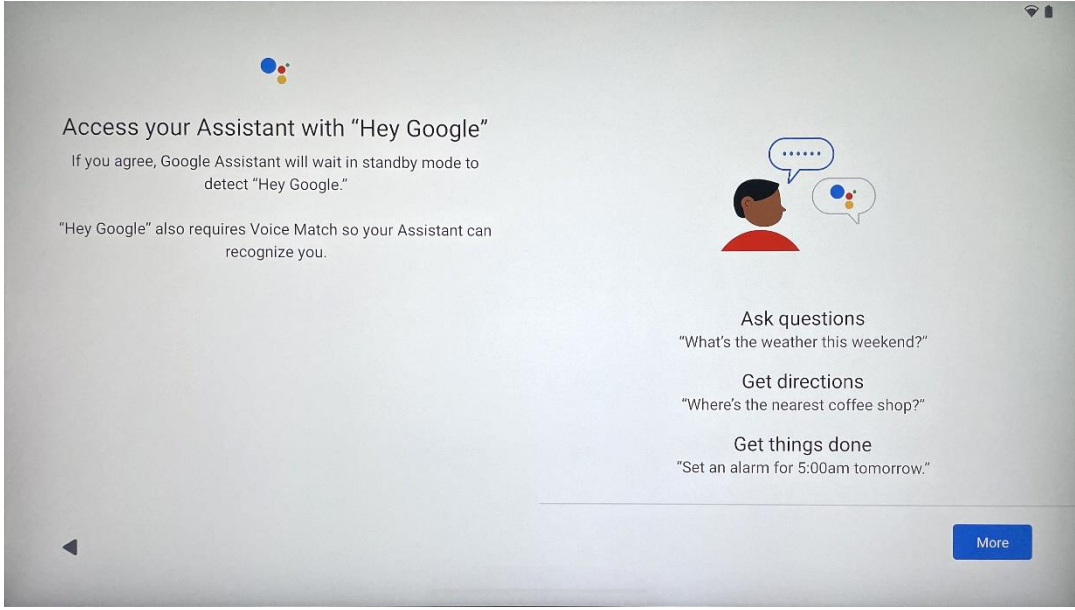

Sadece "Hey Google" diyerek Google Asistan bekleme modundan uyanacak ve isteğinize yanıt verecektir.

Henüz yapmadıysanız, bir Google Asistan öğretme istemi alacaksınız. Ses Eşleştirme, Asistanınızın sizi tanımasını ve sesinizi diğerleri arasında tanımasını sağlar. Benzersiz bir ses modeli oluşturmak için ekrandaki talimatları izleyin.

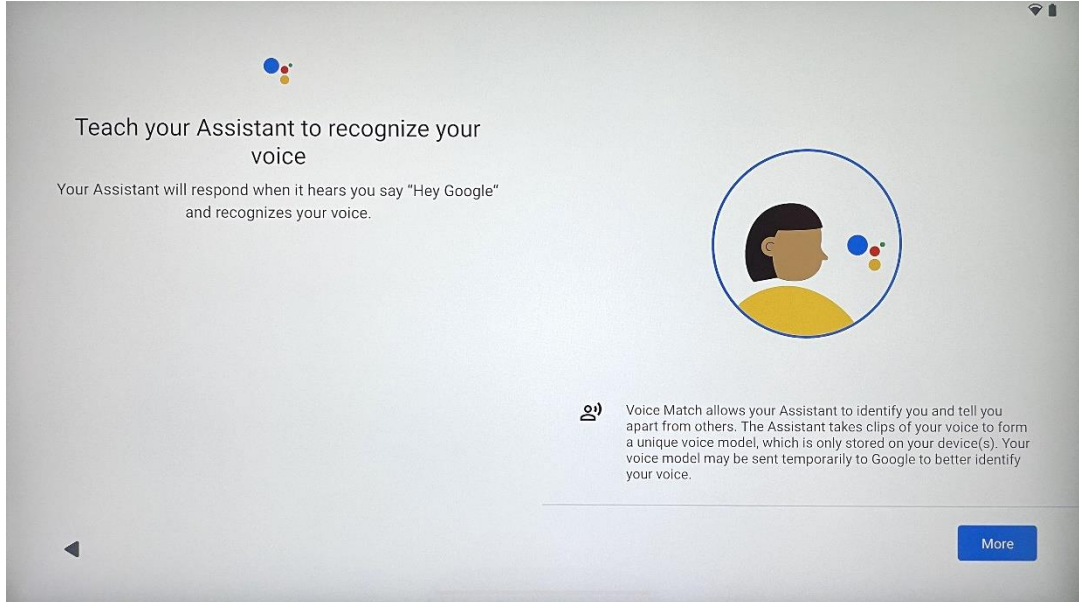

4.11 Google Play'inize bir kart ekleyin

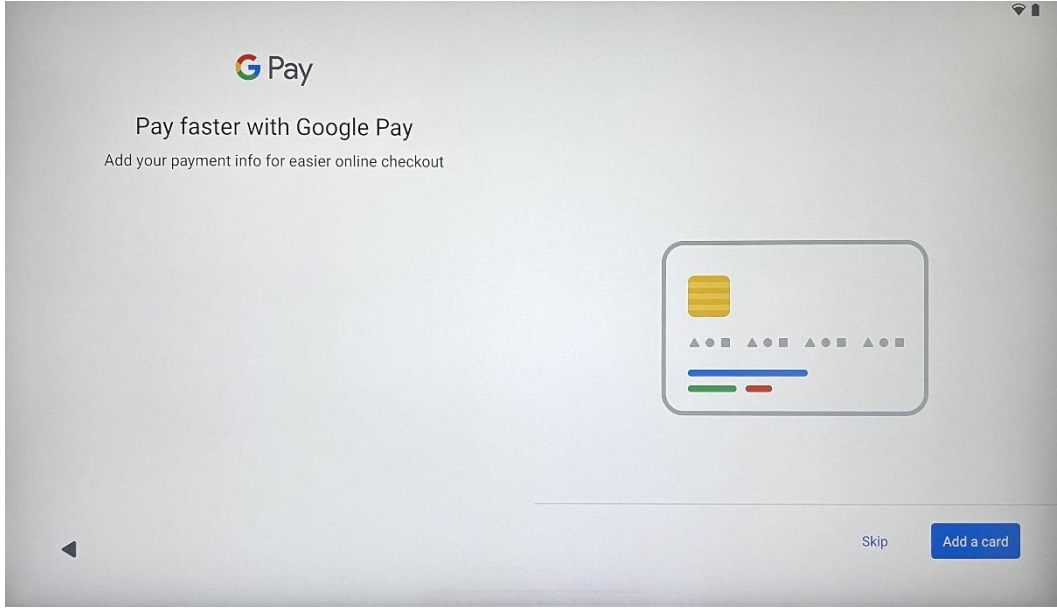

Google Play Store'da veya diğerk uygulamalarda bulunan uygulamalar, hizmetler ve ürünler için hızlı ve güvenli bir şekilde ödeme yapabilmek için banka kartınızı Google Pay'e ekleyin.

4.12 Ek Ayarlar

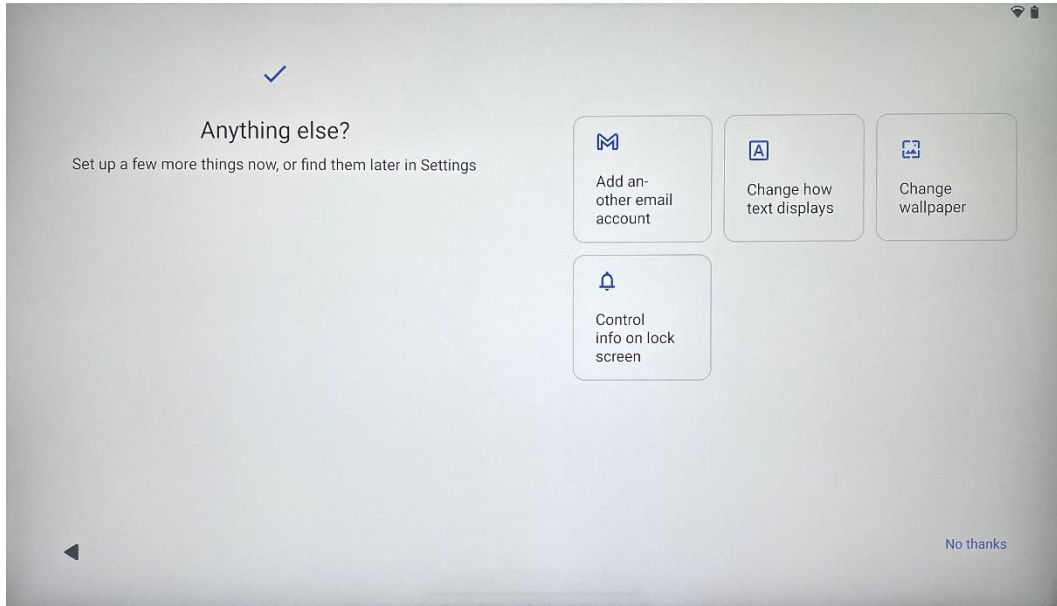

Thomson Go Plus cihazınızın ek Google hesapları ekleme, yazı tipi görünümünü değıştirme, duvar kağıtlarını değıştirme ve kilit ekranında hangi bilgilerin görüntüleneceğini düzenleme gibi ek ayarlarını yapabilirsiniz.

Bu ayarları daha sonra ayarlar menüsünden değıştirebilirsiniz.

4.13 Uzaktan kumanda eşleştirme

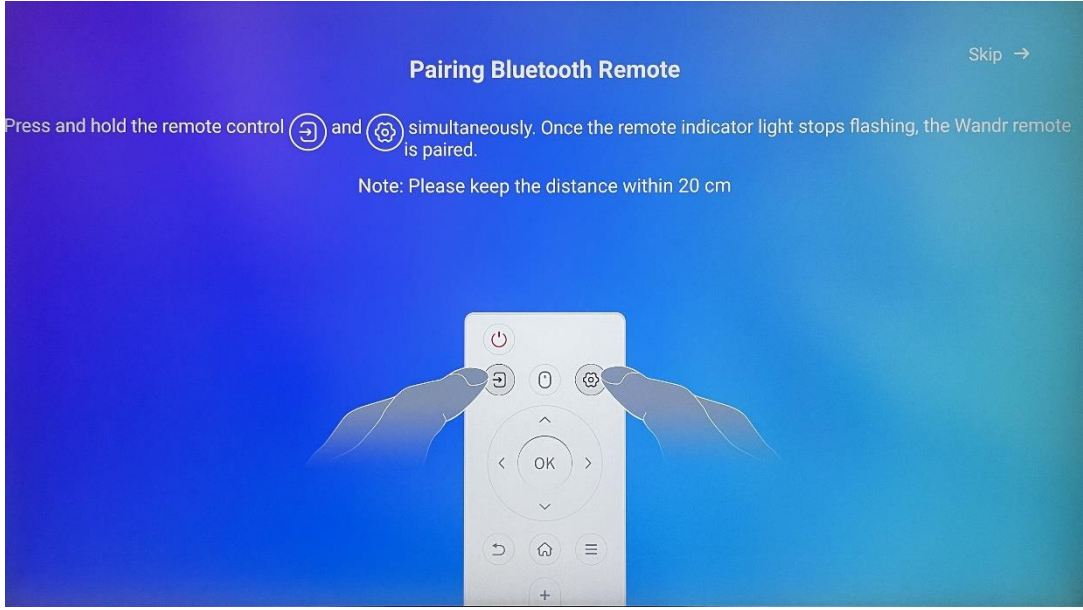

Uzaktan kumandanın kullanımı sadece Bluetooth üzerinden mümkündür. Uzaktan kumandanızı Thomson Go Plus ile eşleştirmek için, lütfen kaynak ve ayar düğmelerine resimde veya Akıllı Ekranda gösterildiği gibi aynı anda basılı tutun ve mesafeyi 20 cm içinde tutun. 3 saniye sonra uzaktan kumandanın ışıklı göstergesi yanıp sönmeye başlayacaktır. Lütfen ekranda eşleştirmenin başarılı olduğunu görene kadar bekleyin.

Uzaktan kumandayı daha sonra ayarlardan bağlayabilirsiniz.

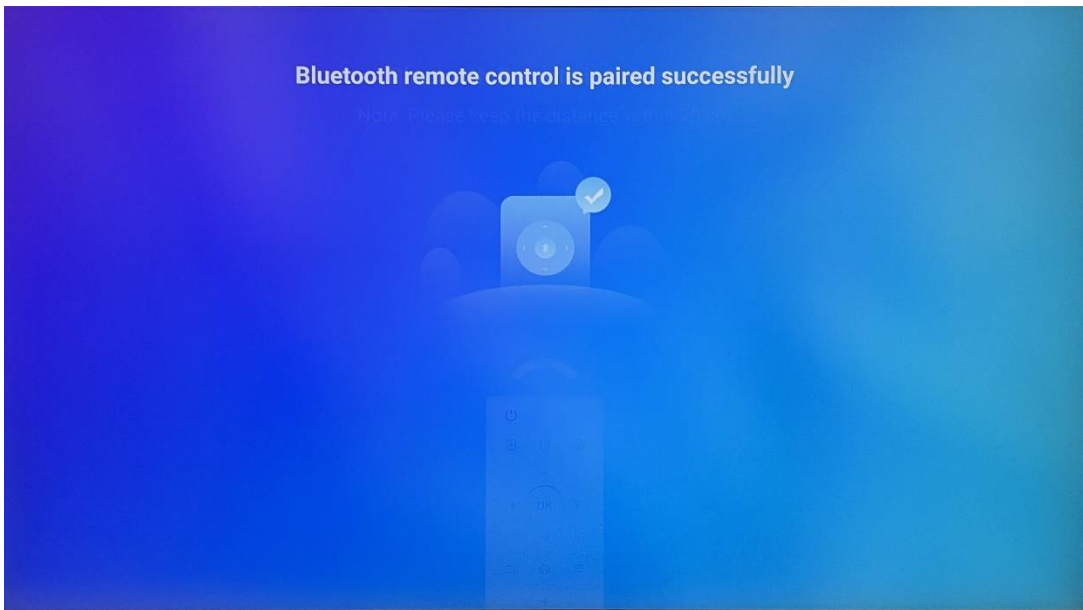

5 Uzaktan Kumanda ve Dokunmatik Ekran



	Güç düğmesi: Ekranı Kapatma/Açma Uzun basın ve basılı tutun: Google Asistan/Gemini'yi uyandırır veya güç menüsünü açar (Not: dahili mikrofon mevcut değildir)
	Giriş: HDMI girişi ve Akıllı Ekran arasında geçiş yapın
	Fare: Sanal fareyi etkinleştirin/devre dışı bırakın
	Ayarlar: Akıllı Ekran ayarlarını açın
	Yön düğmeleri: Menülerde, ayar seçeneklerinde gezinme, ekran talimatlarını takip etme
	TAMAM: Seçimleri onaylayın, alt menülere girin
	Geri/Dönüş: Önceki menü ekranına dönme, bir adım geri gitme, pencereleri kapatma, multimedya dosyalarını oynatmayı kapatma
	Ana Sayfa: Ana ekranı açın
	OSD: Ekran menüsünü aç, uygulama ayarlarını aç
	Ses +/-: Akıllı Ekranın ses seviyesini kontrol edin

Uzaktan kumanda pili:



- Düşük pil uzaktan kumanda mesafesini etkileyecektir, böyle bir durumda pillerin değiştirilmesi tavsiye edilir.
- Her zaman her iki pili de değiştirin ve aynı tip AAA pilleri kullanın.
- Lütfen atık pilleri çevre koruma ile ilgili yönetmeliklere uygun olarak imha edin.

5.1 Bluetooth Uzaktan Kumandayı Eşleştirme

İlk kurulum sırasında uzaktan kumandanızı bağlayabileceksiniz. Lütfen Bölüm 5'e ilerleyin.

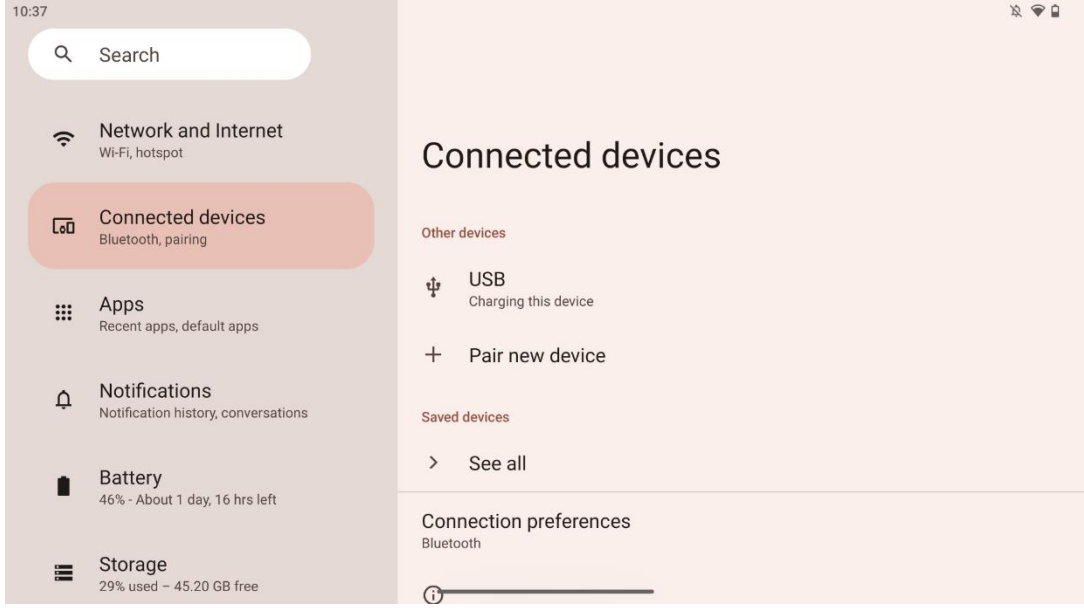
Thomson Go Plus cihazınızın ilk kurulumundan sonra Ayarlar > Bağlı cihazlar > Yeni cihazı eşleştir bölümüne gidin.



Akıllı Ekran yeni bir Bluetooth cihazı aramaya başlayacaktır. Bu sırada, lütfen uzaktan kumanda ışıklı göstergesi yanıp sönmeye başlayana kadar  ve  düğmelerini aynı anda basılı tutun.

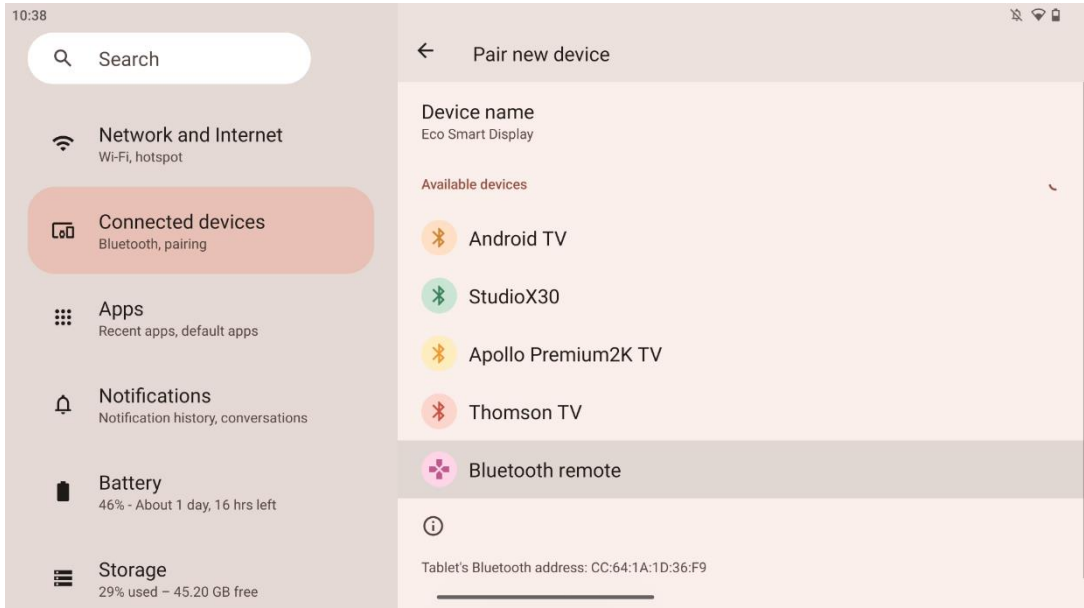

Akıllı Ekranda "Bluetooth uzaktan kumanda "yı bulun ve dokunmatik ekranı kullanarak üzerine tıklayın. İletişim penceresi görünecektir.

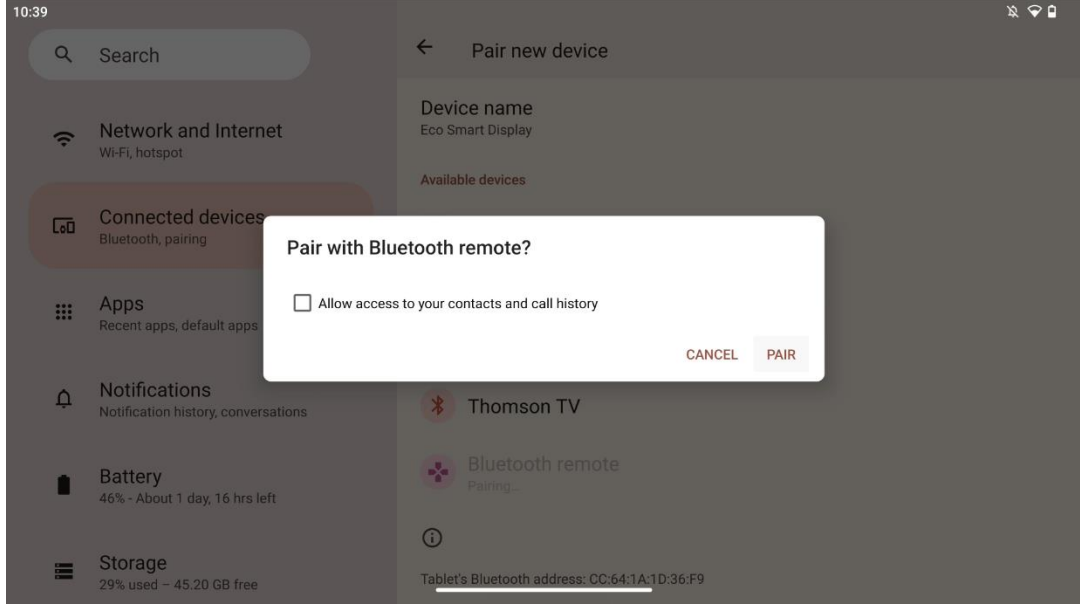

Lütfen Eşleştir'e tıklayın ve uzaktan kumandanız Thomson Go Plus'a bağlansın.

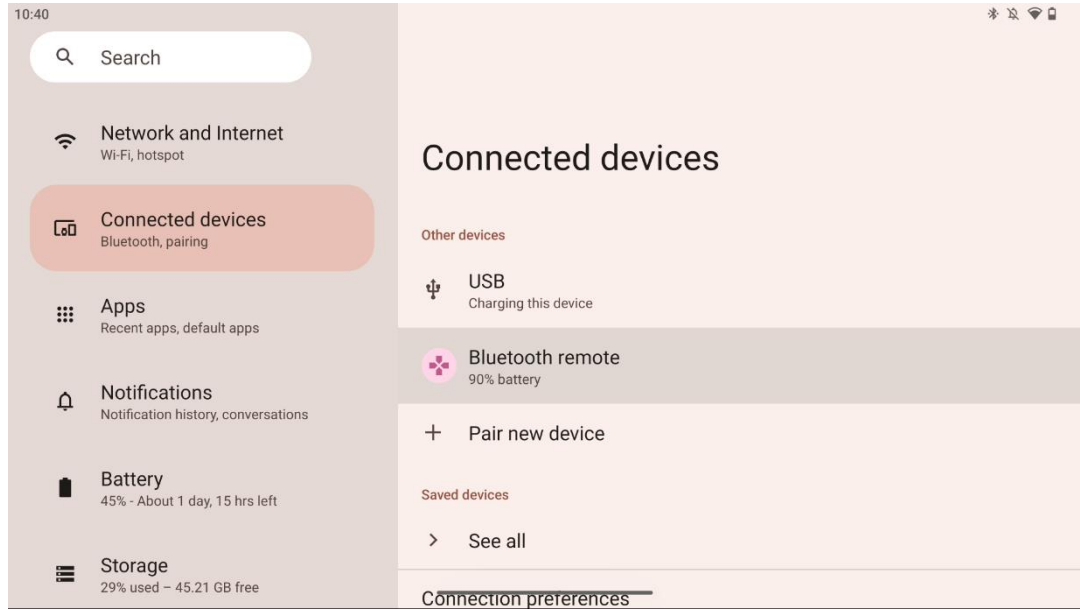

6 Dokunmatik Ekran Kullanımı

- **Tıklayın:** Ekran dokununuz.
- **Tıkla ve basılı tut:** Ekran 2 saniye veya daha uzun süre dokununuz.
- **Kaydırın:** Ekranı yukarı, aşağı, sola ve sağa kaydırın.
- **Sürükle:** Taşınacak hedefe (örn. bir uygulama) dokununuz ve basılı tutunuz, ardından istediğiniz konuma kaydırın.
- **Aç/Kapat:** İki parmağınızı ekrana sıkıştırın, ardından ekranda görüntülenen içeriği yakınlaştırmak/uzaklaştırmak için bu parmakları açın veya kapatın.

Not: Ekran kapandıktan sonra, ekranı uyandırmak için ekrana iki kez dokununuz.

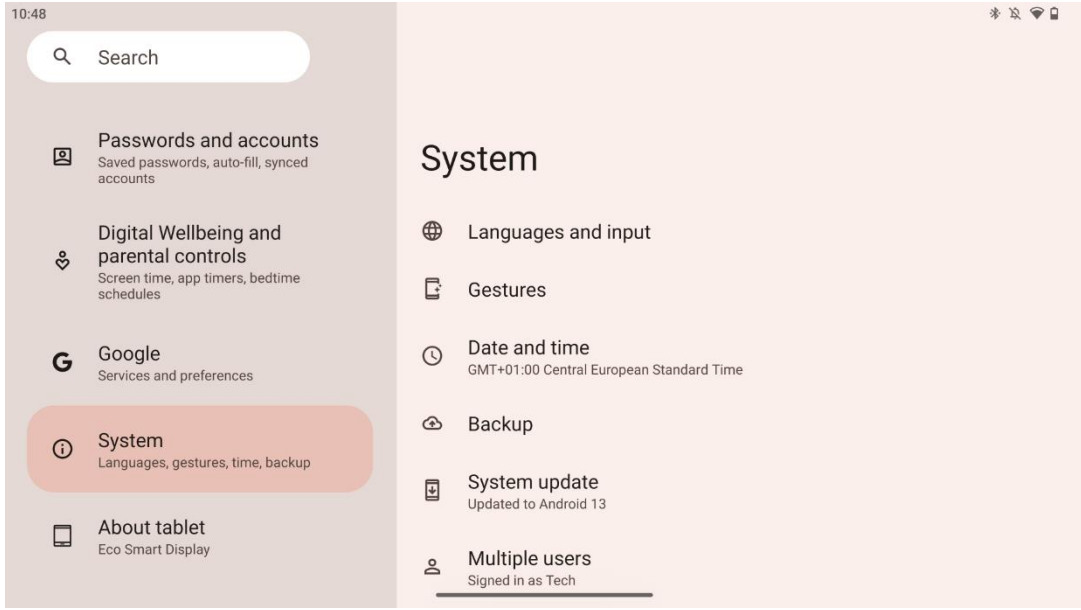

İlk kurulumdan sonra navigasyon modunu seçebilirsiniz.

Sistem navigasyon modunu seçmek için Ayarlar > Sistem > Hareketler > Sistem navigasyonu bölümüne gidin.

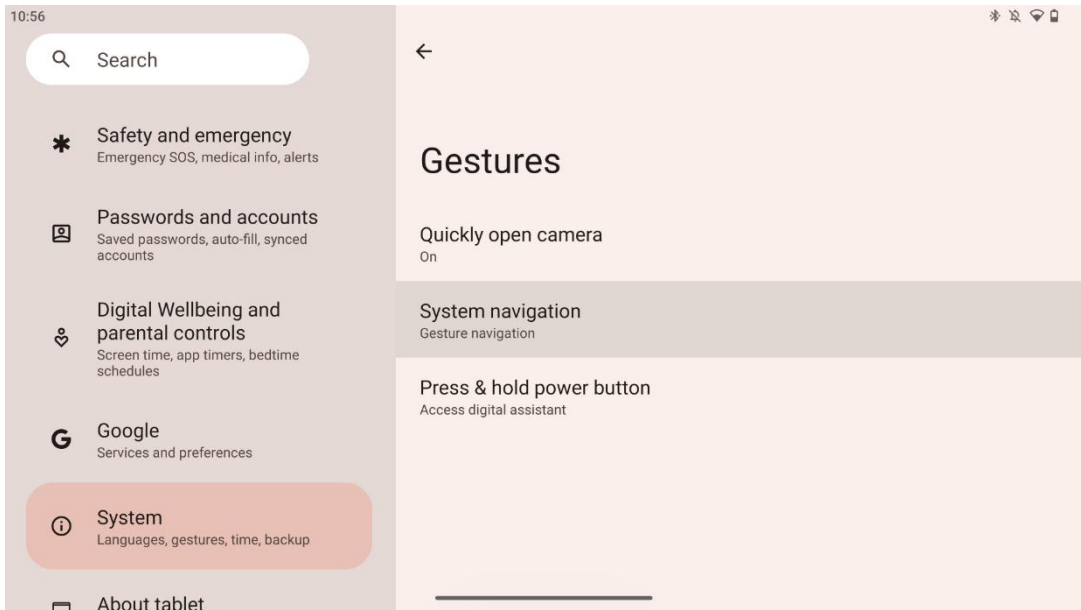

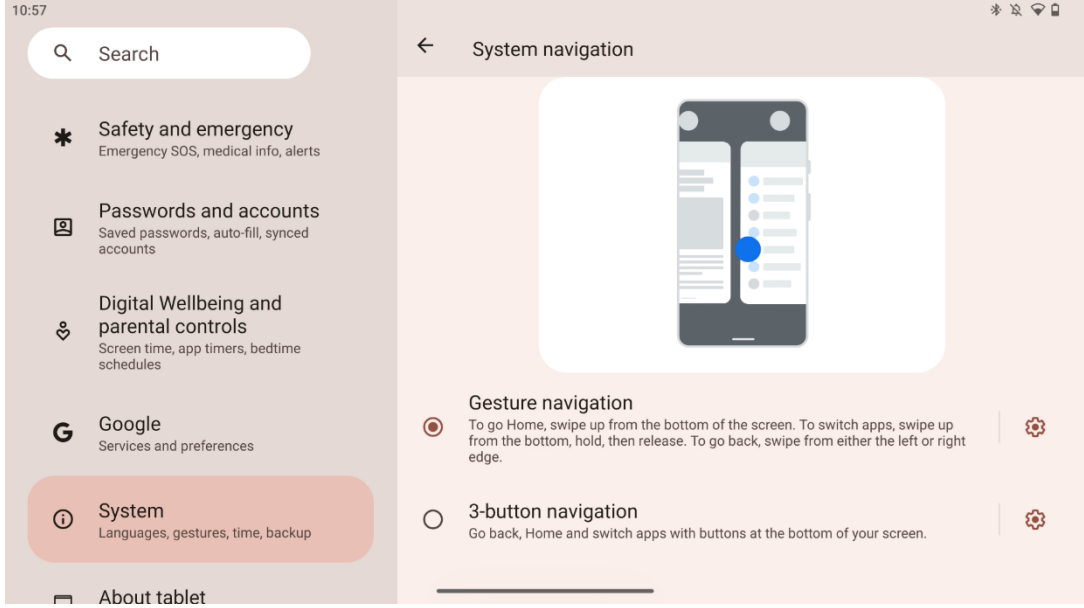

Dikkat:

- Bir içeriği yakınlaştırma/uzaklaştırmanın kullanılabilirliği, bir uygulamanın bu işlevi destekleyip desteklemediğine bağlıdır.
- Ekranı kuvvet kullanarak basmaktan kaçınınız; gerektiğinde, istediğiniz öğeye dokunmak için parmak ucunuzu kullanın. Dokunmatik ekranı çalıştırmak için eldiven giyerseniz veya tırnağınızı kullanırsanız, ürün yanıt vermeyebilir veya normal şekilde çalışmayabilir.
- Ekran ıslak veya çok nemliyse, sensör ekrana dokunulduğunda normal şekilde çalışmaz.

7 Ana Ekran



Thomson Go Plus'in ana ekranı, uygulama simgeleri, widget'lar ve özelleştirilebilir bir arka plan içeren bir ızgara düzenine sahiptir. Alt kısımda, sık kullanılan uygulamalar için kalıcı bir dock

bulunur. Üstteki durum çubuğunda saat, bildirimler, pil ve bağlantı göstergeleri görüntülenir. Yukarı kaydırıldığında veya bir uygulama çekmecesi simgesine dokunulduğunda tüm yüklü uygulamalar gösteriliyor. Sayfalar sola veya sağa kaydırılarak daha fazla simge veya widget için ek ekranlara erişilebilir.

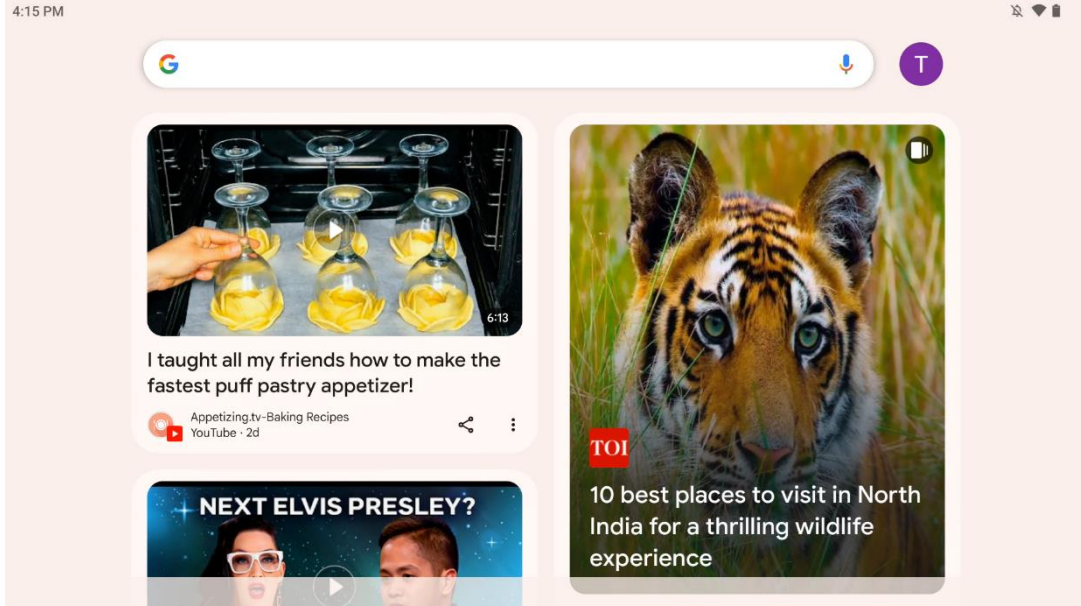

Sağa kaydırıldığında, Google Hesabınızdaki tercihlerinize göre önerilerin yer aldığı bir keşif ekranı gösterilecektir.

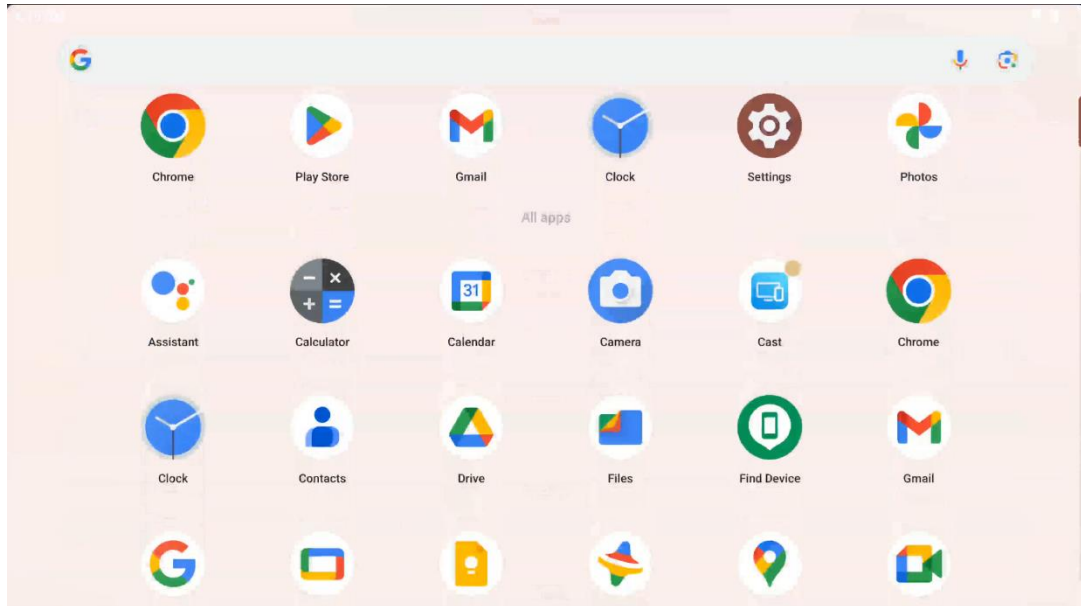

Uygulama çekmecesi sadece yukarı kaydırılarak gösterilebilir. Tüm yüklü uygulamalarının bulunduğu bir yerdir. Bu uygulamaları açabilir, ana ekrana taşıyabilir veya dock'a koyabilirsiniz. Çekmecenin en üst satırı son uygulamalarınızı gösterirken, diğer tüm uygulamalar aşağıda yer alır.

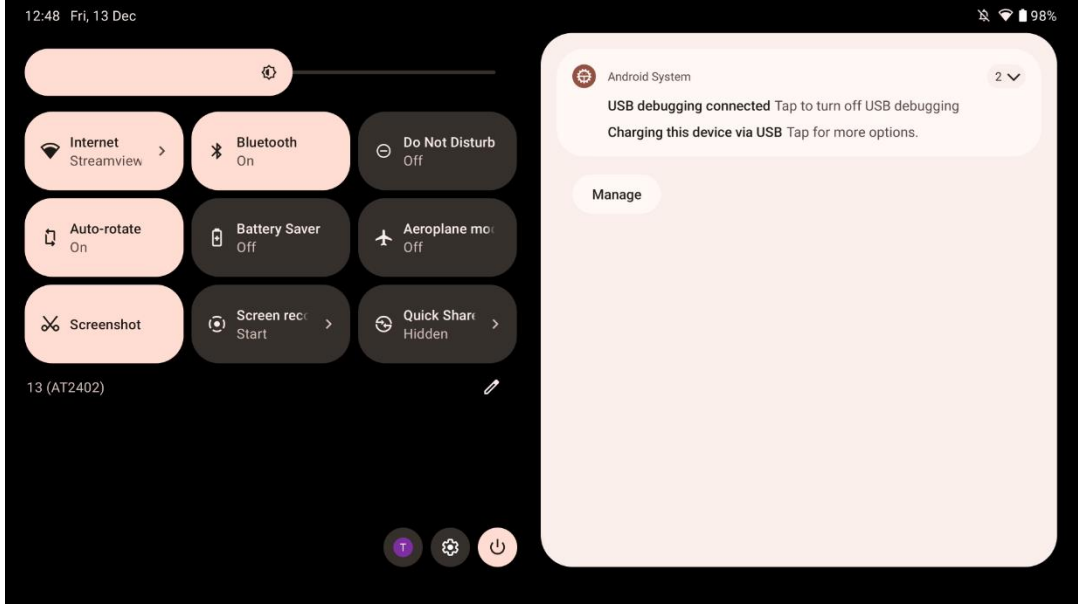

Aşağı kaydırıldığında, yatay konumda solda Hızlı Ayarlar Paneline ve sağda bildirim merkezine erişebilirsiniz. Dikey konumda ise Hızlı Ayarlar Paneli üstte, bildirim merkezi ise alttadır. Hızlı Ayarlar Panelinin hemen altında Google Hesabı yönetimi, cihaz ayarları düğmesi ve güç menüsü için simgeler bulunur.

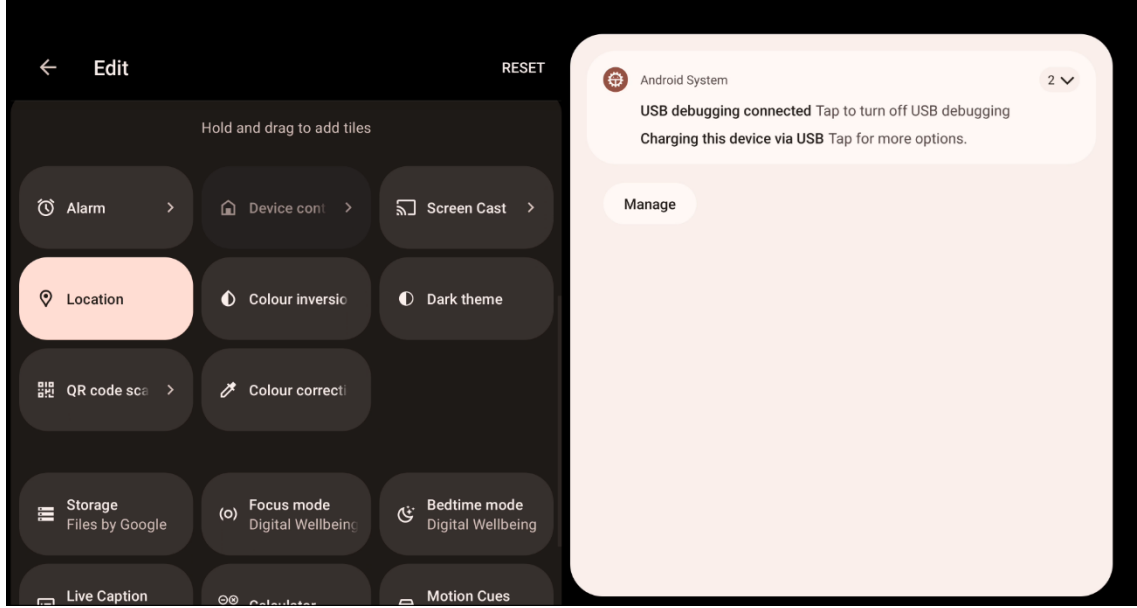

Varsayılan olarak, bu menüde yalnızca 9 hızlı ayar mevcuttur, ancak kalem düğmesine tıklarsanız, mevcut diğer seçeneklerin listesi görünecektir. Herhangi bir hızlı ayarı tutup istediğiniz kadar hızlı ayar kutucuğunun üst listesine sürükleyebilirsiniz.

Ekranın başka bir bölümünde, sistem ve uygulama bildirimlerinizi gözden geçirebilir ve yönetebilirsiniz.

8 Ayarlar

Cihazın genel ayarlarına Ana Ekrandaki, uygulamalar çekmecesindeki veya hızlı ayarlar panelinin altındaki Ayarlar uygulaması simgesine tıklayarak erişilebilir.

8.1 Ağ ve İnternet

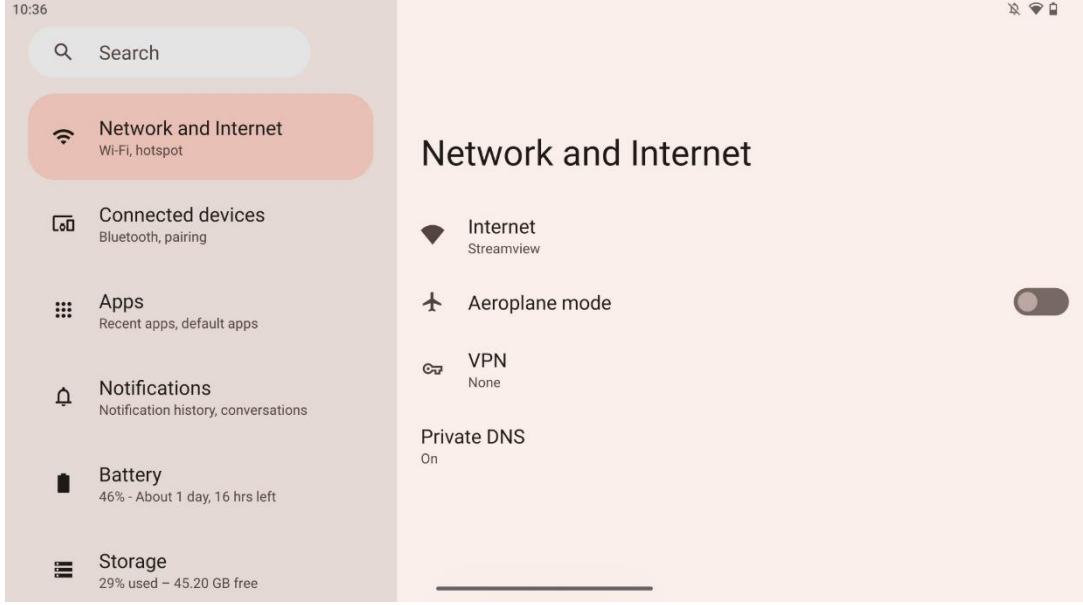

Bu menüdeki seçenekleri kullanarak Smart Display'inizin ağ ayarlarını yapılandırın.

Aşağıdaki seçenekler mevcuttur:

- **Wi-Fi:** Kablosuz LAN (WLAN) işlevini açın/kapatın. WLAN işlevi açıldığında, mevcut kablosuz ağlar listelenecektir. Mevcut tüm kablosuz bağlantıları görmek için aşağı kaydırın veya Wi-Fi bilgilerini manuel olarak girmek için "+Ağ ekle" üzerine tıklayın.
- **Ağ tercihleri:** Yüksek kaliteli kayıtlı ağların yakınında otomatik açmayı etkinleştirin, yüksek kaliteli kullanılabilir bir genel ağda bildirimleri etkinleştirin, Wi-Fi sertifikaları yükleyin ve başka bir cihaza doğrudan eşler arası Wi-Fi bağlantısı kurun.
- **Kayıtlı ağlar:** Cihazınızdaki tüm kayıtlı ağlara genel bakış.
- **Taşıyıcı dışı veri kullanımı:** Genel veya uygulamaya göre Wi-Fi veri kullanımınıza genel bakış.

8.2 Bağlı cihazlar

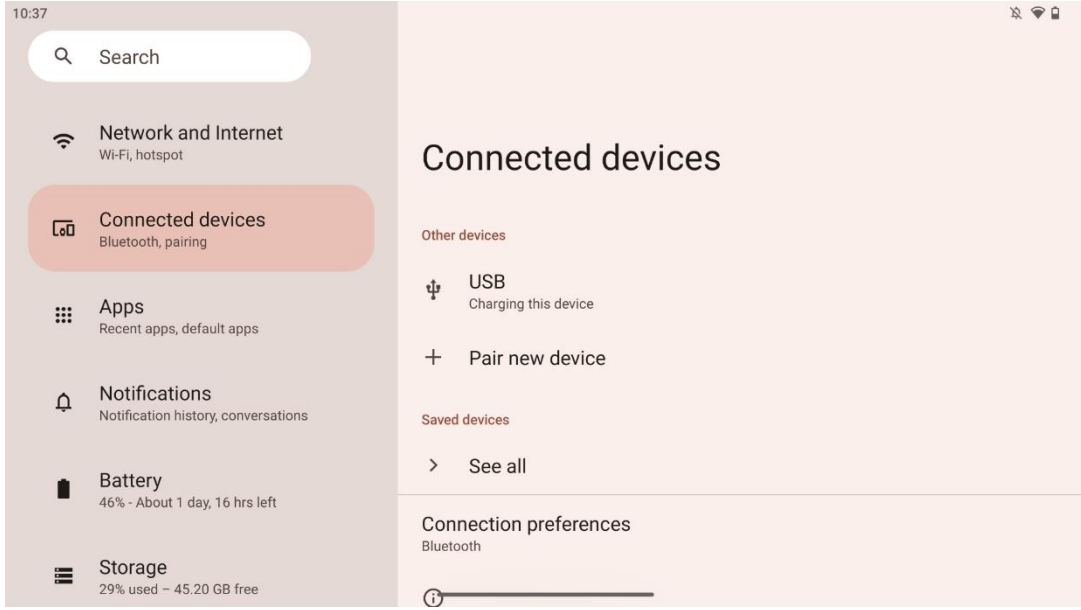

Menüde görüntülenen ayarlar, USB bağlantı noktaları veya Bluetooth üzerinden bağlı girişlere bağlıdır.

Aşağıdaki seçenekler mevcuttur:

- **Diğer cihazlar:** USB bağlantı noktası veya Bluetooth bağlantısı ile bağlı mevcut girişlere genel bakış. USB bağlantılı veya Bluetooth bağlantılı cihazlara tıklayarak, ilgili bağlantıları için ayarları yapabilirsiniz. Bluetooth eşleştirmesini başlatmak için "Yeni cihazı eşleştir" üzerine tıklayın. Eşleştirme işlemi farklı olabilir ve bağlamak istediğiniz cihaza bağlıdır.

Not: Uzaktan kumandanızı Thomson Go Plus ile eşleştirmek için lütfen Akıllı Ekrandaki "Yeni cihazı eşleştir" seçeneğine tıklayın ve uzaktan kumandadaki kaynak ve ayar düğmelerini aynı anda 3 saniye veya daha uzun süre basılı tutun. Uzaktan kumanda üzerindeki ışıklı gösterge yanıp sönmeye başlayacak ve mevcut cihazlar listesinde "Bluetooth uzaktan kumanda" görünecektir. Dokunulduğunda, bir iletişim penceresi görünecektir. "Eşleştir" üzerine dokunduğunuzda uzaktan kumandanız Thomson Go Plus'a bağlanır.

- **Kaydedilen cihazlar:** Bluetooth ile bağlanan önceden kaydedilmiş tüm cihazları listeler.
- **Bağlantı tercihleri:** Bluetooth, Google Cast, yazdırma ve Quick Share bağlantı seçenekleri için tercihlerinizi ayarlayın.

8.3 Uygulamalar

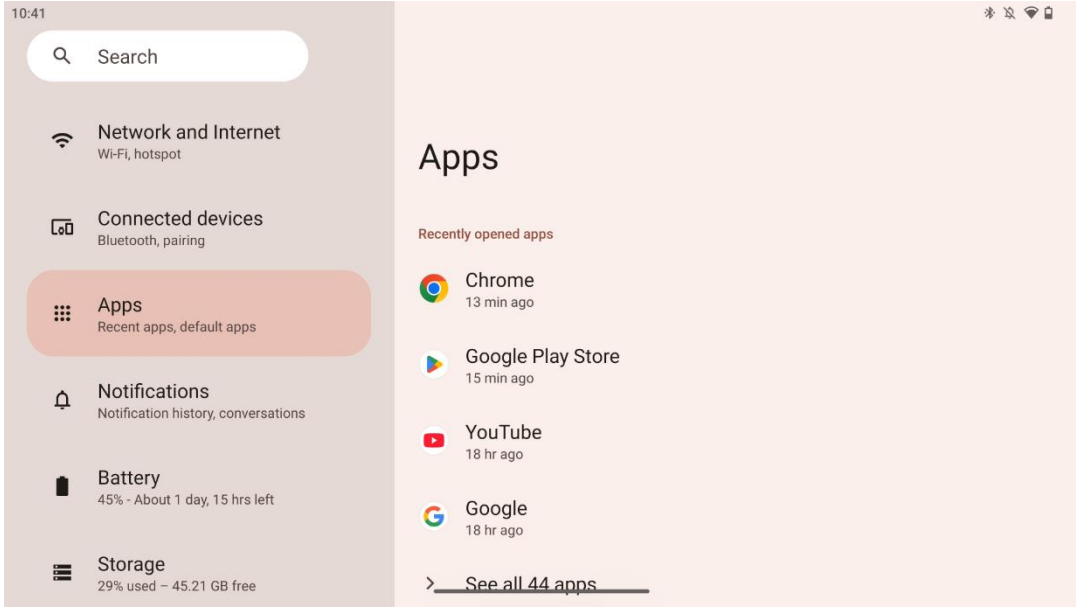

TV'nizde yüklü uygulamaları görüntülemek için "Uygulamalar" ı seçin.

Bu sekmede en son kullandığınız uygulamaları gözden geçirebilir, yüklü uygulamaların tüm listesini görebilir, varsayılan uygulamaları ayarlayabilir, ekran süresini gözden geçirip sınırlayabilir ve yüklü uygulamalara izinler verebilirsiniz.

8.4 Bildirimler

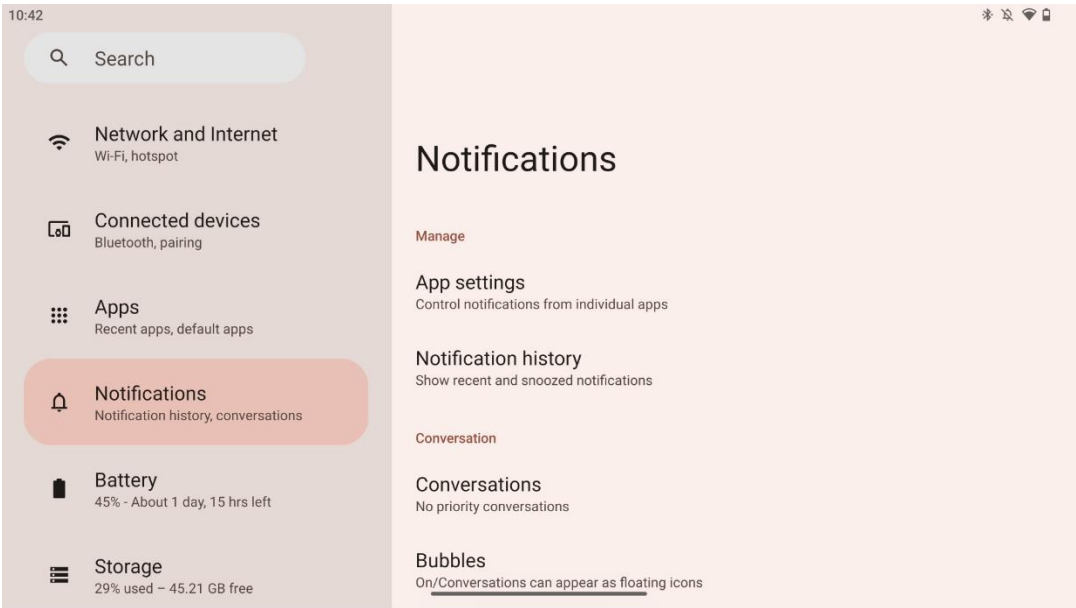

Thomson Go Plus için kullanılabilir ayarları görüntülemek üzere Bildirimler sekmesini seçin.

Aşağıdaki seçenekler aşağıda listelenmiştir:

- **Yönetme:** Cihazınızda yüklü her uygulama için bildirim ayarlarını değiştirin ve bildirim geçmişini gözden geçirin.
- **Konuşma:** İletişim uygulamaları için bildirim ayarlarını yapın.
- **Gizlilik:** Cihaz ve uygulama bildirimleri, Ana Ekrandaki bildirimler ve hassas bildirimler için gizlilik tercihlerinizi ayarlayın.
- **Genel:** Genel bildirim ayarlarını belirleyin.

8.5 Akü

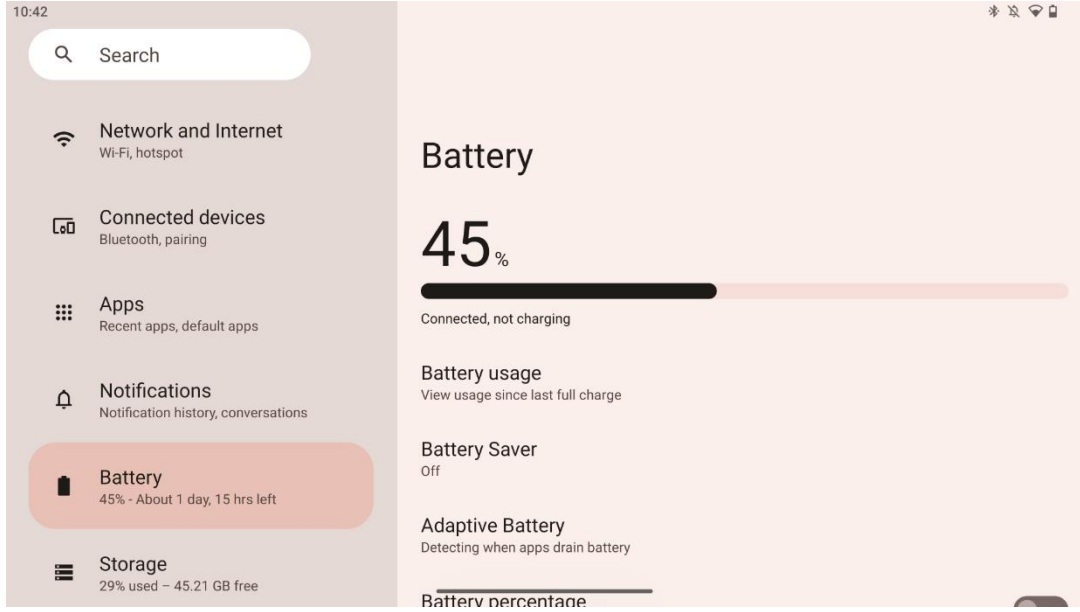

Bu Ayarlar sekmesinde pilin mevcut şarj seviyesini gözden geçirebilirsiniz. Ek olarak, pili gözden geçirebilir, pil tasarrufunu etkinleştirebilir ve durum çubuğunda gösterilecek pil yüzdesini etkinleştirebilirsiniz. Ayrıca, size uygun pil ömrü sağlamak ve pilin eskimesini en aza indirmek için yüksek tüketimli uygulamaları tespit eden ve pil kullanımını optimize eden uyarlanabilir pili etkinleştirebilirsiniz.

8.6 Depolama

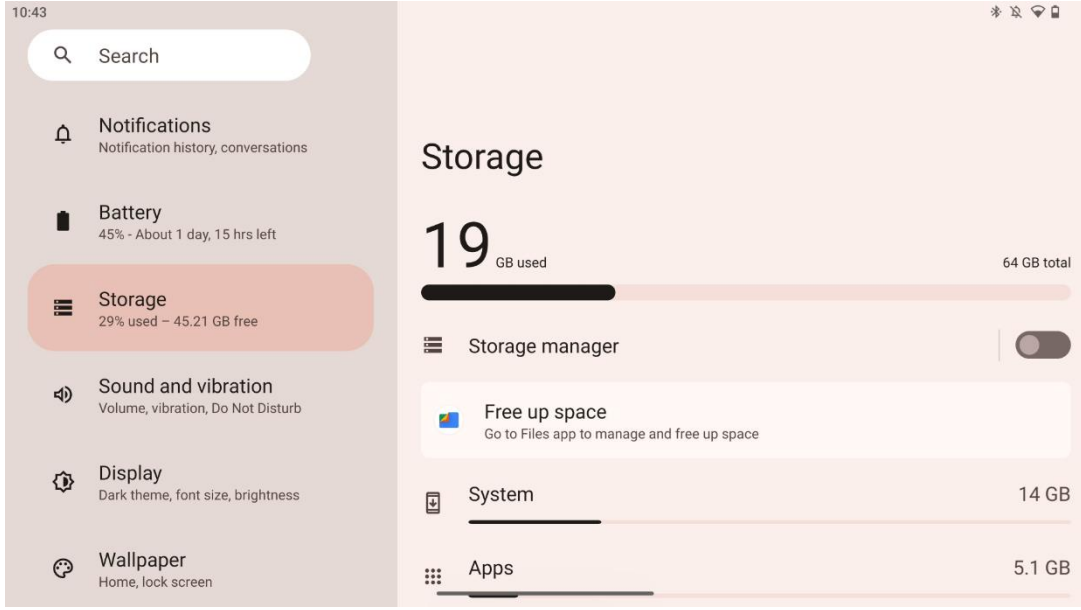

Bu ayarlar sekmesi kategorilere göre depolama kullanımını ve boş depolama alanının hacmini gösterir. "Depolama yöneticisi"nin etkinleştirilmesi, Smart Display'in durdurmaya zorlayarak, önbelleği temizleyerek veya uzun süredir kullanılmayan uygulamaları silerek cihazın depolama alanını otomatik olarak optimize etmesini sağlayacaktır. Aynı işlem "Uygulamalar" sekmesinden manuel olarak veya "Depolama" sekmesindeki uygulama kategorisine dokunarak da yapılabilir.

8.7 Ses

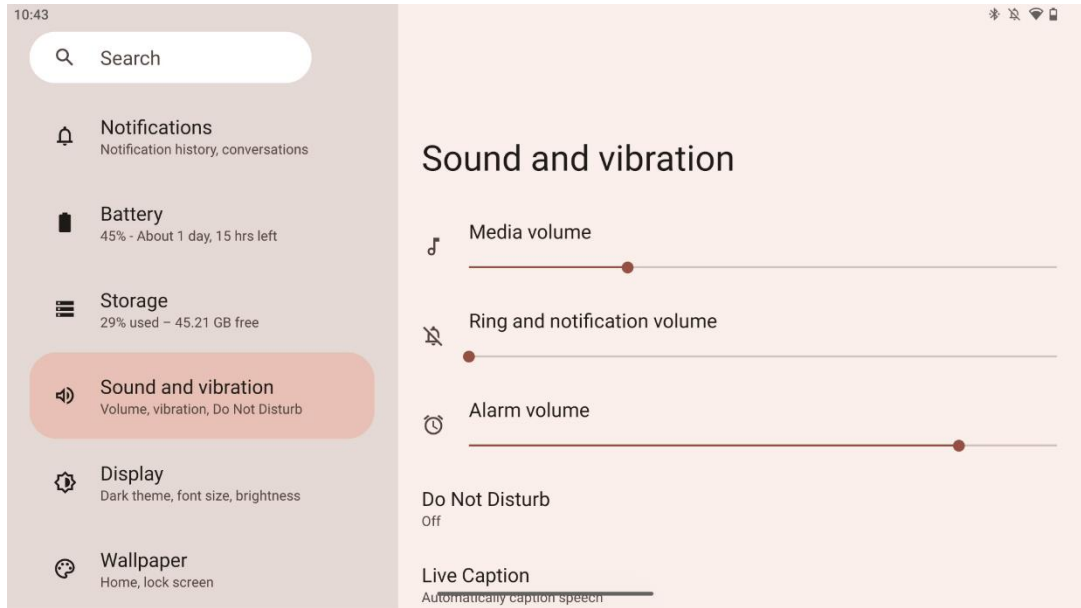

Ses değerlerini ayarlayın, "Rahatsız Etmeyin" modunu etkinleştirin ve canlı altyazıları ayarlayın. Ek olarak, "Medya" bölümünden cihazınızda medyanın nasıl oynatılacağına ilişkin ayarları yapabilirsiniz. Ayrıca, varsayılan bildirim ve alarm sesiniz için ses seçebilirsiniz.

8.8 Ekran

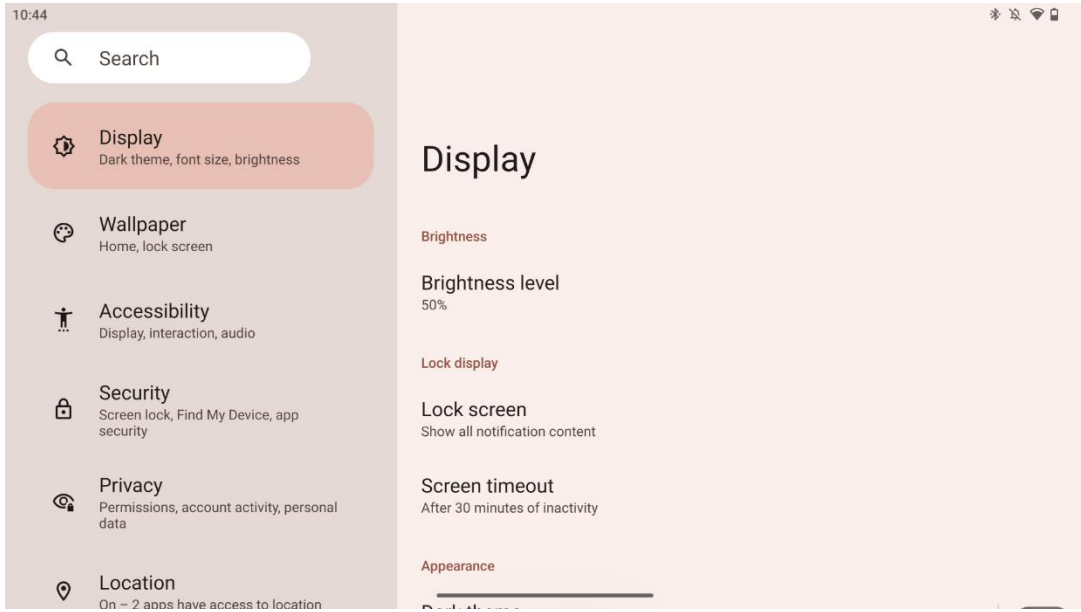

Bu sekmede Ekran ayarlarınızı yapabilirsiniz:

- **Parlaklık:** Akıllı Ekranın parlaklık seviyesini ayarlayın.
- **Kilit ekranı:** Ekranın zaman aşımını ve kilit ekranında nelerin görülebileceğini ayarlayın.
- **Görünüm:** Ekranın boyutunu ve metnini ayarlamamanın yanı sıra koyu temayı etkinleştirin/devre dışı bırakın.
- Renk: Rengin ön ayarını seçin.
- **Diğer ekran kontrolleri:** Ekranın konumuna bağlı olarak ekranın yönünü otomatik olarak yataydan dikeye veya tam tersi şekilde değiştiren otomatik döndürme ekranını etkinleştirin/devre dışı bırakın.

8.9 Duvar Kağıdı

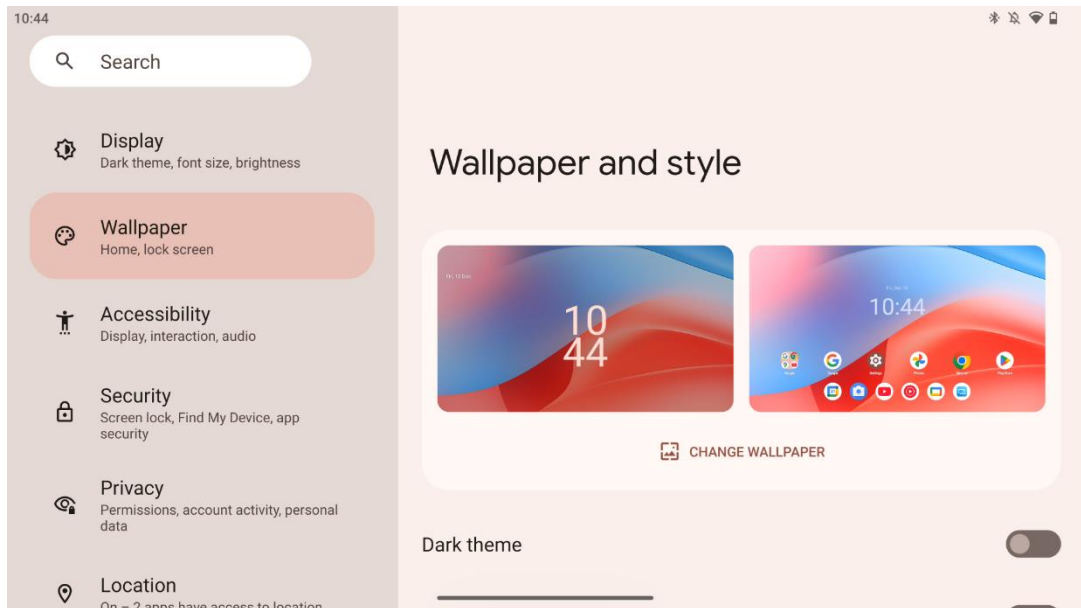

Ayarlar menüsünün bu kısmı kilit ve ana ekranlardaki duvar kağıdını değiştirmenize, koyu temayı ve temalı simgeleri etkinleştirmenize/devre dışı bırakmanıza olanak tanır.

8.10 Erişilebilirlik

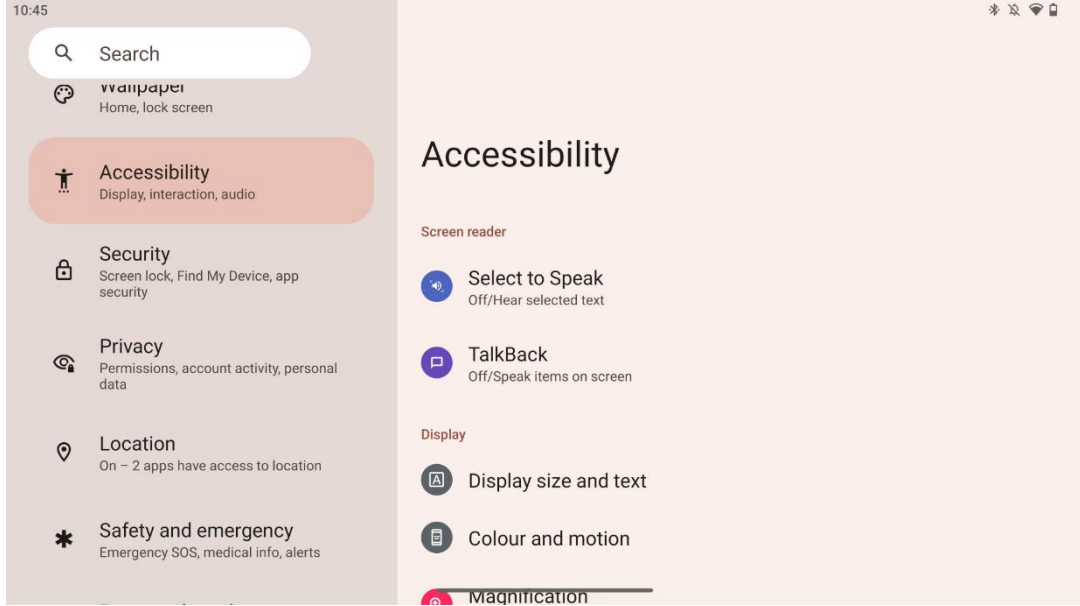

Görme veya işitme engelli bireyler için çeşitli erişilebilirlik seçenekleri mevcuttur:

- **Ekran okuyucu**
 - **Konuşmak için Seçin:** Yüksek sesle okunan veya açıklanan öğeleri duymak için ekranınızdaki belirli öğelere dokunun.
 - **TalkBack:** Kullanıcının bu cihazı ekrana bakmadan kullanabilmesi için sözlü geri bildirim sağlar. Bu işlev özellikle ekranı görmekte zorluk çeken kişiler için kullanışlıdır.
- **Ekran**
 - **Ekran boyutu ve metin:** Yazı tipini ve ekran boyutunu ayarlayın, kalın ve yüksek kontrastlı metni etkinleştirin/devre dışı bırakın.
 - **Renk ve hareket:** Renk ters çevirmeyi ve koyu temayı etkinleştirin/devre dışı bırakın. Koyu temanın uygulanması için zamanlama da ayarlayabilirsiniz. Ek olarak, renk düzeltmeyi ve bunun için bir kısayolu etkinleştirebilir/devre dışı bırakabilirsiniz. Ayrıca, burada ekrandaki hareketi azaltan ve fare işaretçisini daha belirgin hale getiren "Animasyonları kaldır" özelliğini etkinleştirebilir/devre dışı bırakabilirsiniz.
 - **Büyütme:** İçeriği büyütme ve büyütme ayarlarını yapmak için ekranı hızlıca yakınlaştırın.
- **Etkileşim kontrolleri**
 - **Erişilebilirlik menüsü:** Bu menü, Akıllı Ekranı kontrol etmek için geniş bir ekran menüsü sağlar. Cihazınızı kilitleyebilir, ses seviyesini ve parlaklığı kontrol edebilir, ekran görüntüsü alabilir ve daha fazlasını yapabilirsiniz.

- **Zamanlama kontrolleri:** Hareketler ve eylemler için süreyi ve gecikmeleri ayarlayın.
- **Sistem kontrolleri:** Otomatik döndürme ekranını etkinleştirin/devre dışı bırakın ve sistem navigasyonunu seçin.
- **Başlıklar**
 - **Canlı altyazı:** Cihazınızdaki konuşmayı algılar ve otomatik olarak altyazı oluşturur.
 - **Altyazı tercihleri:** Başlıkları etkinleştirin/devre dışı bırakın ve okunmalarını kolaylaştırmak için başlık boyutunu ve stilini özelleştirin.
- **Ses**
 - **Sesli açıklama:** Desteklenen film ve şovlarda ekranda neler olup bittiğinin açıklamasını dinleyin.
 - **İşitme cihazları:** İşitme cihazlarınızı bağlayın ve ayarlayın.
 - **Ses ayarı:** Mono sesi etkinleştirin/devre dışı bırakın ve ses dengesini ayarlayın.

8.11 Güvenlik

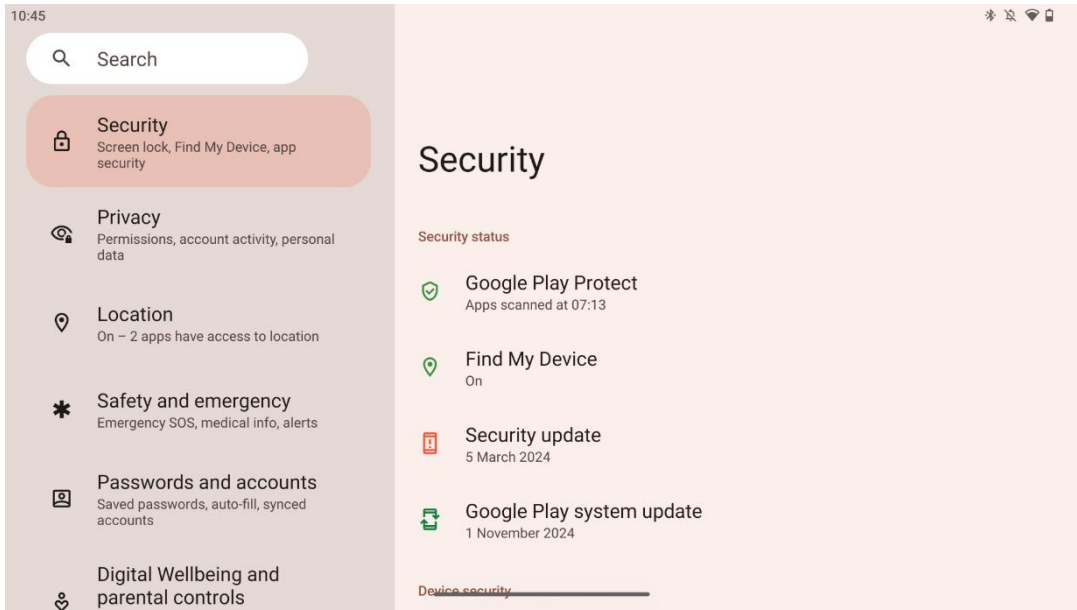

Güvenlik durumunu gözden geçirin, ekran kilidi ayarlarını ve daha fazla güvenlik ayarını yapın.

8.12 Gizlilik

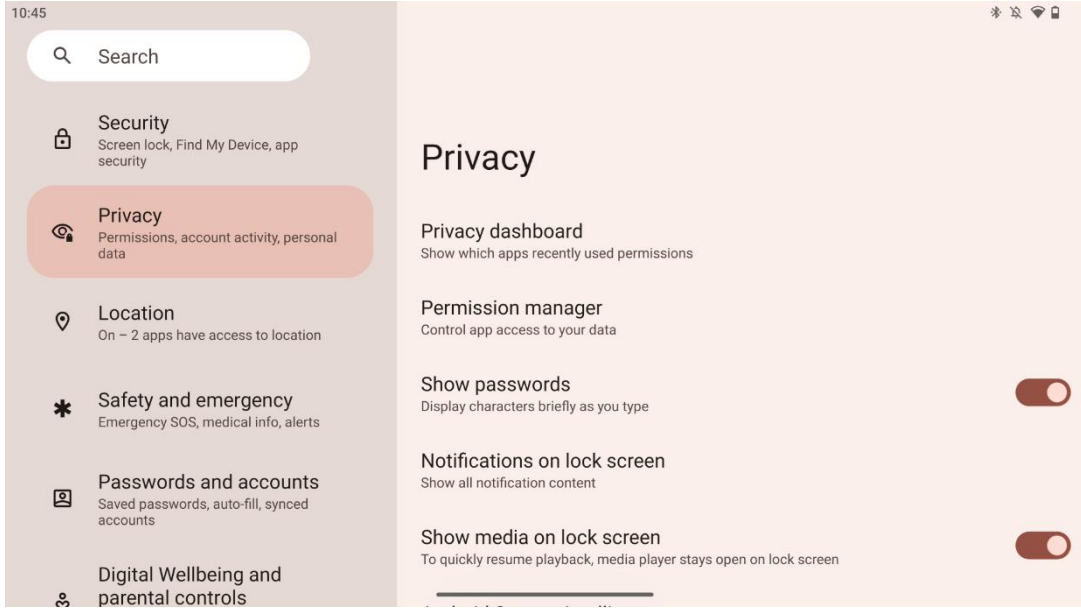

Burada gizlilikle ilgili ayarları kontrol edebilirsiniz:

- **Gizlilik kontrol paneli:** Son zamanlarda hangi uygulamaların izinleri kullandığını gösterin.
- **İzin yöneticisi:** Verilerinize uygulama erişimini kontrol edin.
- **Şifreleri göster:** Tüm bildirim içeriğinin görüntülenmesini etkinleştirin/devre dışı bırakın.
- **Kilit ekranında bildirimler:** Tüm bildirim içeriğini göster.
- **Kilit ekranında medyayı göster:** Oynatmaya hızlı bir şekilde devam etmeyi etkinleştirin/devre dışı bırakın, yani medya oynatıcı kilit ekranında açık kalır.
- **Android Sistem Zekası:** Etkileşimde bulunduğunuz kişilere, uygulamalara ve içeriğe göre öneriler alın.
- **Uygulama içeriği:** Uygulamaların Android sistemine içerik göndermesine izin verir.
- **Pano erişimini göster:** Uygulamalar metne, görüntülere veya kopyaladığınız diğer içeriklere eriştiğinde bir mesaj gösterin.
- **Google'dan otomatik doldurma hizmeti:** Kaydedilmiş şifreler, kredi kartları, adresler.
- **Etkinlik kontrolleri:** Google'ın kaydetmesine izin verdiğiniz etkinlikleri ve bilgileri seçin.
- **Reklamlar:** Smart Display'de reklam kişiselleştirmesini yönetin.
- **Kullanım ve tanılama:** Android'i geliştirmeye yardımcı olmak için verileri paylaşın.

8.13 Konum

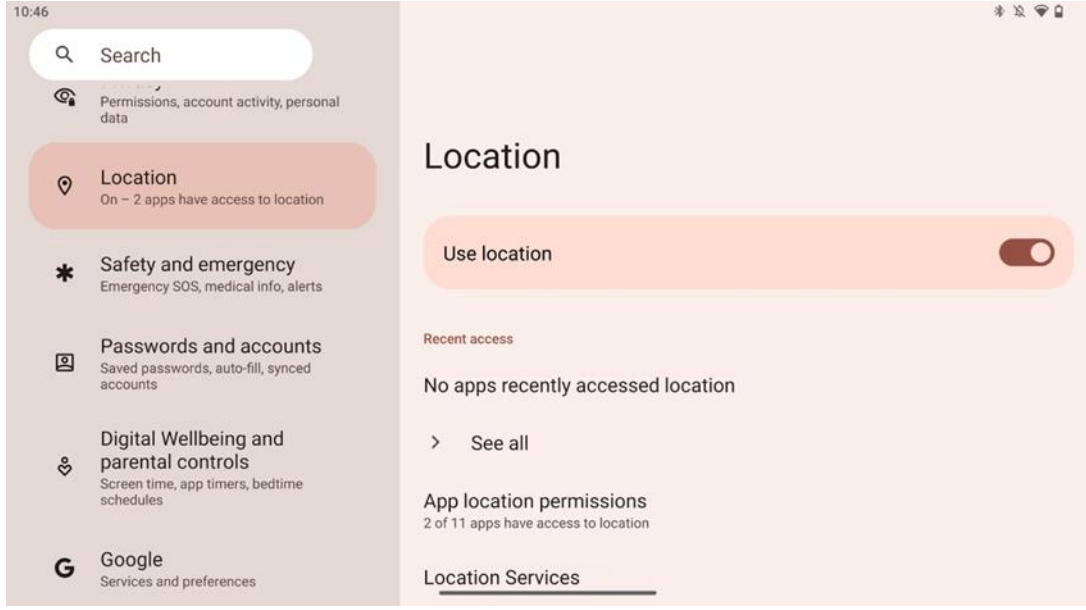

Thomson Go Plus'ta konum hizmetlerini etkinleştirin veya devre dışı bırakın ve uygulamalara kesin konumunuzu kullanmaları için izinler verin. Konum doğruluğu açık olduğunda, uygulamalar ve hizmetler daha doğru bir konum elde eder. Bunu yapmak için Google, cihaz sensörleri ve cihazınızdan gelen kablosuz sinyaller hakkındaki bilgileri periyodik olarak işleyerek kablosuz sinyal konumlarını kitle kaynaklı hale getirir. Bunlar, konum doğruluğunu ve konum tabanlı hizmetleri iyileştirmek ve kullanıcıların ihtiyaçlarına hizmet etmek için Google'ın ve üçüncü tarafların meşru menfaatlerine dayalı olarak Google'ın hizmetlerini geliştirmek, sağlamak ve sürdürmek için kimliğiniz belirlenmeden kullanılır.

8.14 Güvenlik ve Acil Durum

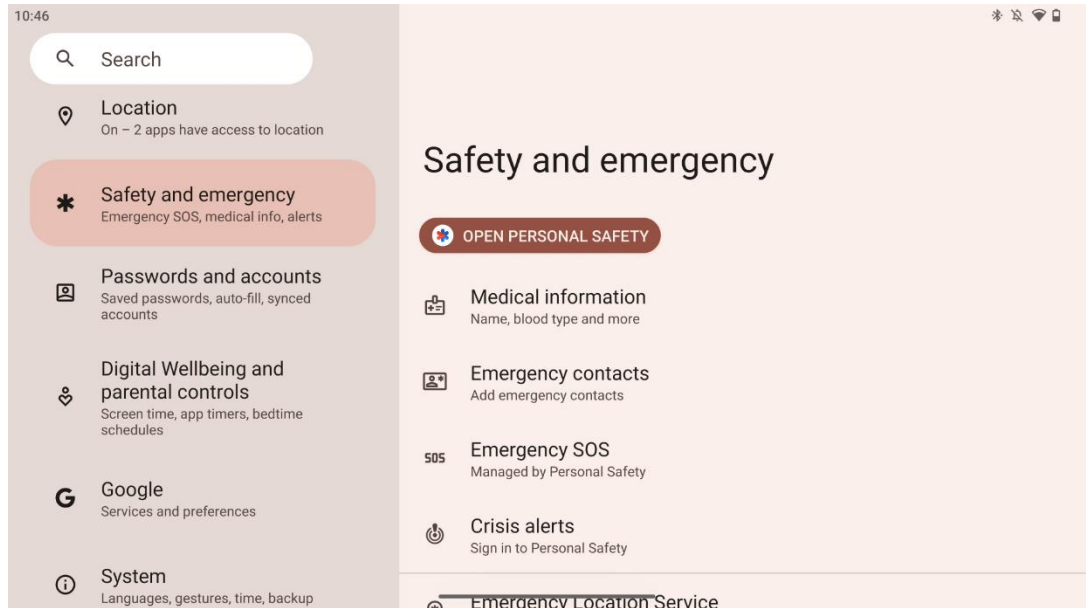

Thomson Go Plus'taki Güvenlik ve Acil Durum sekmesi, kullanıcıların acil durumlara hazırlanmasına ve kritik güvenlik araçlarına erişmesine yardımcı olmak için tasarlanmış cihaz ayarlarında merkezi bir özelliktir.

- **Tıbbi Bilgiler**
 - Gibi hayati ayrıntıları saklayın:
 - Tıbbi bilgiler (alerjiler, kan grubu, rahatsızlıklar, vb.)
 - İlk müdahale ekipleri için doğrudan kilit ekranından erişilebilir.
- **Acil durum irtibatları**
 - Acil durum kişilerini ekleyin ve yönetin.
- **Acil Durum SOS**
 - Güç düğmesine birden çok kez basarak acil durum hizmetlerini hızlıca arayın.
 - Gerçek zamanlı konumunuzu ve acil durum durumunuzu önceden seçilmiş kişilerle paylaşma seçeneği.
- **Kriz Uyarıları**
 - Doğal afetler, hükümet uyarıları ve daha fazlası gibi yerel veya küresel kriz olayları için bildirimler alın.
- **Acil Durum Konum Hizmetleri (ELS)**
 - Yerel acil durum numaralarına yapılan bir arama veya mesaj sırasında acil durum hizmetlerinin konumunuzu bulmasına yardımcı olur.
- **Deprem Uyarıları**
 - Cihazınızın sensörlerinden gelen verileri kullanarak yakındaki depremler hakkında erken uyarılar sağlar.
- **Bilinmeyen izleyici uyarıları**
 - Yakınlarda bilinmeyen bir izleyici tespit edilirse bildirim alın. Uyarılar 48 saat sonra silinir.

8.15 Şifreler ve Hesaplar

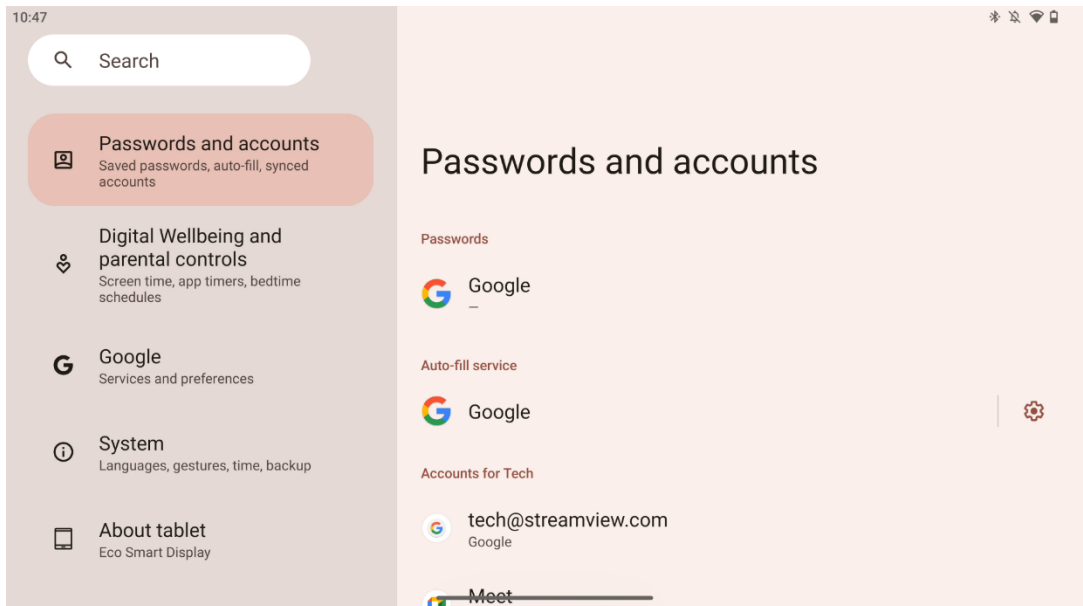

Şifreler ve hesaplar bölümünde Google hesabı ve şifrelerini ekleyebilir, görüntüleyebilir, düzenleyebilir veya silebilirsiniz. Değiştirmek istediğiniz herhangi bir hesaba dokunmanız ve hesabınızı nasıl düzenleyeceğinize ilişkin ekrandaki talimatları izlemeniz yeterlidir.

Uygulamaların otomatik senkronizasyonunu etkinleştirebilir veya devre dışı bırakabilirsiniz, bu da size bağlı herhangi bir cihazdaki verilerinize fazlalık sağlar.

8.16 Dijital Esenlik ve Ebeveyn Kontrolleri

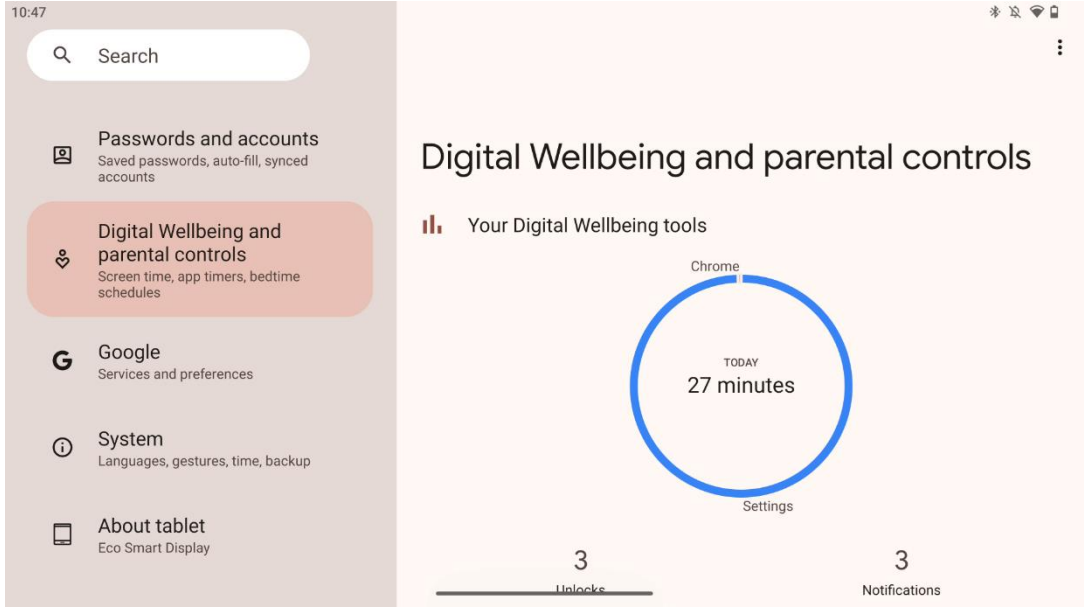

Thomson Go Plus ayarlarındaki Dijital Refah ve Ebeveyn Kontrolleri bölümü, kullanıcıların ekran süresini yönetmelerine, sağlıklı bir cihaz kullanım dengesi sağlamalarına ve çocuklar için kontroller ayarlamalarına yardımcı olmak için tasarlanmıştır.

Dijital Wellbeing, cihazınızı nasıl kullandığınızı anlamana ve kontrol etmenize yardımcı olacak araçlar ve içgörüler sağlar. Temel özellikler şunlardır:

- **Gösterge Tablosu**
 - Aşağıdakiler de dahil olmak üzere ayrıntılı kullanım istatistiklerini görüntüleyin:
 - Ekran süresi.
 - Uygulama kullanımı.
 - Alınan kilit açma ve bildirim sayısı.
- **Uygulama sınırları**
 - Uygulamalar için zaman sınırları belirleyin.
- **Uyku Zamanı Modu**
 - Daha iyi bir uyku için gevşeyin:
 - Gri tonlama modunu etkinleştirme.
 - Bildirimleri susturmak için Rahatsız Etmeyin özelliğini açın.
 - Alarmınızla entegre etme veya manuel olarak zamanlama seçeneği.

- **Odak Modu**
 - Görevlere odaklanmak için dikkat dağıtıcı uygulamaları geçici olarak duraklatın.
- **Kesintileri azaltın**
 - **Bildirimleri yönetin:** bildirimleri tercihlerinize göre ayarlayın.
 - **Rahatsız Etmeyin:** Yalnızca önemli kişiler ve uygulamalar tarafından bildirim alın.

8.17 Google Hizmetleri

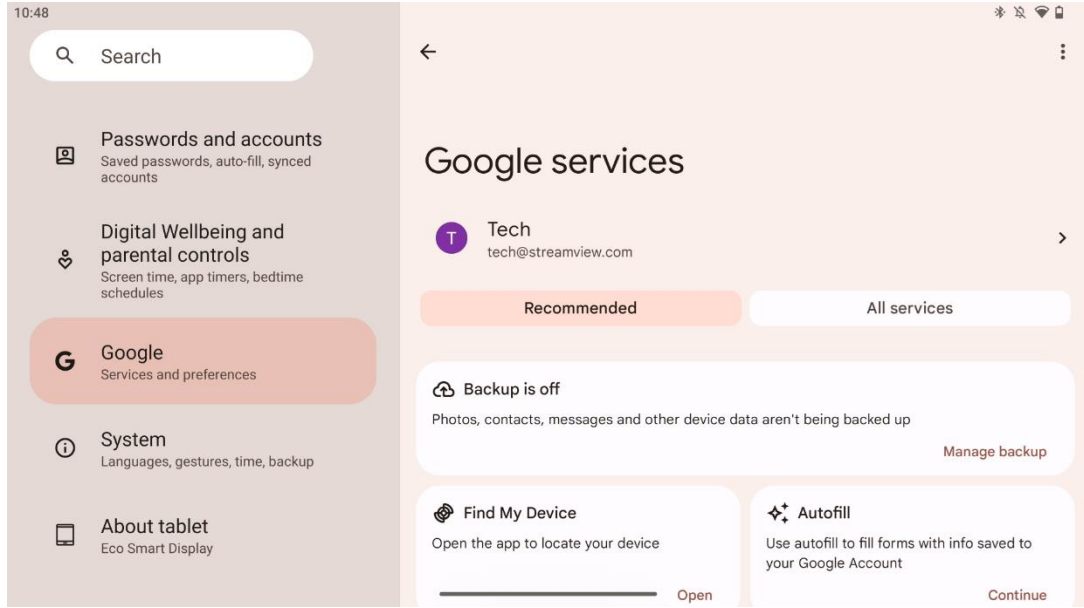

Thomson Go Plus'ın Ayarlar menüsündeki Google Hizmetleri sekmesi, Google ekosistemine bağlı hesabınızı, hizmetlerinizi ve cihaz işlevlerinizi yönetmek için Google ile ilgili bir dizi ayar ve araca erişim sağlar.

8.18 Sistem

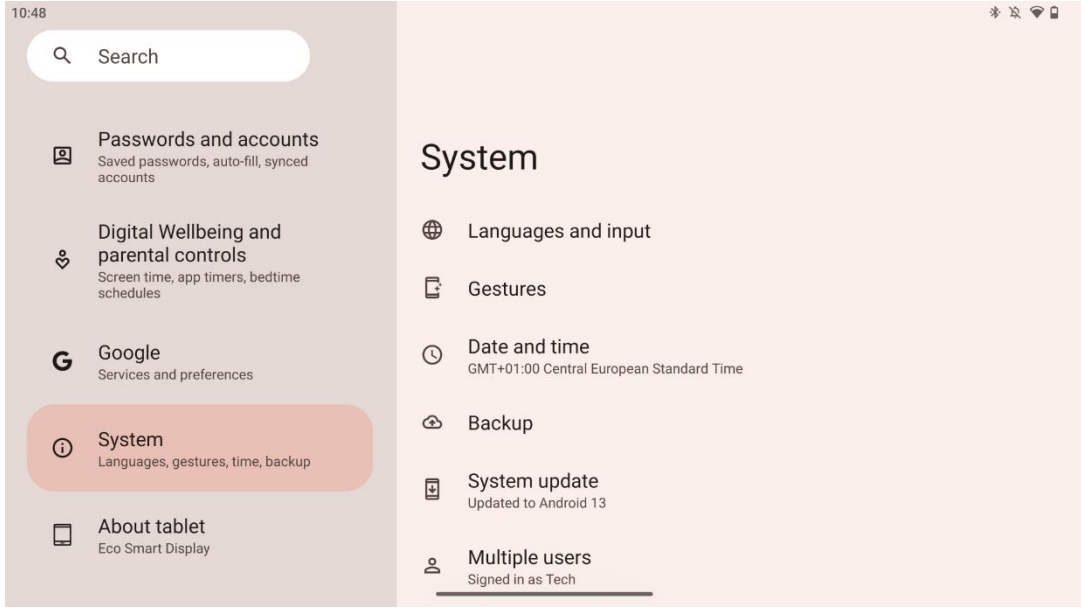

8.18.1 Dil ve Girdi

Tercih Edilen Dil

- Diller: Thomson Go Plus için tercih ettiğiniz dili seçin.
- Uygulama dilleri: Yüklenen her uygulama için bir dil seçin. Uygulama dili sistem dilinden farklı olabilir.

Klavyeler

- Ekran klavyesi: Varsayılan Google klavyesini veya Google Play Store'da bulunan başka bir yüklü klavyeyi seçin.
- Fiziksel klavye: USB kablosu veya Bluetooth ile bağlanabilen fiziksel klavyeyi seçin ve kısayollarını ayarlayın.

Konuşma

- Ses girişi: Konuşma tanıma kaynağını seçin ayarlarını yapın.
- Cihaz üzerinde tanıma: Cihaz üzerinde konuşma tanıma için ayarları yapın.
- Metinden konuşmaya çıktı: Tercih edilen motoru ve dili seçin, ayrıca konuşma hızı ve perde ayarlarını yapın.

Araçlar

- Yazım denetleyici: Yazım denetleyiciyi etkinleştirin/devre dışı bırakın, varsayılan yazım denetleyiciyi ve tercih edilen dili seçin.
- Kişisel sözlük: Yazım denetimi gibi uygulamalarda kullanılmak üzere kelimeler ekleyin.
- İşaretçi hızı: İşaretçinin hareket hızını ayarlayın.

8.18.2 Jestler

Sistem Navigasyonu

Hareket ve 3 düğmeli navigasyon arasında tercih edilen navigasyon türünü seçin. Ayrıca, hassasiyeti ayarlayabilir ve dijital asistan uygulamasını çağırmaı etkinleştirebilir veya devre dışı bırakabilirsiniz.

Güç düğmesini basılı tutun

Güç menüsü ve Dijital asistan arasından bir işlev seçin ve güç düğmesini basılı tutma hassasiyeti.

8.18.3 Tarih ve Saat

Thomson Go Plus'taki Tarih ve Saat ayarları menüsü, cihazın saat dilimlerini, tarih biçimlerini ve saat senkronizasyonunu nasıl işleyeceğini yapılandırmanıza olanak tanır. Cihazınızın tercihlerinize veya konunuza göre doğru tarih ve saati göstermesini sağlar.

Zamanı otomatik olarak ayarla

- Şebeke sağlayıcınızı kullanarak tarih ve saati otomatik olarak ayarlar.
- Cihazınızın saatini geçerli saat diliminizle senkronize eder.

Tarih

- Otomatik ayarlar devre dışı bırakılmışsa geçerli tarihi manuel olarak ayarlayın.

Zaman

- Otomatik ayarları kullanmıyorsanız geçerli saati manuel olarak ayarlayın.

Otomatik Saat Dilimi

- Bulduğunuz yere göre saat dilimini otomatik olarak algılar ve günceller.
- Doğruluk için GPS, Wi-Fi veya mobil ağ kullanır.

Saat Dilimi

- Otomatik saat dilimi algılama kapalıysa belirli bir saat dilimini manuel olarak seçin.

24 Saat Formatını Kullanın

- 24 saatlik saat biçimi (örn. 14:30) ve AM/PM ile 12 saatlik biçim (örn. 2:30 PM) arasında geçiş yapın.

Tarih ve saat biçimlerinin seçtiğiniz dil ve bölge ayarlarıyla uyumlu olmasını sağlar.

8.18.4 Yedekleme

Thomson Go Plus'taki Yedekleme özelliđi, önemli verilerinizin Google Hesabınıza güvenli bir şekilde kaydedilmesini sađlamaya yardımcı olur. Yeni bir cihaza geçerken veya sıfırlamadan sonra verileri kurtarıırken bu verileri geri yüklemenizi sađlar.

Burada yedeklemeniz için bulut depolama alanının kullanılabilirliğini gözden geçirebilir ve otomatik yedeklemeyi etkinleştirebilirsiniz.

Not: Yedekleme yalnızca Smart Display bir Wi-Fi ađına bađlıyken kullanılabilir.

Yedekleme ayrıntılarında, yedeklemek istediđiniz yüklü uygulamalar, fotoğraflar ve videolar, cihaz ayarları ve Google hesabı verileriyle ilgili belirli verileri seçebilirsiniz.

8.18.5 Sistem Güncellemesi

Bu sekmeye tıkladıđınızda, Thomson Go Plus otomatik olarak mevcut en son güncellemeyi arayacaktır. Bir güncelleme mevcutsa, güncellemenin yüklenmesini onaylamanızı isteyen kısa güncelleme açıklaması görünecektir. En son güncellemeyi yüklemek istemiyorsanız, mesajı görmezden gelin ve önceki menüye dönün.

8.18.6 Çoklu Kullanıcılar

Menünün bu bölümünde, Akıllı Ekranda birden fazla kullanıcıyı etkinleştirebilir veya devre dışı bırakabilirsiniz. Devre dışı bırakıldıđında, cihazı yalnızca bir ana kullanıcı kullanabilir. Birden fazla kullanıcıya izin verildiđinde, cihaza en fazla 12 kullanıcı eklenebilir.

Bir misafir hesabı da ekleyebilirsiniz. Misafir kullanım oturumunu tamamladıktan ve misafir modundan çıktıktan sonra, ilgili tüm bilgiler silinecektir. Misafir verilerinin otomatik olarak silinmesini devre dışı bırakabilirsiniz.

"Kilit ekranından kullanıcı ekle" seçeneđini etkinleştirerek Smart Display'e erişimi olan herkesin kullanıcı eklemesine izin verirsiniz.

8.18.7 Seçenekleri Sıfırla

Thomson Go Plus'taki Sıfırlama Seçenekleri menüsü, belirli ayarları veya tüm cihazı sıfırlamak için araçlar sađlayarak sorunların giderilmesine veya telefonun yeni bir kullanıcı için hazırlanmasına yardımcı olur.

Mevcut seçenekler şunlardır:

- Wi-Fi, mobil ve Bluetooth ayarlarını sıfırlayın.

- Uygulama tercihlerini sıfırlayın.
- Tüm verileri sil (fabrika ayarlarına sıfırla).

Wi-Fi, mobil, Bluetooth ayarlarını veya uygulama tercihlerini sıfırladıktan sonra, gerekli bilgileri veya hesap kimlik bilgilerini tekrar girmeniz gerekecektir.

Not: Cihazı fabrika ayarlarına sıfırladığınızda cihazınızdaki tüm bilgileri kaybedersiniz.

8.18.8 hakkında

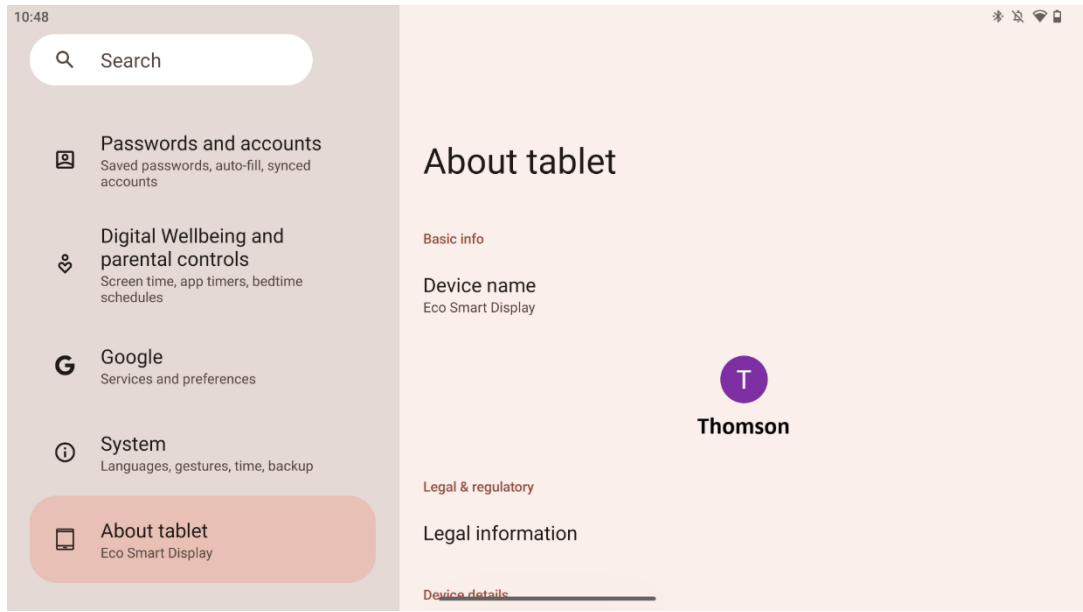

Bir Android tabletteki Tablet Hakkında bölümü, cihazın donanımı, yazılımı ve yasal ayrıntıları hakkında temel bilgiler sağlar. Sistem özelliklerini gözden geçirmek, güncellemeleri kontrol etmek ve cihazla ilgili ayarları yönetmek için merkezi bir alandır.

9 Sorun Giderme

Semptom	Çözüm
Ekranında şey görüntülenmiyor; ses yok ve gösterge yanmıyor.	Ürünün açılıp açılmadığını kontrol edin. Güç kablosunun bağlı olup olmadığını kontrol edin.
Ürün aniden .	Dahili pil bitmiş olabilir; lütfen güç kablosunu bağlayın. Baz ünite üzerindeki [ON/OFF] tuşunun OFF konumunda olup olmadığını kontrol edin Pozisyon. Otomatik kapanma fonksiyonunun ayarlanan zaman noktasında etkinleştirilip etkinleştirilmediğini kontrol edin. Pil aşırı ısınırsa, ürün kendini korumak için otomatik olarak kapanacaktır.
Harici bir HDMI cihazı bağlandığında sinyal yok.	Ürünü yeniden başlatmak için [ON/OFF] tuşuna basın. HDMI kablosunu yeniden bağlayın. Ürün açıkken HDMI cihazını yeniden başlatın.
Ses yok.	Ses seviyesini uygun bir düzeye ayarlayın.
Ağ bağlanamıyor	Kullanılabilir ağ IP adresleri ve diğer parametreler için yöneticisine danışın. Ağ kablosunun normal şekilde bağlanıp bağlanmadığını kontrol edin. Şebeke servis sağlayıcısına danışın.
Çevrimiçi video oynatırken ağ çok yavaş	Lütfen ağ bant genişliğinizi daha yüksek bir bant genişliğine yükseltin. Daha iyi kaynaklara ulaşmak için lütfen diğer VOD adreslerini deneyin.
Ürün takılıyor, çöküyor veya çalıştırılmıyor.	Kapatmak için taban üzerindeki [ON/OFF] düğmesine basın. 1-2 dakika sonra yeniden başlatın.

10 Teknik özellikler

32UE5M45	
Çalışma Gerilimi	100-240 V, 50-60 Hz
DC Adaptör Özellikleri (Çıkış)	19 V/4.74A, 90.06W
Ses (DTS HD)	Hayır
Ses Çıkış Gücü	2 x 3
Güç Tüketimi (W)	90
Bekleme Güç Tüketimi (W)	< 0,5
Stand ile birlikte ağırlık (Kg)	19.2
TV Boyutları LxWxH (stand ile birlikte) (mm)	731x426x1332
Ekran	32"/81 cm
Ekran çözünürlüğü	3840x2160
Akü Bilgileri	Lityum-iyon pil 9500mAh, 14,4V, 136,8Wh

10.1 Ülke kısıtlamaları

İç mekan kullanımı için tasarlanmıştır.

AT	BE	BG	CH	CY	CZ	DE	DK	EE	ES	FI	FR
GR	HR	HU	IE	IS	IT	LI	LT	LU	LV	MT	NL
NO	PL	PT	RO	SI	SK	SE	TR	UK	(NI)		

10.2 Lisanslar

Değişikliklere tabidir. Sürekli araştırma ve geliştirme sonucunda ürünlerin teknik özellikleri, tasarımı ve görünümü değişebilir. Android, Google, Google Play, Android TV, Google Cast, YouTube ve diğer markalar Google LLC'nin ticari markalarıdır. Google Asistan belirli dillerde ve ülkelerde kullanılamaz. Hizmetlerin kullanılabilirliği ülkeye ve dile göre değişir. Netflix, Netflix, Inc. şirketinin tescilli ticari markasıdır. Netflix yayın üyeliği gereklidir. 4K Ultra HD kullanılabilirliğine bağlıdır. Netflix abonelik planınıza, İnternet hizmetinize, aygıt özelliklerine ve içerik kullanılabilirliğine bağlıdır. Apple TV, Apple Inc. şirketinin ABD'de ve diğer ülke ve bölgelerde tescilli ticari markasıdır. Disney+ aboneliği gereklidir, <https://www.disneyplus.com> adresindeki koşullara bakın. ©2025 Disney ve ilgili kuruluşları. ©2025 Amazon.com, Inc. veya bağlı kuruluşları. Amazon, Prime Video ve ilgili tüm markalar Amazon.com, Inc. veya bağlı kuruluşlarının ticari markalarıdır. Amazon Prime üyeliği veya Prime Video ücretleri geçerlidir. Ayrıntılar için [primevideo.com/terms](https://www.primevideo.com/terms) adresine bakın. Wi-Fi, Wi-Fi Alliance®'ın tescilli ticari markasıdır. HDMI ve HDMI High-Definition Multimedia Interface terimleri ve HDMI logosu, HDMI Licensing Administrator, Inc. şirketinin Amerika Birleşik Devletleri ve diğer ülkelerdeki ticari markaları veya tescilli markalarıdır. Dolby Laboratories lisansı altında üretilmiştir. Dolby, Dolby Audio ve çift D sembolü Dolby Laboratories Licensing Corporation'ın ticari markalarıdır. Tüm hakları saklıdır. Tüm ürün adları ilgili sahiplerinin ticari markaları veya tescilli ticari markalarıdır. ©2025

StreamView GmbH, Franz-Josefs-Kai 1, 1010 Viyana, Avusturya, contact@streamview.com . Bu ürün StreamView GmbH'nin sorumluluđu altında üretilmiş ve satılmıştır. THOMSON ve THOMSON logosu StreamView GmbH tarafından lisans altında kullanılan ticari markalardır - daha fazla bilgi için www.thomson-brand.com.