

***THOMSON***

androidtv



## SVARBU

Prieš sumontuodami ir naudodami televizorių, atidžiai perskaitykite šį vadovą. Laikykite šį vadovą patogioje vietoje ateičiai.

## Turinys

<b>1. Saugos informacija</b>	<b>3</b>
1.1. Ant gaminio esantis ženklavimas	3
1.2. Įspėjimas	4
1.3. Įspėjimai dėl montavimo ant sienos	4
1.4. Supaprastinta ES atitikties deklaracija	5
1.5. Programėlės ir veikimas	5
1.6. Duomenų apsauga	5
<b>2. Įvadas ir kojelių montavimas</b>	<b>5</b>
2.1. Išpakavimas ir įrengimas	5
<b>3. Televizoriaus mygtukai ir jungtys</b>	<b>8</b>
3.1. TV mygtukas	8
3.2. Ryšiai	9
<b>4. Nuotolinio valdymo pultas</b>	<b>10</b>
<b>5. TV įrengimas</b>	<b>11</b>
<b>6. Pradinė sąranka</b>	<b>12</b>
6.1. Kalbos pasirinkimas	12
6.2. Greitai nustatykite televizorių su savo „Android TV“ telefonu	12
6.3. „Google“ paskyros prijungimas	13
6.4. Paslaugų teikimo sąlygos	15
6.5. „Google“ paslaugos	16
6.6. Leidimas atlikti automatinius diegimus	17
6.7. Nuotolinio „Bluetooth“ pulto susiejimas	19
6.8. Pasirinkite regioną ar šalį	20
6.9. Pasirinkite TV režimą (Pagrindinis langas)	22
6.10. Inkorporuotas „Chromecast“	22
6.11. TV kanalų nustatymas	23
<b>7. Pagrindinis langas (Home)</b>	<b>26</b>
<b>8. Nustatymai</b>	<b>28</b>
<b>9. TV šaltinio nustatymai</b>	<b>29</b>
<b>10. Kanalų valdymas</b>	<b>30</b>
<b>11. „Google Play“</b>	<b>31</b>
<b>12. Trikčių šalinimas</b>	<b>32</b>
<b>13. Techninės specifikacijos</b>	<b>33</b>
13.1. Šalies apribojimai	34
13.2. Licencijos	34



mythomson.com



<https://tv.mythomson.com/en/Support/FAQs/>



<https://tv.mythomson.com/Support/Product-Registration/>

# 1. Saugos informacija



Ekstremaliu oru (per audras, žaibavimus), taip pat jei televizorius bus ilgai nenaudojamas (per atostogas), atjunkite televizorių nuo elektros tinklo.

Maitinimo kištukas yra naudojamas televizoriui nuo elektros tinklo atjungti, todėl turi būti užtikrinta galimybė juo greitai pasinaudoti. Jei televizorius nebus atjungtas nuo elektros tinklo, televizorius vis tiek gaus energiją, net ir tais atvejais, kai veiks budėjimo režimu arba bus išjungtas.

**Pastaba:** Vadovaukitės ekrane pateikiamomis instrukcijomis, kaip naudoti susijusias funkcijas.

**Svarbu:** Prieš diegdami ar naudodami, iki galo perskaitykite šias instrukcijas.

## PĖJIMAS

**Šis prietaisas yra skirtas naudoti asmenims (įskaitant vaikus), kurie geba arba turi patirties valdyti tokį prietaisą be priežiūros, išskyrus atvejus, kai už jų saugą atsakingas asmuo juos prižiūri ar instruktuoja, kaip naudoti prietaisą.**

- Šį televizorių galima naudoti mažesniame nei 2000 metrų aukštyje virš jūros lygio, sausose vietose ir regionuose, kuriuose klimatas yra švelnus ar atogrąžų.
- Televizorius skirtas buitiniam ir panašiam bendro pobūdžio naudojimui, tačiau gali būti naudojamas ir viešose vietose.
- Vėdinimo tikslais, palikite bent 10 cm laisvos vietos aplink televizorių.
- Vėdinimui neturėtų būti trukdoma uždengiant ar blokuojant ventiliacijos angas daiktais, tokiais kaip laikraščiais, staltiesėmis, užuolaidomis ir kt.
- Maitinimo laido kištukas turi būti lengvai pasiekiamas. Ant maitinimo laido nedėkite televizoriaus, baldų ir kitų objektų. Sugadintas maitinimo laidas ar kištukas gali sukelti gaisrą arba elektros smūgį. Laikykite maitinimo laidą už jo kištuko, neatjunginėkite televizoriaus traukdami maitinimo laidą. Jokiais būdais nelieskite maitinimo laido ar kištuko drėgnomis rankomis, nes dėl to gali kilti trumpasis jungimas ar elektros smūgis. Jokiais būdais nedarykite maitinimo laido mazgų ir neriškite jo virvėmis, siūlais. Jei laidas sugadintas, jį reikia pakeisti, o šį darbą turėtų atlikti tik kvalifikuotas personalas.
- Nelašinkite ir nepurškite ant televizoriaus skysčių bei nedėkite ant jo ar šalia jo objektų su skysčiais, tokių kaip vazų, puodelių ir pan. (pvz., nekabinkite lentynų virš prietaiso).
- Nedėkite televizoriaus, kur patenka tiesioginiai saulės spinduliai, ir nelaikykite šalia atviros liepsnos, pvz., uždegtų žvakių.
- Prie televizoriaus nedėkite jokių šilumos šaltinių, tokių kaip elektriniai šildytuvai, radiatoriai ir kt.
- Nestatykite televizoriaus ant grindų ar pasvirusių paviršių.
- Siekiant išvengti uždusimo pavojaus, laikykite plastikinius maišelius kūdikiams, vaikams ir naminiams gyvūnams nepasiekiamoje vietoje.
- Prie televizoriaus atsargiai pritvirtinkite kojas ar stovą. Jei stovas yra su varžtais, tvirtai priveržkite varžtus, kad televizorius nepakryptų. Per daug veržti varžtų negalima.
- Nemeskite baterijų į ugnį arba su pavojingomis ar degiomis medžiagomis.

## Įspėjimas

- Baterijos negali būti veikiamos didelio karščio, pavyzdžiui, saulės, ugnies ar kt.
- Dėl per didelio įkišamų ar uždėdamų ausinių garso slėgio, gali sutrikti klausos.



**VISŲ SVARBIAUSIA - JOKIAIS ATVEJ AIS neleiskite jokiems asmenims, ypač vaikams, stumti ekrano ar į jį smūgiuoti, kišti objektus į skylės, lizdus ar kitas korpuso angas.**

## 1.1. Ant gaminio esantis ženkl inimas

Tolesni simboliai yra naudojami ant gaminio nurodyti apribojimus ir atsargumo priemones, taip pat, kad reikia vadovautis saugos instrukcijomis. Į konkretų įspėjimą privaloma atsižvelgti, tik kai gaminys paženklintas atitinkamu ženklu. Saugumo sumetimais atkreipkite dėmesį į pateiktą informaciją.



II klasės įranga: Šis prietaisas yra pagamintas taip, kad saugios jungties su įžeminimu jam nereikėtų.



Šis ženklas rodo, kad gaminys neturėtų būti išmetamas su kitomis buitinėmis atliekomis visoje ES. Prašome atsakingai atiduoti jį perdirbti, kad būtų skatinamas tvarus pakartotinis svarbių medžiagų naudojimas. Norėdami grąžinti panaudotą prietaisą, naudokitės grąžinimo ir surinkimo sistemomis arba susisiekite su pardavėju, iš kurio įsigijote gaminį.

## 1.2. Įspėjimas

Nenurykite baterijos, Cheminio nudegimo pavojus Šiame gaminyje arba kartu su gaminiu pateiktuose prieduose gali būti įrengta monetos formos ir (arba) mygtuko formos baterija. Prarijus monetos ar mygtuko formos bateriją, ji gali sukelti sunkius vidinius nudegimus vos per 2 valandas ir mirtį.

Naujas ir naudotas baterijas laikykite vaikams nepasiekiamoje vietoje. Jei baterijų skyriaus uždaryti saugiai nepavyksta, nenaudokite prietaiso ir laikykite jį vaikams nepasiekiamoje vietoje.

Jei manote, kad galbūt prarijote baterijas arba įdėjote į bet kurią kitą kūno dalį, nedelsdami kreipkitės į gydytoją.

Televizorius gali nukristi ir sukelti rimtus kūno sužalojimus ar mirtį. Daugelio sužalojimų, ypač vaikų, galima išvengti imantis paprastų atsargumo priemonių, tokių kaip:

- VISAIS ATVEJ AIS naudokite televizoriaus gamintojo rekomenduojamas kojas ar stovus, arba montavimo būdus.
- VISAIS ATVEJ AIS naudokite baldus, kurie gali saugiai išlaikyti televizoriaus svorį.
- VISAIS ATVEJ AIS įsitikinkite, kad televizorius nėra pakibęs atraminio baldo krašto.
- VISAIS ATVEJ AIS mokykite vaikus apie lipimo ant baldų pavojus, kai jie nori pasiekti televizorių ar jo valdiklius.
- VISAIS ATVEJ AIS nukreipkite prie Jūsų televizoriaus prijungtus laidus ir kabelius prijungti taip, kad jų nebūtų galima užkliudyti, ištraukti ar suimti.
- NIEKADA nestatykite televizoriaus ant nestabilius paviršiaus.
- NIEKADA nedėkite televizoriaus ant aukštų baldų (pavyzdžiui, spintelių ar knygų spintelių), jei baldai ir televizorius nėra tinkamai atremti antpagrindo.
- NIEKADA nedėkite televizoriaus ant audinio ar kitų medžiagų, kurie gali būti tarp televizoriaus ir baldų, ant kurių jis padėtas.
- NIEKADA ant televizoriaus ar baldų viršaus nedėkite daiktų, kurie gundytų vaikus lipti, pavyzdžiui, žaislų ir nuotolinio valdymo pultų.
- Įranga yra tinkama montuoti tik  $\leq 2$  m aukštyje.

Jei turimą televizorių ketinama pasilikti ar perkelti į kitą vietą, turėtų būti taikomos pačios pirmiau pateiktos nuostatos.

Įranga, prijungta prie pastato konstrukcijų žeminimo tinklo per pagrindinę elektros jungtį arba per kitą įrangą, prijungtą prie apsauginio žeminimo, ir tuo pačiu prie televizijos platinimo sistemos, naudojančios bendrašius kabelius, tam tikromis aplinkybėmis gali sukelti gaisro pavojų. Dėl to, prijungimas prie televizijos perdavimo sistemos turi būti užtikrinamas per prietaisą, kuris užtikrina elektros izoliaciją žemiau tam tikro dažnių diapazono (galvaninį izoliatorių).

## 1.3. Įspėjimai dėl montavimo ant sienos

- Prieš montuodami televizorių ant sienos, perskaitykite šias instrukcijas.
- Sieninio laikiklio komplektas nėra būtinas. Jį galite įsigyti iš savo vietinio pardavėjo, jei jis kartu su televizoriumi nepristatomas.
- Nemontuokite televizoriaus ant lubų arba ant nuožulnios sienos.
- Naudokite tik nurodytus sienos tvirtinimo varžtus ir kitus priedus.

Tvirtai priveržkite sienos tvirtinimo varžtus, kad televizorius nenukristų. Per daug veržti varžtų negalima.

Šiame vartotojo vadove pateikti paveikslėliai ir iliustracijos yra tik orientaciniai ir gali skirtis nuo realios Jūsų prietaiso išvaizdos. Prietaiso dizainas ir specifikacijos gali būti keičiamos be įspėjimo.

	P (mm)	A (mm)	G (mm)	l (mm)
24"	100	100	4 (M4)	6
32"	100	100	6 (M6)	8
40"	200	200	6 (M6)	8
43"	200	200	6 (M6)	8
50"	200	200	6 (M6)	8
55"	200	200	6 (M6)	10
65"	200	200	6 (M6)	10
75"	400	200	8 (M8)	12
85"	500	400	8 (M8)	12

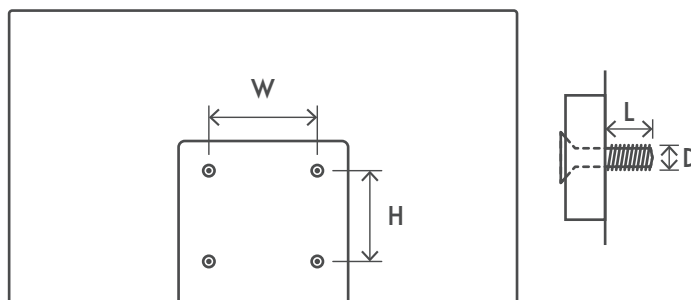

## 1.4. Supaprastinta ES atitikties deklaracija

Šiuo dokumentu „StreamView“ pareiškia, kad radijo įrangos tipo gaminys prietaisas „Smart TV“ atitinka 2014/53/ES direktyvą.

## 1.5. Programėlės ir veikimas

Atsisiuntimo greitis priklauso nuo jūsų interneto ryšio. Kai kurios programėlės Jūsų šalyje ar regione gali būti nepasiekiamos. „Netflix“ naudotis tik tam tikrose šalyse. Būtina turėti transliavimo prenumeratą. Daugiau informacijos – [www.netflix.com](http://www.netflix.com). „Google Assistant“ kalbos prieinamumas priklauso nuo „Google“ paieškos balsu palaikymo.

Pagal numatytuosius nustatymus „Thomson“ televizorių SW televizoriai neturi be PVR (įrašymo) funkcijos. Atsisiųsti ir įdiegti pasirinktą PVR funkciją galite pasinaudodami šia nuoroda. Gali būti taikomi papildomi mokesčiai.

## 1.6. Duomenų apsauga

Programų ir paslaugų teikėjai gali rinkti ir naudoti techninius duomenis ir susijusią informaciją, įskaitant techninę informaciją apie šį prietaisą, sistemą ir taikomąją programinę įrangą bei išorinius įrenginius, bet tuo neapsiribojant. Jie gali naudoti tokią informaciją, kuri nesudaro galimybės Jūsų atpažinti, kad pagerintų produktus arba teiktų paslaugas ar technologijas, pagal kurias nesate identifikuojamas. Be to, norint naudotis kai kuriomis trečiųjų šalių paslaugomis, jau esančiomis prietaise arba įdiegtomis Jūsų pačių po prietaiso įsigijimo, gali reikėti prisiregistruoti pateikiant savo asmens duomenis. Naudojantis kai kuriomis paslaugomis asmens duomenys gali būti renkami net ir nepateikus papildomų įspėjimų. „StreamView“ negali būti laikoma atsakinga už galimus trečiųjų šalių paslaugų duomenų apsaugos pažeidimus.

## 2. Įvadas ir kojelių montavimas

Dėkojame, kad pasirinkote mūsų gaminį. Netrukus galėsite mėgautis savo naujuoju televizoriumi. Atidžiai perskaitykite šias instrukcijas. Juose pateikėme svarbios informacijos, kuri padės kaip galima geriau naudoti savo televizorių ir užtikrinti saugų bei teisingą diegimą ir veikimą.

### 2.1. Išpakavimas ir įrengimas

Išimkite kojeles ir televizorių iš pakuotės bei padėkite jas ant stalo ar bet kokio kito lygaus paviršiaus.

- Naudokite plokščią ir tvirtą stalą ar panašų lygų paviršių, kuris galėtų atlaikyti televizoriaus svorį.
- Nelaikykite už ekrano plokštumos.
- Elkitės atsargiai, kad nesubraižytumėte ir nesulaužytumėte televizoriaus.
- Kojos pažymėtos kairėje ir dešinėje.

24" - 55"

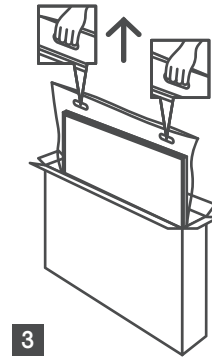
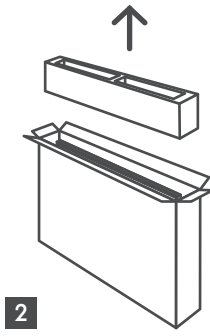
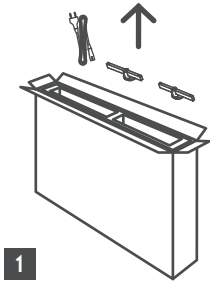

65" - 85" 

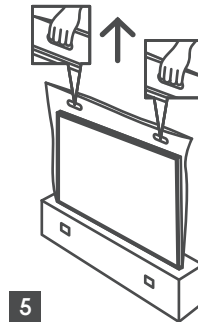
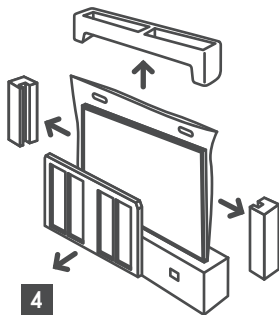
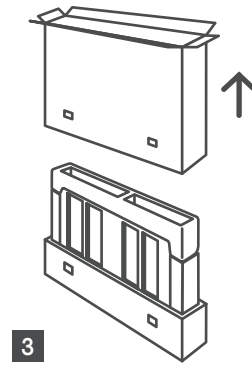
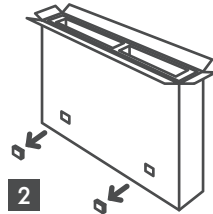
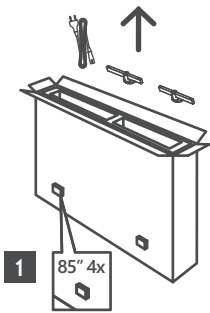

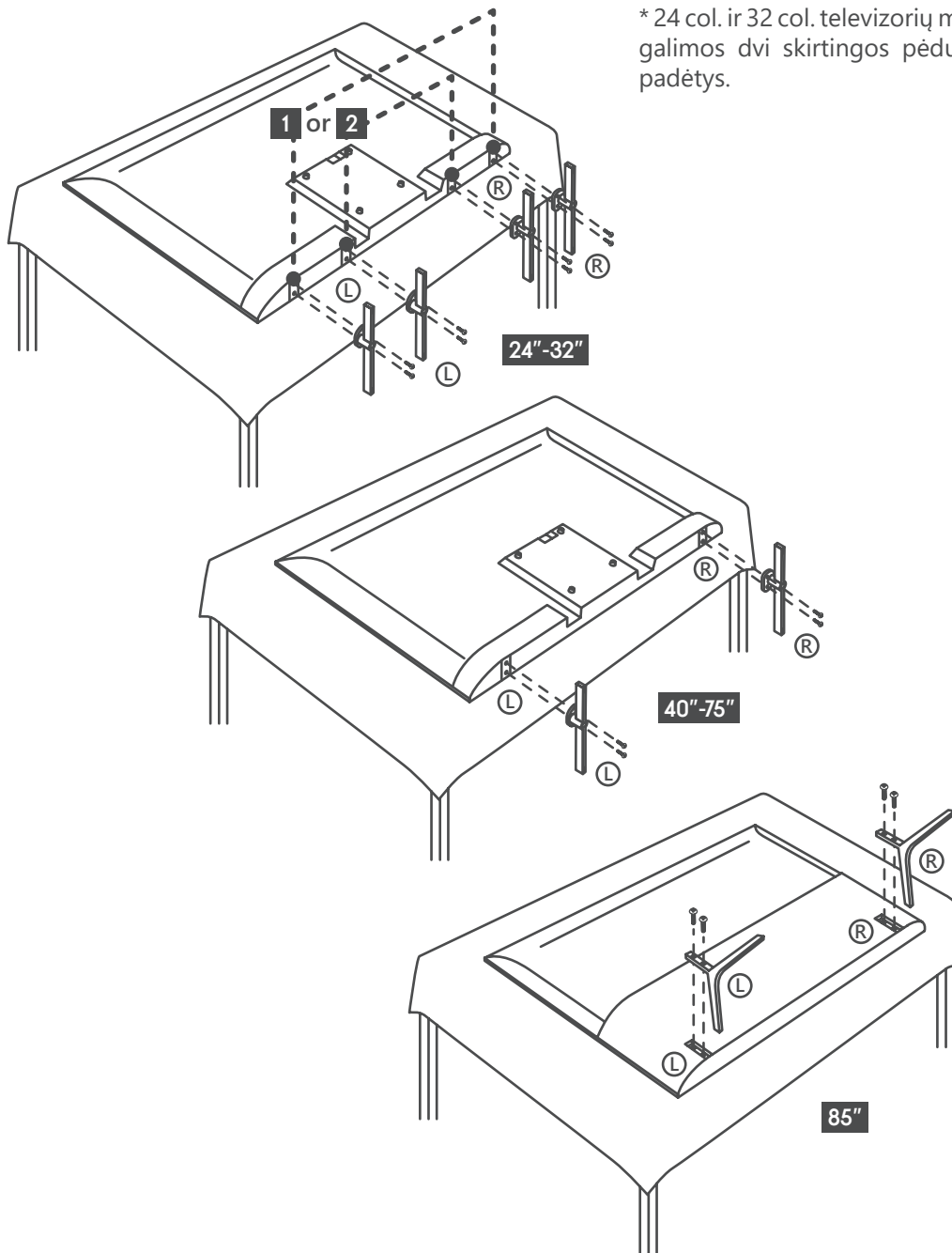

Jūsų televizorius taip pat yra parengtas VESA standartus atitinkančiam sieniniam laikikliui. Jei jo televizoriaus komplektacijoje nėra, susisiekite su savo vietiniu prekybininku, kad įsigytumėte rekomenduojamą sieninį laikiklį. Skylės ir matmenys sieninio laikiklio montavimui:

	P (mm)	A (mm)	G (mm)	I (mm)
24"	100	100	4 (M4)	6
32"	100	100	6 (M6)	8
40"	200	200	6 (M6)	8
43"	200	200	6 (M6)	8
50"	200	200	6 (M6)	8
55"	200	200	6 (M6)	10
65"	200	200	6 (M6)	10
75"	400	200	8 (M8)	12
85"	500	400	8 (M8)	12

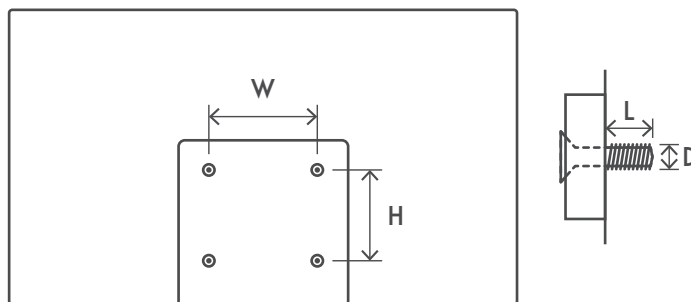

### 3. Televizoriaus mygtukai ir jungtys

**Dėmesio:**



Jei norite prijungti prietaisą prie televizoriaus, įsitinkinkite, kad tiek televizorius, tiek prietaisas yra išjungti prieš atliekant bet kokias jungtis. Kai prietaisai bus sujungti, galėsite juos įjungti ir naudoti.



Nelieskite ir nebūkite arti HDMI, USB gnybtų bei apsaugokite nuo elektrostatinės iškvovos šiuos gnybtus, kai jie dirba USB darbo režimu, nes dėl to televizorius nustos veikti arba rodys neįprastą statusą.

**Pastaba:**

Faktinė jungčių padėtis ir išdėstymas gali skirtis priklausomai nuo modelio.

#### 3.1. TV mygtukas

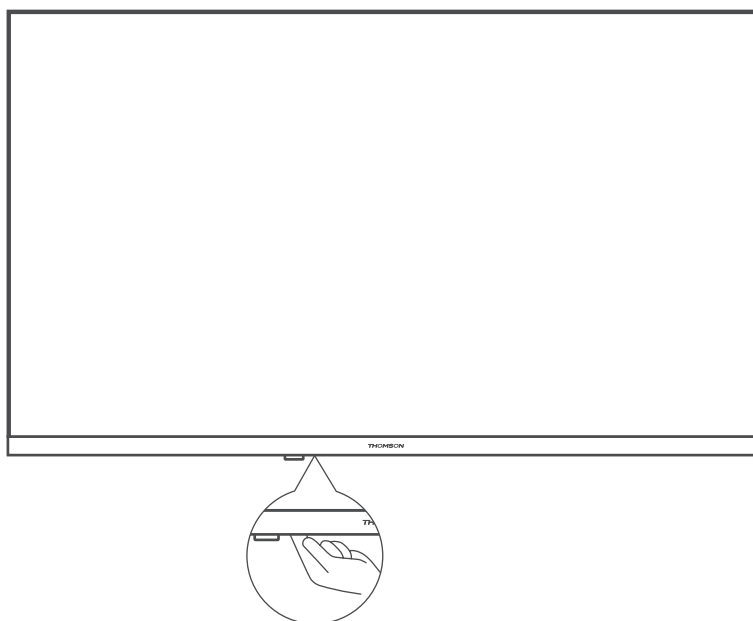

Paspausite šį mygtuką televizoriui esant budėjimo režime, jei norite jį įjungti ar išjungti



### 3.2. Ryšiai

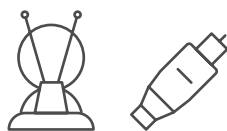
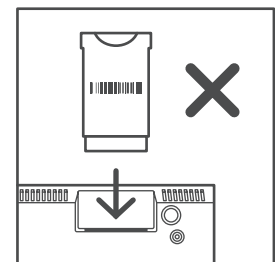
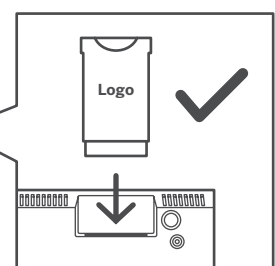
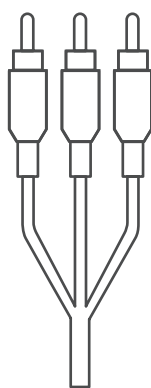
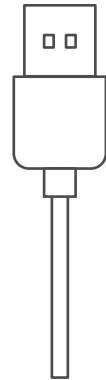
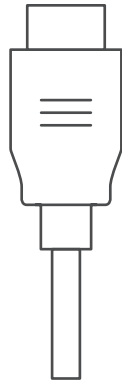
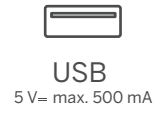

CI+ Modul

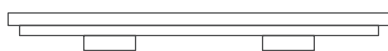

\* silikoninis kištukas

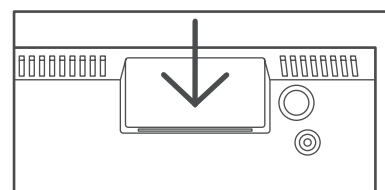

**Pastaba:** Jei modelio viršuje yra anga CI kortelei, tai priedų maišelyje galite rasti silikoninį kištuką CI kortelės angai (modeliams be CI kortelės prievado tokio silikono kištuko nėra), įkiškite silikoninį kištuką į angą, kai CI kortelė nenaudojama.

## 4. Nuotolinio valdymo pultas

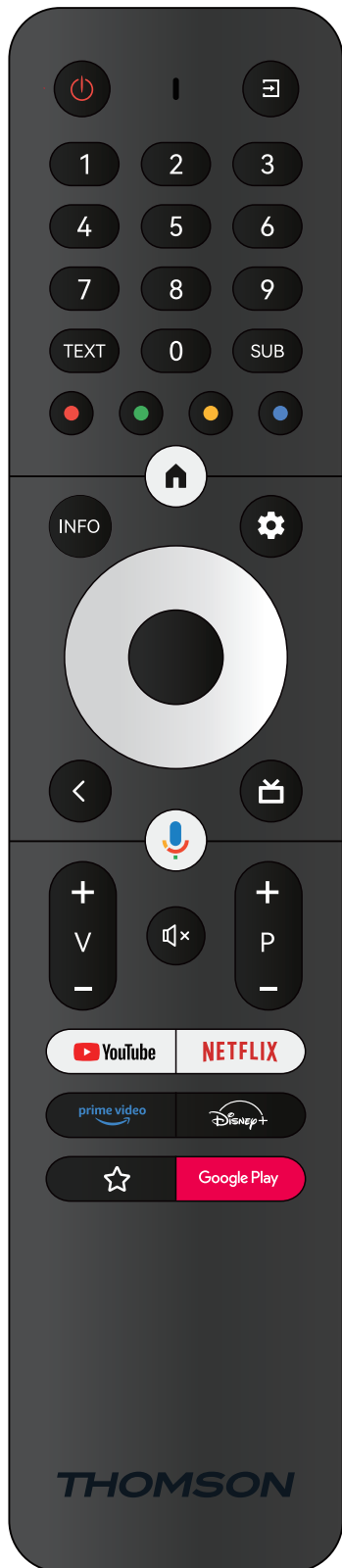

	Budėjimo režimas: Greitas budėjimas / Budėjimas / Įjungtas
	Šaltinis ar įvestis: Uždaro ir leidžia išeiti iš „Live TV Settings“ meniu, leidžia išeiti iš bet kurios veikiančios programos ar meniu, arba OSD reklamjuostės, perjungia į paskutinį nustatytą šaltinį; Leidžia pasirinkti televizoriaus įvestis.
0-9	Skaitmeniniai mygtukai: Įvedę skaičių arba raidę teksto laukelio ekrane jais galite perjungti kanalą „Live TV“ režime
TEXT	Tekstas: Atidaro ir uždaro teletekstą (kai prieinamas „Live TV“ režime)
SUB	Subtitrai: Galima išjungti ar įjungti subtitrus (kai prieinami)
	Spalvoti mygtukai: Vadovaukitės ekrane pateikiamomis instrukcijomis dėl spalvotų mygtukų funkcijų
	Pagrindinis langas: Atidaro pagrindinį langą
INFO	Informacija: Rodo ekrane rodomo turinio informaciją
	Nustatymai: Rodomas „Live TV Settings“ meniu („Live TV“ režime), rodomos galimos nustatymo parinktys, pvz., garsas ir vaizdas; Jei įsigijote SW televizorių su PVR (įrašymo) funkcija: nuspaudę ir palaikę nustatymo mygtuką 5 sekundes, „TV Live“ programoje atidarysite papildomą klaviatūrą su daugiau funkcijų.
	Kryptiniai mygtukai: Padeda naršyti meniu, nustatyti parinktys, perkelia fokusą arba rodyklę ir kt., leidžia nustatyti įrašo laiką ir pamatyti papildomus langus tiesioginio TV teleteksto režime nuspaudus Dešinien arba Kairėn. Vadovaukitės ekrane pateikiamomis instrukcijomis
	GERAI: Leidžia patvirtinti pasirinkimus, patekti į papildomus meniu langus, peržiūrėti kanalų sąrašą („Live TV“ režime). Paspauskite ir palaikykite 5 sek., kad įjungtumėte ar išjungtumėte nuotolinio valdymo pulto foninį apšvietimą
	Atgal/Grįžti: Leidžia grįžti į ankstesnį meniu langą, grįžti vienu veiksmu atgal, uždaryti atidarytus langus, uždaryti teletekstą (tiesioginiame TV teleteksto režime). Leidžia išeiti iš daugialypės terpės failų atkūrimo ir sugrįžti į MMP (Multi Medi Player) peržiūros meniu/Leidžia susieti nuotoliniu būdu
	Elektroninis programų vadovas
	Mikrofonas: Suaktyvina „Google Assistant“
	Garsumas +/-: Valdykite televizoriaus garsumą.
	Nutildyti: Visiškai išjungia televizoriaus garsą
	Programa +/-: Leidžia greitai pašalinti vieną TV kanalą ar radijo kanalus. Kai kanalų sąrašas rodomas televizoriaus ekrane, slinkite per kanalų sąrašo langus atskirai.
	„YouTube“: Paleidžia „YouTube“ programėlę
	„Netflix“: Paleidžia „Netflix“ programėlę
	Prime Video: Paleidžia „Prime Video“ programėlę
	„Disney +“: Paleidžia „Disney +“ programėlę
	Mėgstamiausia programėlė: Mėgstamiausios programėlės nustatymas. Mėgstamiausios programėlės pasirinkimas.
Google Play	„Google Play“: Paleidžia „Google Play“ programėlę
	Nuotolinio pulto susiejimas: Vienu metu paspaudę „Atgal“ ir „V“ mygtukus, įjungsite nuotolinio valdymo pulto susiejimo režimą.

## 5. TV įrengimas

### Savo televizoriaus nustatymas

Padėkite savo televizorių ant tvirto pagrindo, kuris galėtų atlaikyti televizoriaus svorį. Norėdami išvengti pavojaus, nestatykite ar nekabinkite televizoriaus šalia vandens ar šylančių vietų (pvz., lempučių, žvakių, šildytuvo), neblokuokite ventiliacijos angų kitoje televizoriaus pusėje.

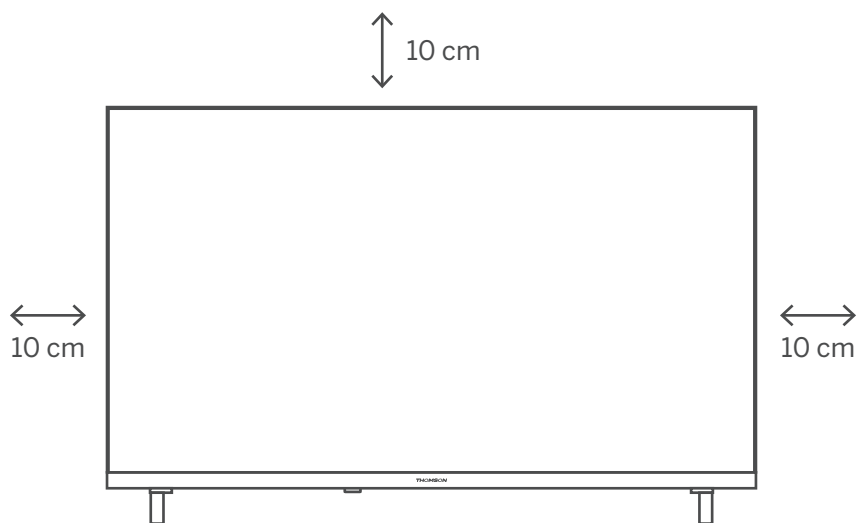

### Antenos ir maitinimo prijungimas

1. Prijunkite antenos kabelį prie antenos lizdo kitoje televizoriaus pusėje.
2. Prijunkite televizoriaus maitinimo laidą (AC 100-240 V ~ 50/60 Hz). Televizorius įsijungia budėjimo režimu (raudona šviesa).
3. Įjunkite televizorių nuspaudę televizoriaus maitinimo mygtuką arba nuotolinio valdymo pulto maitinimo mygtuką.
4. Jei įsigijote televizoriaus modelį su 12 voltų adapteriu, naudokite tinkamą prievadą, kad prijungtumėte adapterį prie televizoriaus

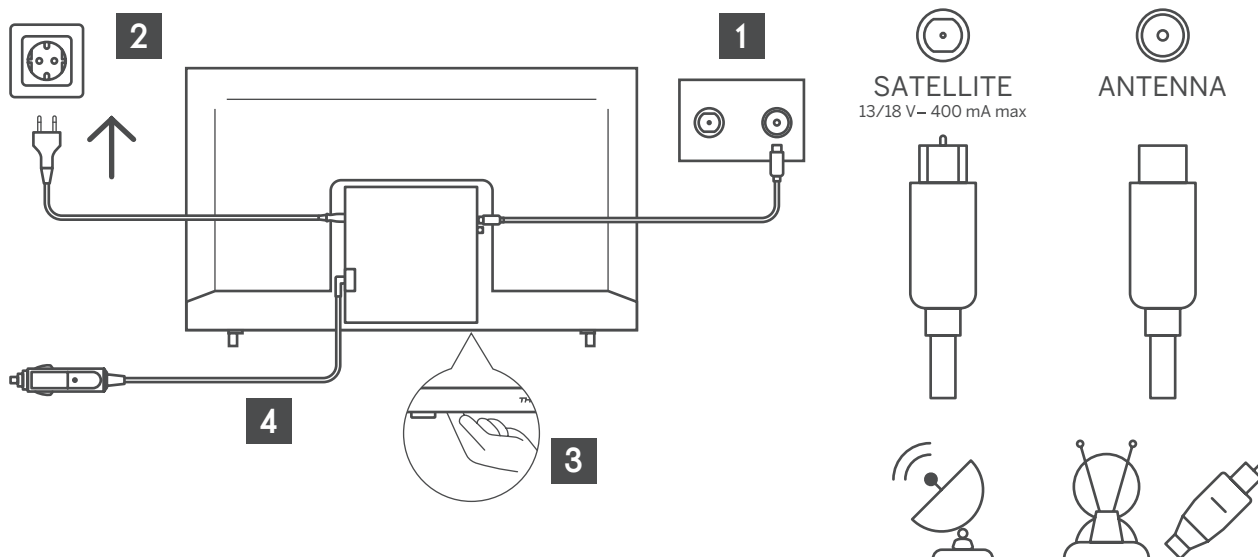

## 6. Pradinė sąranka

Pirmajai pradinei sąrankai ekrane pateikiamas sąrankos vedlys, kuris Jums padės sukonfigūruoti televizorių. Prašome vadovautis vadovu, kuriame nurodyta, kaip teisingai nustatyti televizorių.

### 6.1. Kalbos pasirinkimas

Mygtukais aukštyn ar žemyn pasirinkite sistemos kalbą, tada paspauskite „OK“ (Gerai), kad patvirtintumėte.

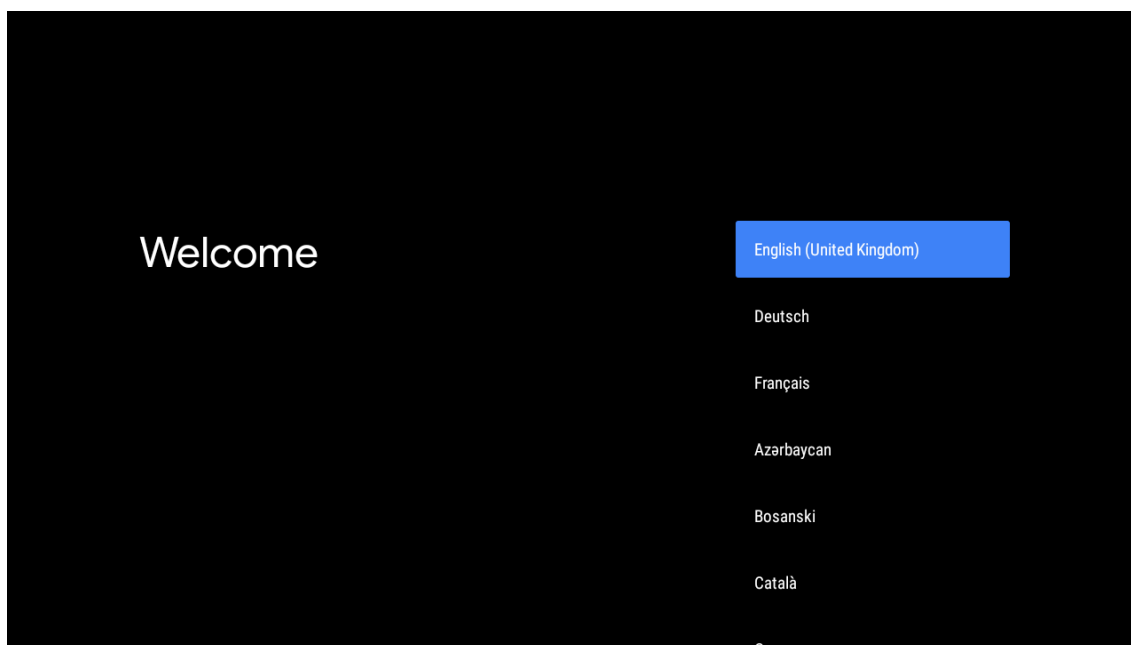

### 6.2. Greitai nustatykite televizorių su savo „Android TV“ telefonu

Jei norite prijungti „Android“ išmanųjį telefoną prie televizoriaus. Pasirinkite „Tęsti“.

- „Android“ telefone atidarykite iš anksto įdiegtą programėlę „Google“
- Įveskite arba pasakykite „Ok Google, set up my device“ (Gerai, Google, nustatyk mano įrenginį)
- Bakstelėkite modelio pavadinimą sąrašė
- Pastaba: Paspauskite „BACK“ (atgal), kad atšauktumėte. Jei norite įprastai naudotis savo televizoriumi, pasirinkite „Skip“ (Praleisti).

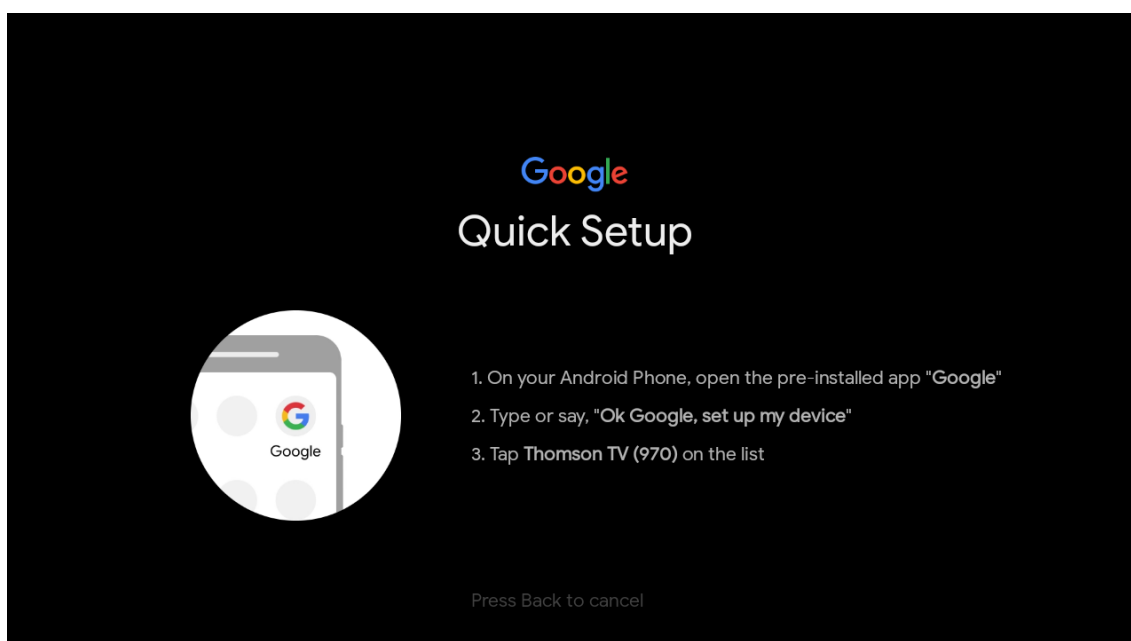

Paspauskite aukštyn ar žemyn mygtukus, kad pasirinktumėte „WiFi“ tinklą, prie kurio norite prisijungti, įveskite slaptažodį ir patvirtinkite, kad prisijungtumėte. Jei pasirinksite „Skip“ (Praleisti), galite vėliau pasirinkti savo nustatymų meniu lange.

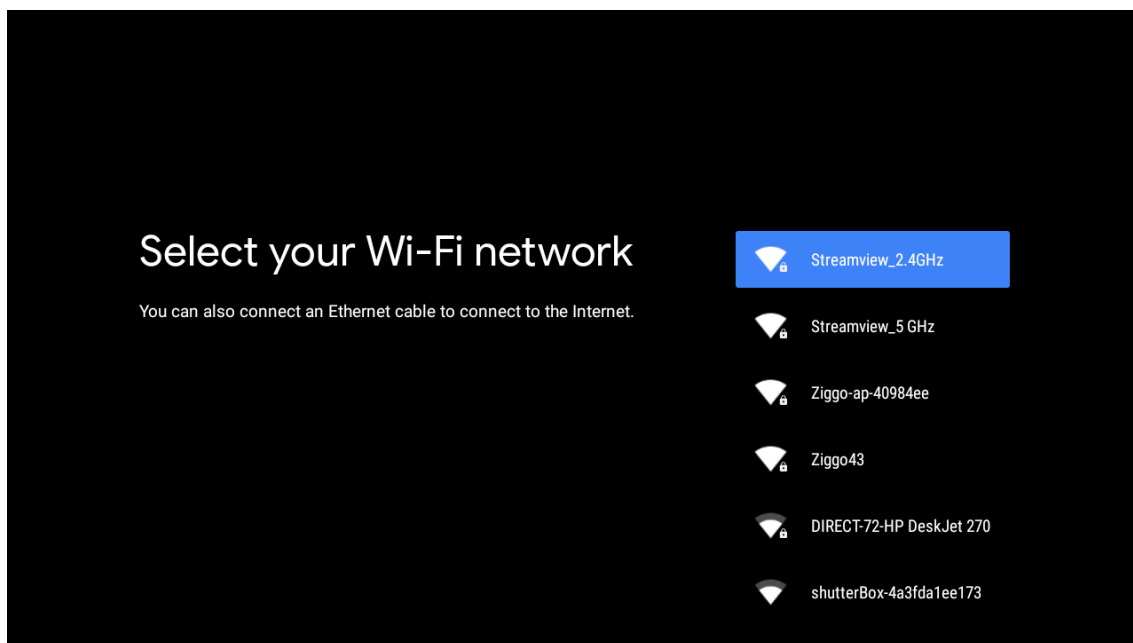

### 6.3. „Google“ paskyros prijungimas

Prisijunkite, kad gautumėte naujų programėlių, rekomendacijų, filmų ir dar daugiau iš „Google“. Nuotolinio valdymo pultu įveskite slaptažodį ir prisijunkite prie "Google" paskyros.

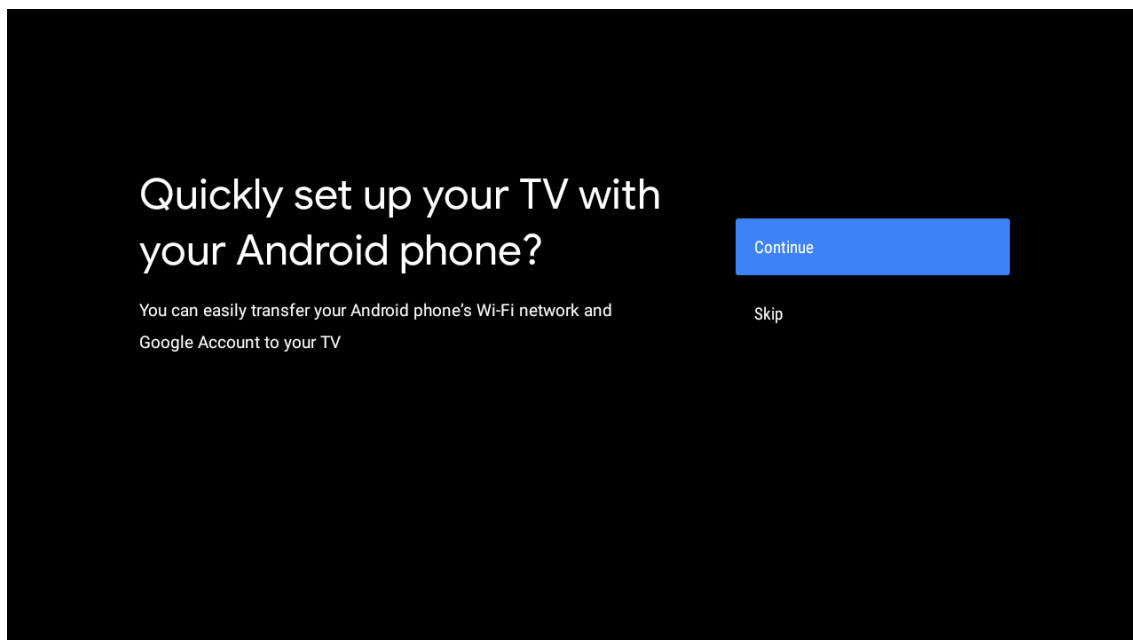



## Make the most of your TV

Sign in to get new apps, recommendations, movies, the Assistant and more from Google.

Sign In

Skip



Get personalised recommendations from apps such as YouTube

Google

Sign in

Use your Google Account

Email or phone

[Forgot email?](#)

[Create account](#)

Next

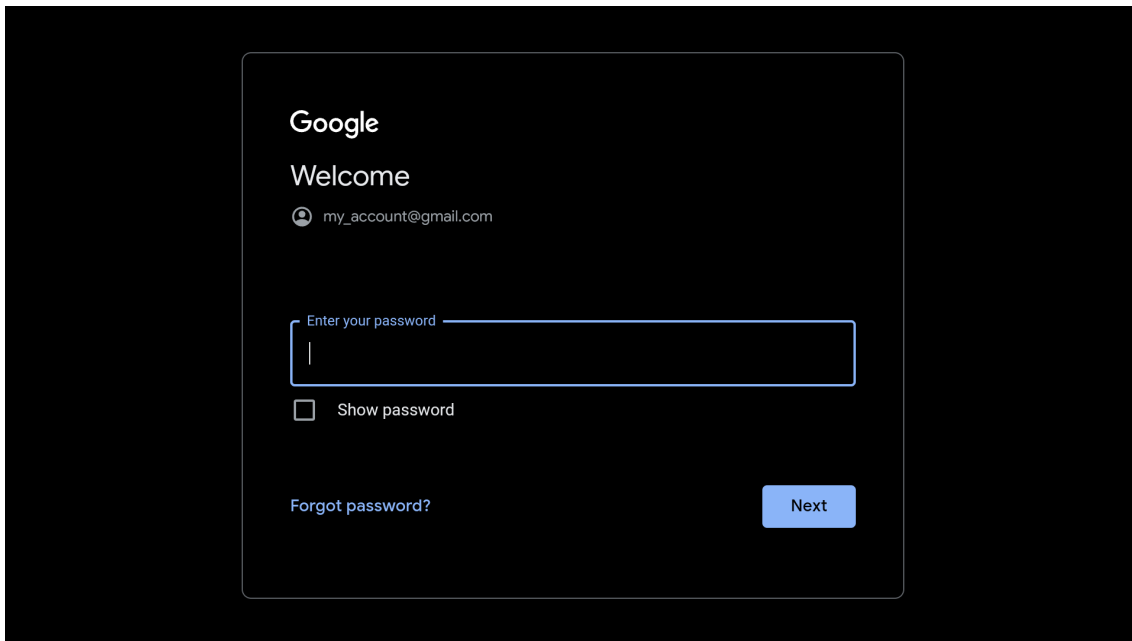

#### 6.4. Paslaugų teikimo sąlygos

Sutikite su „Google“ paslaugų teikimo sąlygomis, kad pagerintumėte produkto patirtį. Pasirinkite „Accept“ (Sutikti), kad galėtumėte tęsti su šiomis sąlygomis.

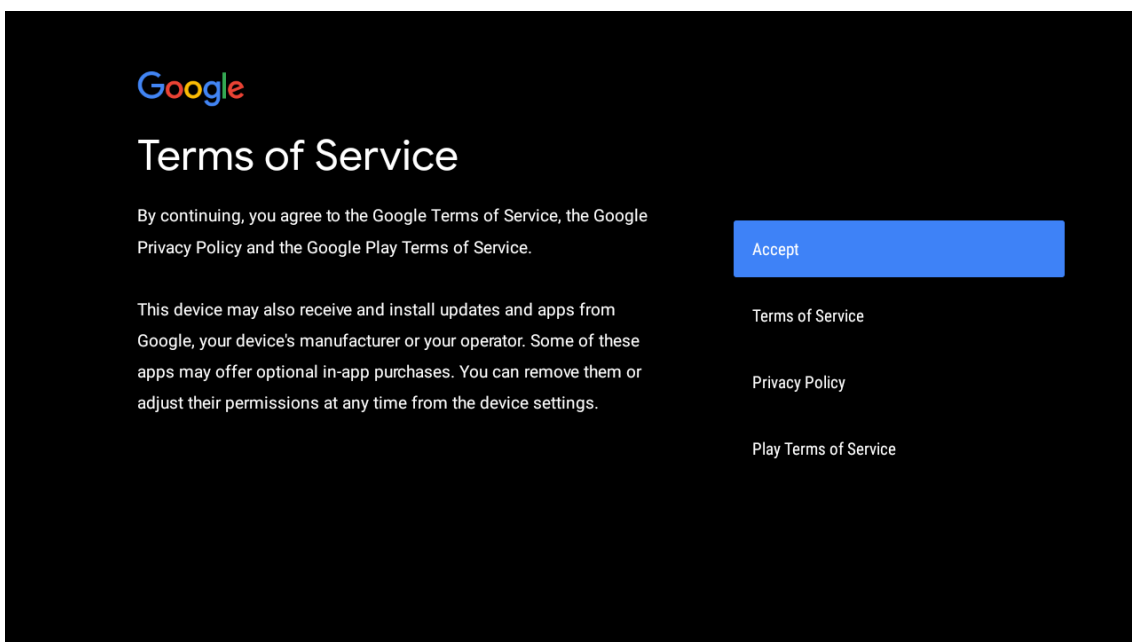

## Network privacy policy

The processing of personal data to the extent strictly necessary and proportionate for the purposes of ensuring network and information security, i.e. the ability of a network or an information system to resist, at a given level of confidence, accidental events or unlawful or malicious actions that compromise the availability, authenticity, integrity and confidentiality of stored or transmitted personal data, and the security of the related services offered by, or accessible via, those networks and systems, by public authorities, by computer emergency response teams (CERTs), computer security incident response teams (CSIRTs), by providers of electronic communications networks and services and by providers of security technologies and services, constitutes a legitimate interest of the data controller concerned. This could, for example, include

ACCEPT

DECLINE

### 6.5. „Google” paslaugos

Pasirinkite „Accept” (Sutinku), kad patvirtintumėte, savo vietos nustatymą „Android TV” ir sutikite su automatinio diagnostikos informacijos siuntimu į „Google”, kad pagerintumėte savo „Google” patirtį.



## Google services

Select each to learn more about each service, such as how to turn it on or off later. Data will be used according to Google's Privacy Policy.

Click 'Accept' to confirm your selection of these Google services settings.

Select one below

Accept

location

Allow Google and apps with your permission to use location estimated from Wi-Fi. Google may collect location data periodically and use this data in an anonymous way to improve location accuracy and location-based services



Help improve Android

Automatically send diagnostic information to Google



Services and your privacy

Google Assistant sends services that you talk to a unique code



## 6.6. Leidimas atlikti automatinius diegimus

Šiuo procesu pasirinkite įdiegti arba išdiegti rekomenduojamas programėles bei „Google apps“. Pasirinkite „Continue“ (Tęsti), kad pereitumėte į kitą langą.

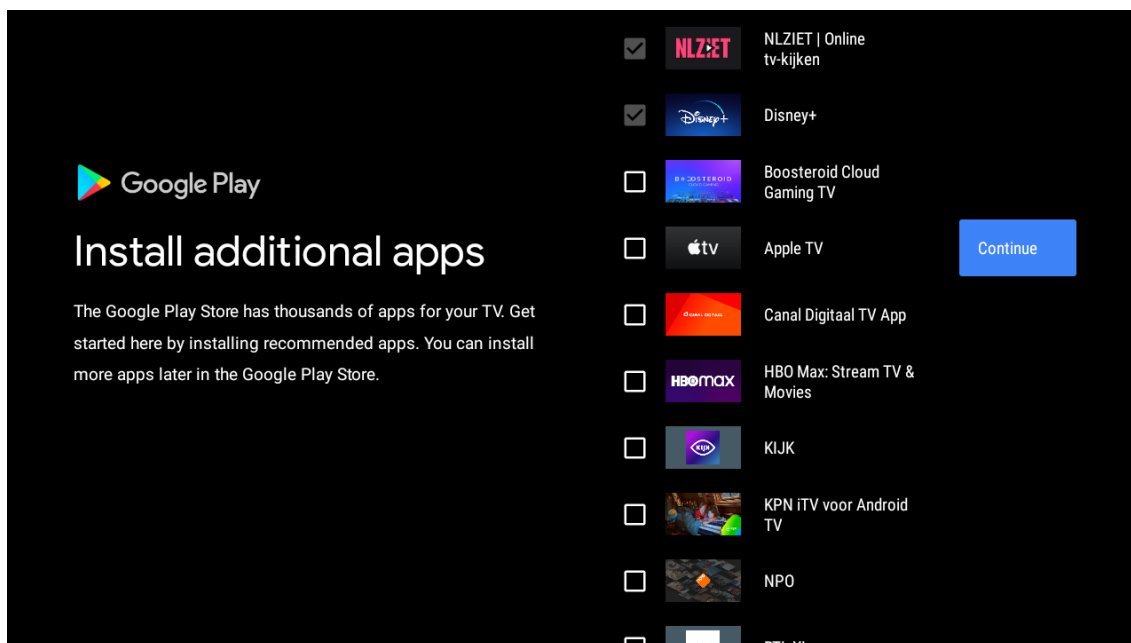

Dabar pasirodys informaciniai ekranai, galite slinkti per veiksmus spausdami „RIGHT“ (Dešinėn) kryptinį mygtuką, kad tęstumėte.

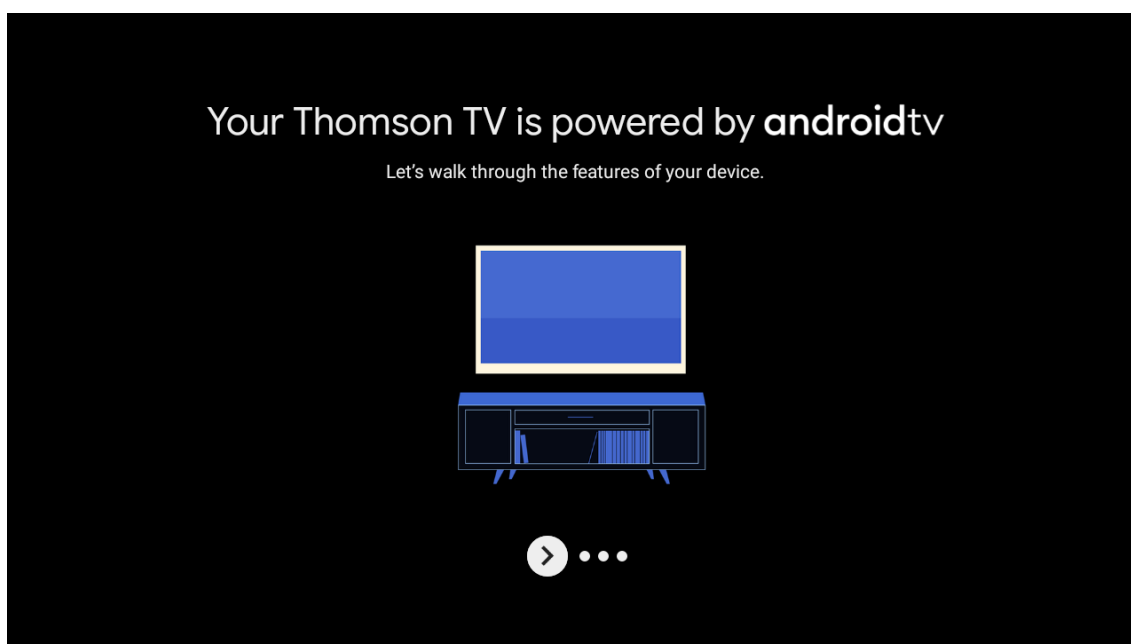

## Get apps from Google Play

The Google Play Store offers apps that you're sure to love. Watch shows, stream live sports, play games and more.



## Talk to the Google Assistant

After setup, press the mic button on your remote to quickly find the latest blockbuster, check the score of the big game or control your TV.



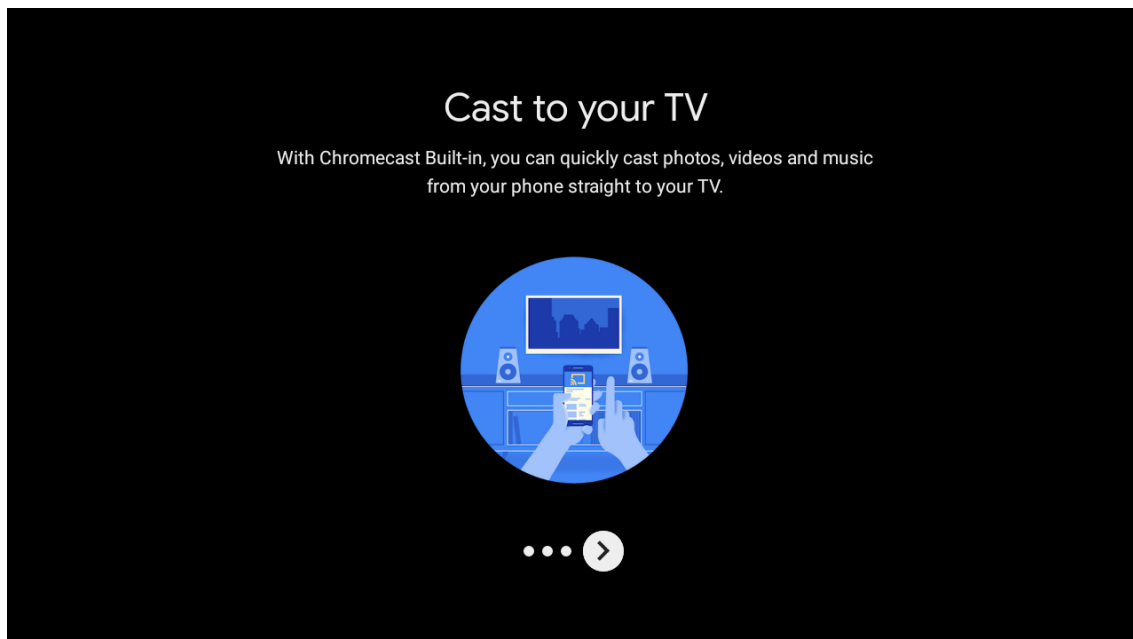

## 6.7. Nuotolinio „Bluetooth“ pulto susiejimas

- Paspauskite „BACK“ (Atgal) ir „VOL“ (garsas) - vienu metu ant nuotolinio valdymo pulto, kad patektumėte į „Bluetooth“ susiejimo režimą. Ant nuotolinio valdymo pulto esanti lemputė mirksės, kai susiejimo režimas bus pradėtas.
- Paspauskite „BACK“ (atgal), kad praleistumėte susiejimo režimą.

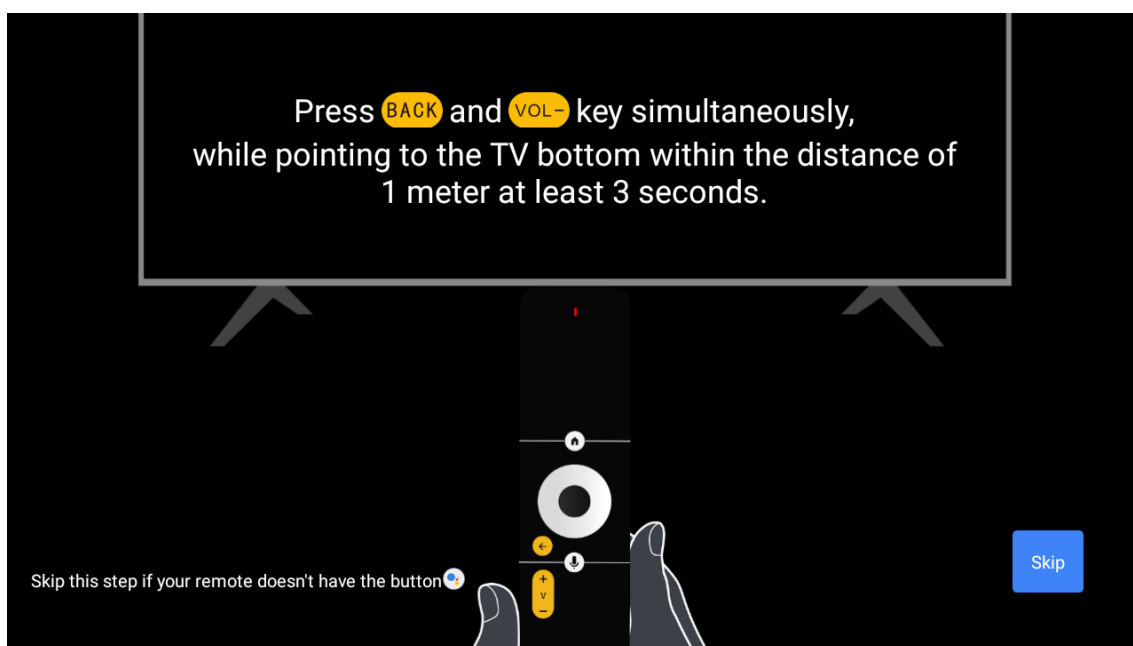

## 6.8. Pasirinkite regioną ar šalį

Kryptiniais mygtukais pasirinkite šalį, kurioje naudojate įrenginį, tada paspauskite OK (Gerai), kad patvirtintumėte.

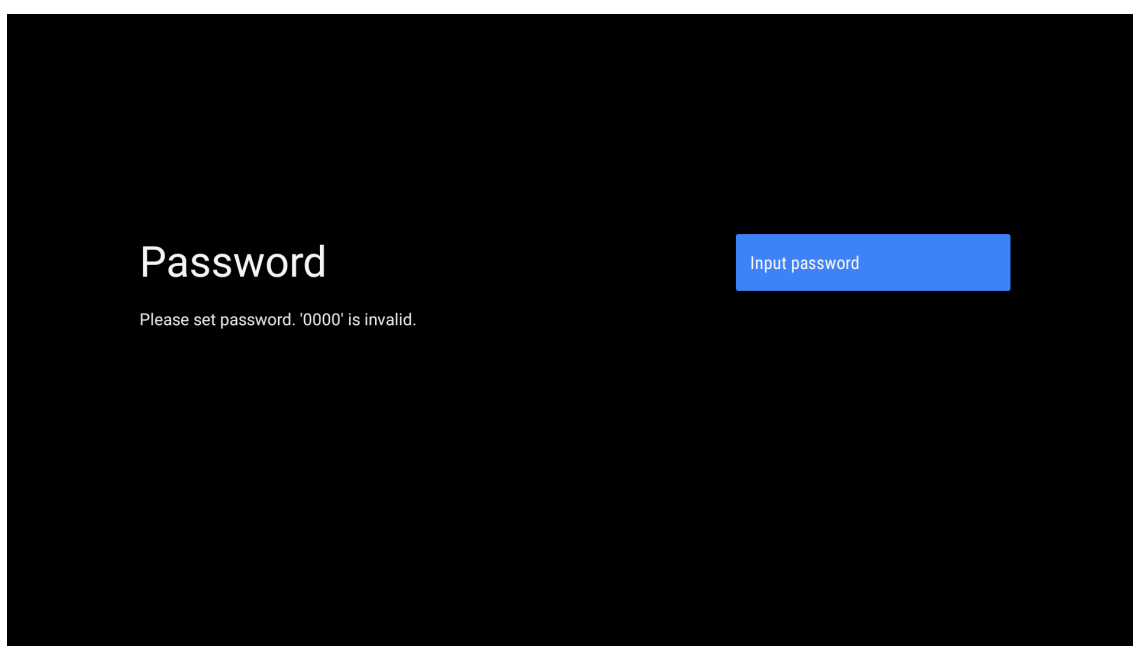
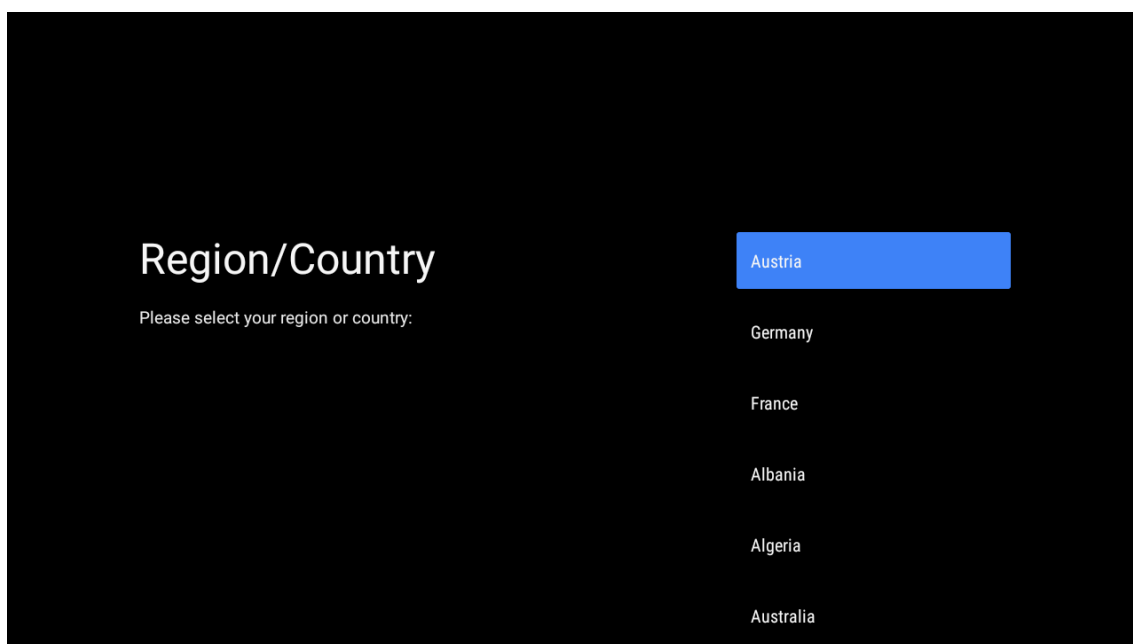

Input password

New password

---

1	2	3	✕
4	5	6	0
7	8	9	✓

Confirm password

Confirm password

---

1	2	3	✕
4	5	6	0
7	8	9	✓

## 6.9. Pasirinkite TV režimą (Pagrindinis langas)

Jei norite naudoti šį televizorių namuose, prašome įsitikinti, kad šiame žingsnyje pasirinkote „Home“ (pagrindinis langas). Įsitikinkite, kad patvirtinote pasirinkę „Home“ (Pagrindinis langas).

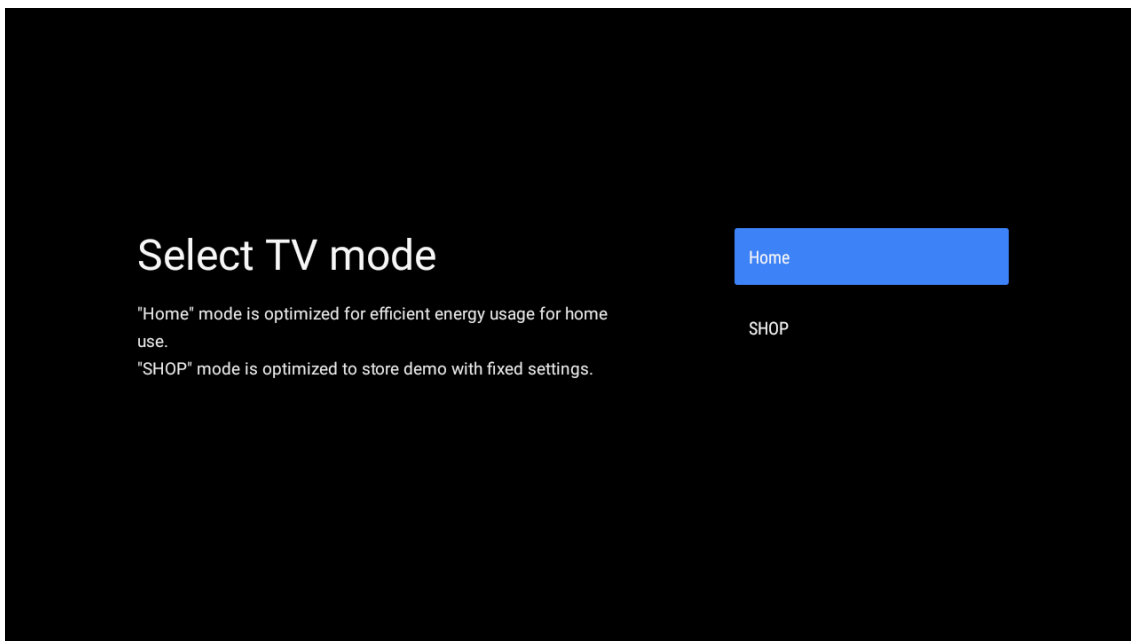

## 6.10. Inkorporuotas „Chromecast“

Pasirinkite Įjungta/Išjungta, kad „Chromecast“ inkorporuota būtų prieinama.

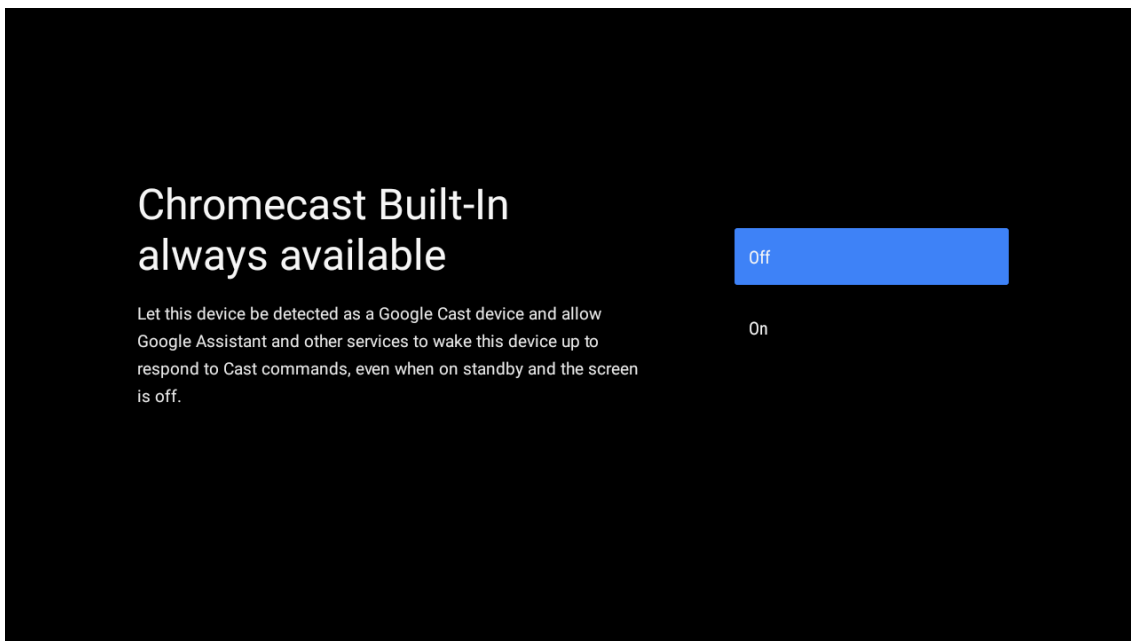

## 6.11. TV kanalų nustatymas

Pasirinkite Anteną/Kabelinę/Palydovinę televiziją, kad nuskaitytumėte TV kanalą. Jei pasirinksite „Skip“ (Praleisti), kanalo nuskaitymas gali būti atliekamas meniu.

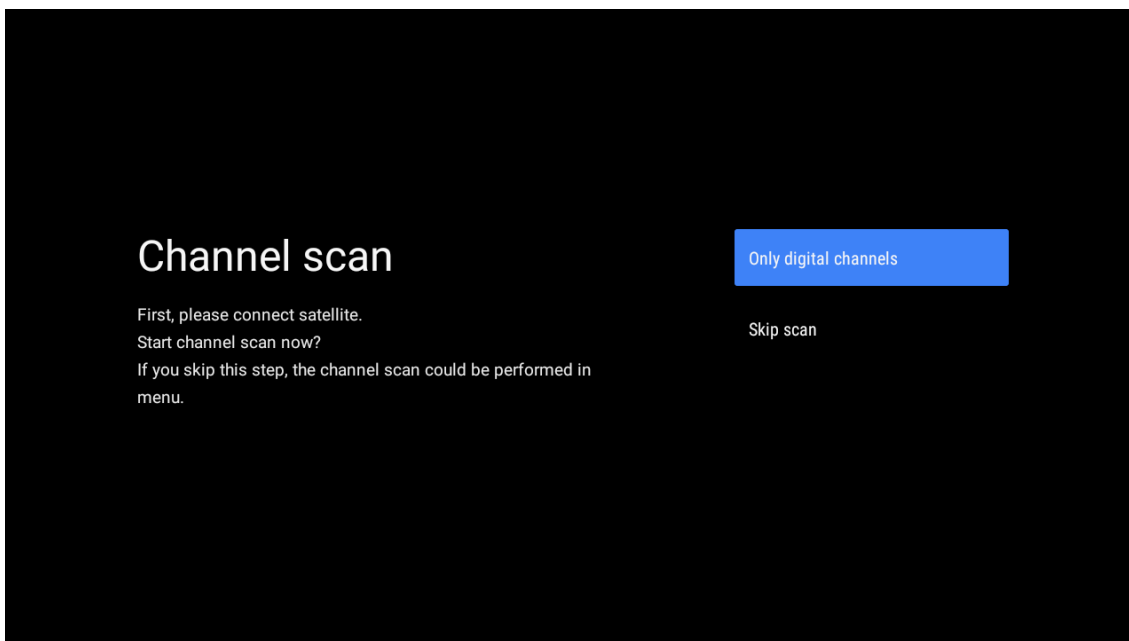
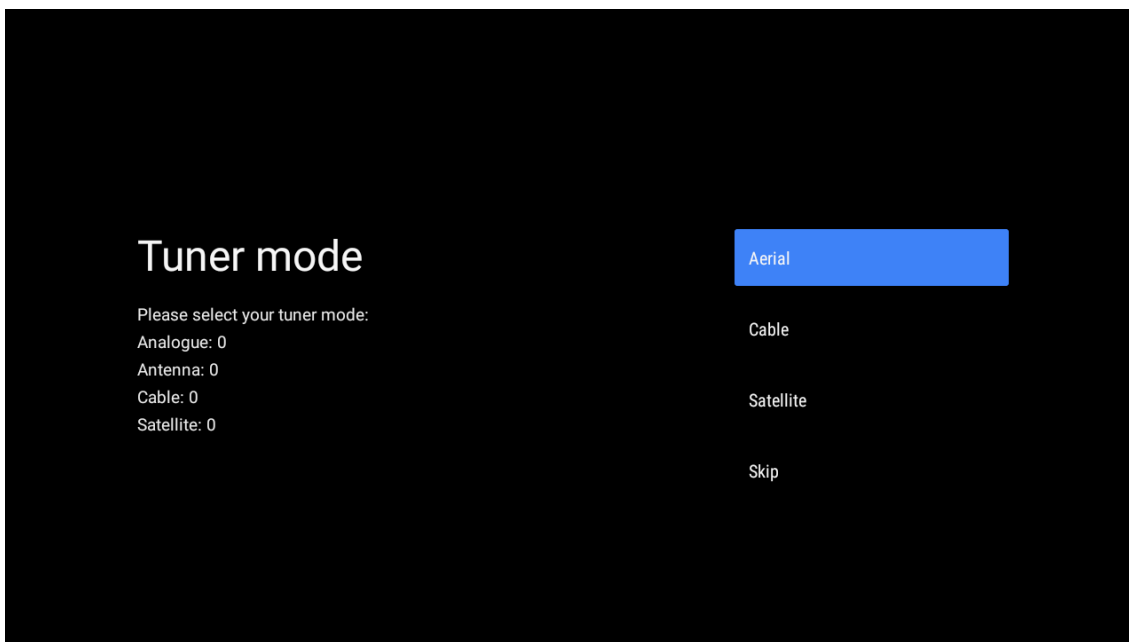

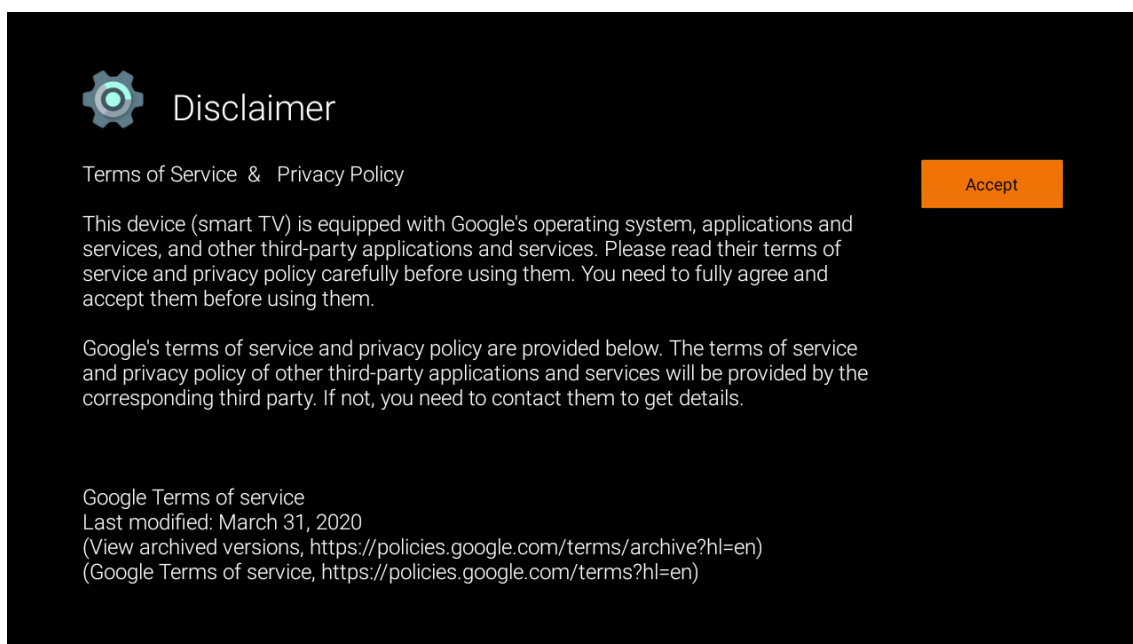
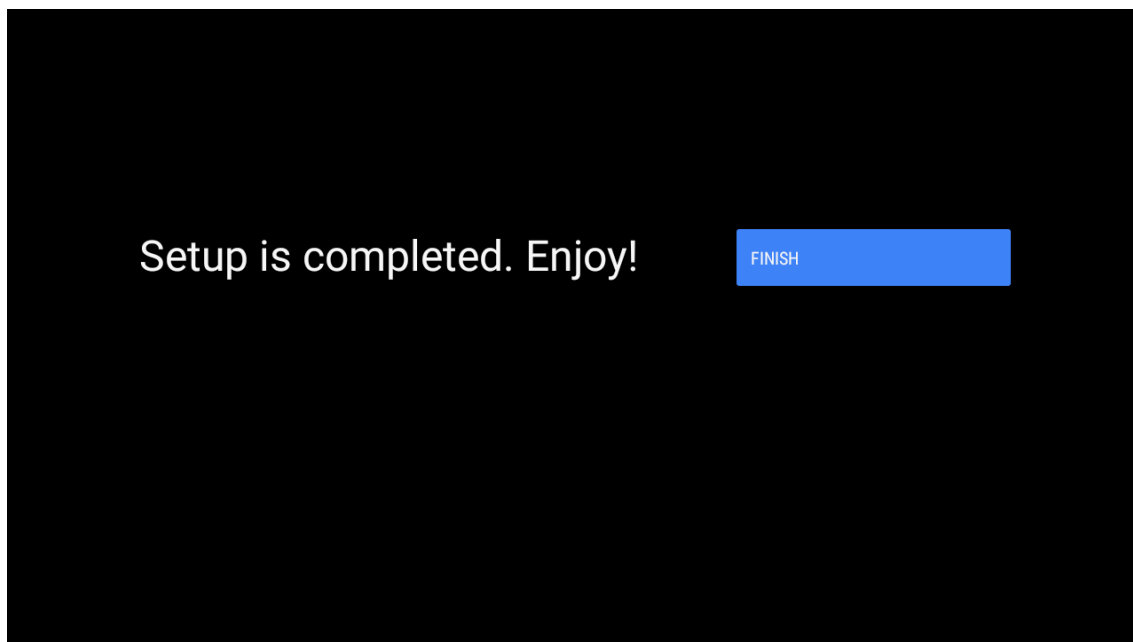

**Pastaba:** Jei nenorite atlikti imtuvo nuskaitymo, vis tiek pasirinkite vieną iš galimų parinkčių. Galite praleisti nuskaitymą vėlesniame diegimo vedlio etape. Jei praleisite šį veiksmą, vėliau galėsite atlikti kanalų paiešką naudodami susijusias Kanalų meniu parinktis.

Kitas žingsnis yra imtuvo režimo pasirinkimas. Pasirinkite imtuvo parinktį, kad įdiegtumėte kanalus „Live TV“ funkcijai. Antenos, kabelinės ir palydovinės parinktys yra prieinamos. Pažymėkite parinktį, kuri atitinka Jūsų aplinką ir paspauskite „OK“ (Gerai) arba kryptinį Dešininį mygtuką, kad tęstumėte.

### Antena

Pasirinkus Antenos parinktį, televizorius ieškos skaitmeninių antžeminių ir analoginių transliacijų. Kitame lange pažymėkite **Scan (Nuskaityti)** parinktį ir paspauskite **OK (Gerai)** kad pradėtumėte paiešką arba pasirinkite **Skip Scan (Praleisti nuskaitymą)**, kad tęstumėte bepaieškos.



## Kabelinė

Jei pasirinkta Kabelinė parinktis, televizorius ieškos skaitmeninės kabelinės ir analoginės transliacijos. Jei tokios yra, galimos operatoriaus parinktys bus nurodytos Operatoriaus pasirinkimo lange. Priešingu atveju, šis veiksmas bus praleistas. Sąraše galite pasirinkti tik vieną operatorių. Pažymėkite norimą operatorių ir paspauskite **OK (Gerai)** arba **Right (Dešinės)** kryptinį mygtuką, kad tęstumėte.

Kitame ekrane pasirinkite **Scan (Nuskaityti)** parinktį pradėti paiešką arba pasirinkite **Skip Scan (Praleisti nuskaitymą)** norėdami tęsti be paieškos. Jei pasirinktas **Scan (Nuskaitymas)**, toliau bus rodomas konfigūracijos langas. Gali reikėti nustatyti **nuskaitymo režimą, dažnį (kHz), moduliavimą, simbolių dažnį (kSym/s), tinklo ID** parinktis. Jei norite atlikti visą nuskaitymą, nustatykite **Scan mode (Nuskaitymo režimą)** kaip „Full/Advance“ (Visą/Pažangų), jei yra. Priklausomai nuo pasirinkto operatoriaus ir (arba) nuskaitymo režimo, kai kurios parinktys gali būti neprieinamos nustatyti. Kai baigsite nustatyti galimas parinktis, paspauskite **Right (Dešinės)** kryptinį mygtuką, kad tęstumėte. Televizorius pradės ieškoti galimų transliacijų.

## Palydovinė

Jei pasirinkta Palydovinė parinktis, toliau bus rodomas **Satellite Type** langas. Bus prieinamos pageidaujamos **palydovinės ir bendrosios palydovinės** parinktys. Pasirinkite vieną ir paspauskite **OK (Gerai)**, kad tęstumėte.

Pastaba: Pageidaujamos palydovinės ir bendrosios palydovinės parinktys gali būti nepasiekiamos priklausomai nuo pasirinktos šalies. Tokiu atveju DVBS konfigūracijos nustatymo langas bus rodomas pasirinkus imtuvo režimą kaip palydovinį. Jei pasirinkta parinktis Pageidaujamas palydovas, kitas rodomas langas bus Pasirinkti operatorių. Sąraše galite pasirinkti tik vieną operatorių. Pažymėkite norimą operatorių ir paspauskite „OK“ (Gerai) arba Right (Dešinės) kryptinį mygtuką, kad tęstumėte. Kai kurios iš šių parinkčių gali būti iš anksto nustatytos atsižvelgiant į pasirinktą operatorių šiame žingsnyje. Patikrinkite parametrus prieš tęsdami ir, jei reikia, sureguliuokite.

Austrijoje ir Vokietijoje **Load channel list (Įkelti kanalų sąrašo)** funkcija, pagal paieškos parinktį **General Satellite (Bendra Palydovinė)** yra prieinama.

## DVB-S konfigūracija

Toliau bus rodomas DVB-S konfigūracijos nustatymo langas. Pirmiausia reikia nustatyti antenos tipą (Ši parinktis gali būti vadinama Palydovinės tipu, atsižvelgiant į šalies pasirinkimą.) Galimos universalios, vieno kabelio ir „Jess Single“ kabelio parinktys. Nustatykite antenos tipą kaip universalų tiesioginems ir DiSEqC palydovinėms sistemoms. Jei nustatote antenos tipą kaip Universal (universalų), paspauskite dešinįjį kryptinį mygtuką, kad pereitumėte prie kito veiksmo. Jei antenos tipas nustatytas kaip „Single Cable“ arba „Jess Single“ kabelis, DVB-S konfigūracijos nustatymo ekrane bus dar trys papildomos parinktys: Imtuvas, Juostos dažnis ir Vartotojo nustatytas. Nustatyta vartotojo parinktis bus prieinama, jei Juostos dažnis nustatytas kaip vartotojo nustatytas. Nustatykite šias parinktis, jei tokių yra ir paspauskite dešinįjį kryptinį mygtuką, kad tęstumėte. Atsižvelgiant į šalies ir palydovo tipo pasirinkimus, kuriuos atlikote atlikdami ankstesnius pradinio nustatymo proceso veiksmus, toliau gali būti rodomas „Load Preset List“ (Įkelti iš anksto nustatytų sąrašą) langas. Pažymėkite „Load Preset List“ (Įkelti išankstinių nustatymų parinktį) ir paspauskite „OK“ (Gerai) arba dešinįjį kryptinį mygtuką, kad tęstumėte „SatcodX“ diegimą. Taip pat galite praleisti šį veiksmą pasirinkdami Skip (Praleisti) parinktį. Po to, kai DVB-S konfigūracijos nustatymo ekrane parametrai yra sukongūruoti pagal Jūsų aplinką ir iš anksto nustatyta sąrašo diegimo parinktis yra pasirinkta, kitas žingsnis gali būti Palydovo pasirinkimo langas. Galbūt galėsite nustatyti skirtingus palydovus, priklausomai nuo pasirinkto antenos tipo ir operatoriaus ankstesniais veiksmis. Pažymėkite norimą palydovo parinktį ir paspauskite OK (Gerai), kad nustatytumėte parametrus (Jei turite tiesioginę palydovinę sistemą, DiSEqC Nustatymo parinktį reikia nustatyti kaip DiSEqC A.). Pirmojo palydovo parinkties palydovinė būseną bus nustatyta kaip įjungta.

Jei norite sukongūruoti kitus palydovo nustatymus ir įjungti nuskaitymą, ši parinktis pirmiausia turėtų būti nustatyta kaip įjungta. Paspauskite Back (Atgal) mygtuką ir pasirinkite kitą palydovą, kurį norite nustatyti. Baigę konfigūracijos pakeitimus, paspauskite dešinįjį kryptinį mygtuką, kad tęstumėte.

Jei ankstesniame žingsnyje pasirinkta parinktis yra Load Preset List (Įkelti iš anksto nustatytą sąrašą), kiti veiksmai bus praleisti ir bus pradėtas iš anksto nustatytas kanalų sąrašo diegimas. Jei „SatCoDX“ diegimui nebuvo pasirinktas tinkamas palydovas, ekrane bus rodomas įspėjimo teksto laukelis. Bus rodomas palydovas (-ai), kurį (-iuos) galima pasirinkti. Paspauskite OK (Gerai), kad uždarytumėte teksto laukelį, tada atitinkamai nustatykite palydovą.

Toliau bus rodomas kanalo nuskaitymo langas. Pasirinkite Scan (nuskaityti) ir paspauskite OK (gerai) arba (Right) Dešinįjį kryptinį mygtuką, kad tęstumėte nuskaitymo konfigūracijos. Pasirinkite Skip Scan (Praleisti nuskaitymą), jei norite tęsti neatlikdami nuskaitymo ir atlikite pradinę sąranką.

DVBS Scan Configure (DVGS nuskaitymo konfigūravimo) langas bus rodomas kitas, jei pasirinkta parinktis Scan (Nuskaityti). Bus prieinami šie variantai: Nuskaitymo režimas ir kanalai. Galite pasirinkti atlikti pilną nuskaitymą arba tinklo nuskaitymą. Atitinkamai nustatykite nuskaitymo režimą. Jei ketinate atlikti tinklo nuskaitymą, įsitikinkite, kad Palydovinės sąrankos ekrane tiksliai nustatėte dažnio, simbolių dažnio (kSym/s) ir poliarizacijos

parametrus pagal atsakiklio parinktį. Gali būti, kad nepavyks pakeisti Scan (Nuskaitymo) režimo nustatymo, atsižvelgiant į ankstesnius pasirinkimus. Jei parinktis Channels (Kanalai) nustatyta kaip Free encrypted (Nemokami šifruoti), kanalai nebus įdiegti. Papildomos parinktys taip pat gali būti prieinamos priklausomai nuo pasirinkto operatoriaus, sukonfigūruokite šiuos nustatymus pagal savo pageidavimus. Kai baigsite nustatyti galimas parinktis, paspauskite dešinę kryptinį mygtuką, kad pradėtumėte nuskaitymą, kol bus paryškintas nuskaitymo režimas arba kanalai.

Kol paieška tęsiasi, galite paspausti mygtuką Back (Atgal), kad atšauktumėte paiešką. Kanalai, kurie jau buvo rasti, bus saugomi kanalų sąrašė. Kai pradinė sąranka yra baigta, bus rodomi rezultatai. Paspauskite OK (Gerai), kad užbaigtumėte sąranką. Bus rodomas Home Screen (Pagrindinis langas). Galite paryškinti „Live TV“ programą ir paspausti OK (Gerai), kad pereitumėte į „Live TV“ režimą ir žiūrėtumėte.

## 7. Pagrindinis langas (Home)

Jei norite mėgautis „Android TV“ privalumais, Jūsų televizorius turi būti prijungtas prie interneto. Prijunkite televizorių prie namų tinklo su didelės spartos interneto ryšiu. Televizorių galite prijungti belaidžiu arba laidiniu ryšiu prie modemo ar maršrutizatoriaus. Daugiau informacijos apie tai, kaip prijungti televizorių prie interneto, žr. Tinklo ir interneto bei Prisijungimo prie interneto skiltyse.

Home menu (Pagrindinis meniu) yra jūsų televizoriaus centras. Paspauskite Home (pagrindinį mygtuką), kad būtų rodomas pagrindinis ekranas. Iš meniu Home (Pagrindinis langas) galite paleisti bet kurią programą, pereiti prie televizijos kanalo, žiūrėti filmą arba pereiti prie prijungto prietaiso. Atsižvelgiant į jūsų televizoriaus sąranką ir šalies pasirinkimą pradinėje sąrankoje, meniu Home menu (Pagrindinis meniu) gali būti įvairių elementų.

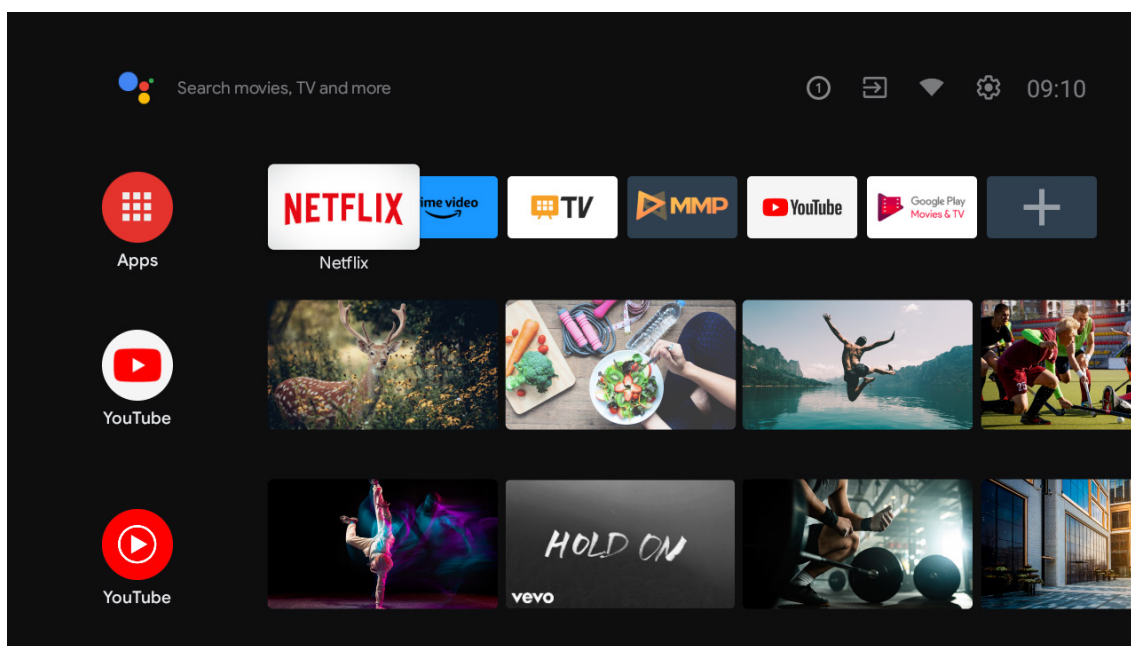

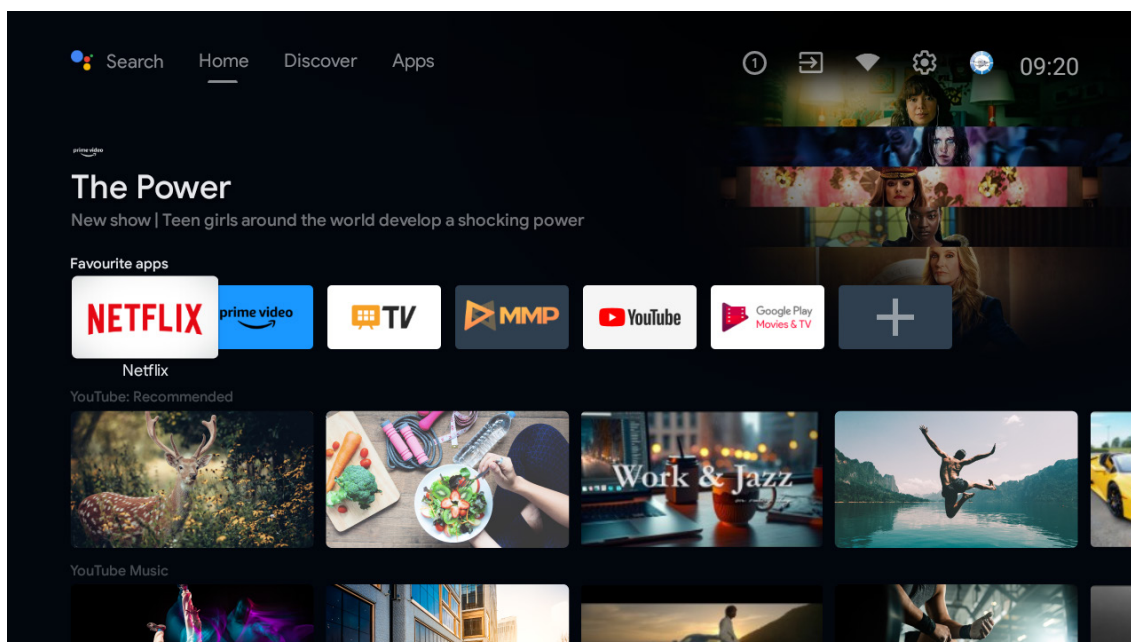

\* Kai kurių šalių pagrindinio ekrano vartotojo sąsaja gali būti kitokia, kaip nurodyta pirmiau pateiktame paveikslėlyje, dėl to, prašome kreiptis į savo gamintoją dėl išsamesnės informacijos.

Galimos pagrindinio ekrano parinktys išdėstytos eilėmis. Norėdami naršyti pagrindinio ekrano parinktį, naudokite nuotolinio valdymo pulto kryptinius mygtukus. Gali būti prieinamos programos, „YouTube“, „Google Play“ filmai ir televizija, „Google Play“ muzika ir „Google Play“ susijusios įdiegtų programų eilutės ir eilutės. Pasirinkite eilutę, tada perkeltite koncentraciją į norimą elementą eilutėje. Paspauskite OK (Gerai) mygtuką, kad pasirinktumėte arba įveskite papildomą meniu.

Viršutiniame kairiajame ekrano kampe matysite paieškos įrankius. Galite pasirinkti arba įvesti žodį, kad pradėtumėte paiešką virtualia klaviatūra arba išbandykite paieškos balsu parinktį, jei jūsų nuotolinio valdymo pulte yra įrengtas mikrofonas. Perkeltite fokusą į norimą parinktį ir paspauskite OK (Gerai), kad tęstumėte.

Viršutiniame dešiniame ekrano kampe, Notifications (Pranešimai), Inputs (Įvestys), Network & Internet (Tinklas ir Internetas) (bus pavadintas kaip prijungtas arba Ne Prijungtas pagal dabartinę ryšio būseną), Bus rodomi nustatymai ir esamas laikas.

Pirmoji eilutė bus „Apps“ (Programų) eilutė. Tiesioginės televizijos ir daugialypės terpės grotuvo programos bus prieinamos kartu su kitomis programomis. Pažymėkite „Live TV“ ir paspauskite OK (gerai), kad perjungtumėte į „Live TV“ režimą. Jei šaltinis anksčiau buvo nustatytas į kitą nei TV parinktį, paspauskite mygtuką Source (Šaltinis) ir pasirinkite televizorių, kad galėtumėte žiūrėti tiesioginius televizijos kanalus.

## 8. Nustatymai

### Prietaiso nustatymai

1. Paspauskite kryptinius mygtukus, kad pasirinktumėte parinktis About (Apie), Date & Time (Data ir laikas), Timer (Laikmatis), Language (Kalba), Inputs (Įvestys), Picture (Paveikslėlis), Sound (Garsas), „Google Assistant“, Reset (Atkurti) ir kt.
2. Paspauskite OK (gerai), kad pereitumėte į atitinkamą papildomą parinktį.

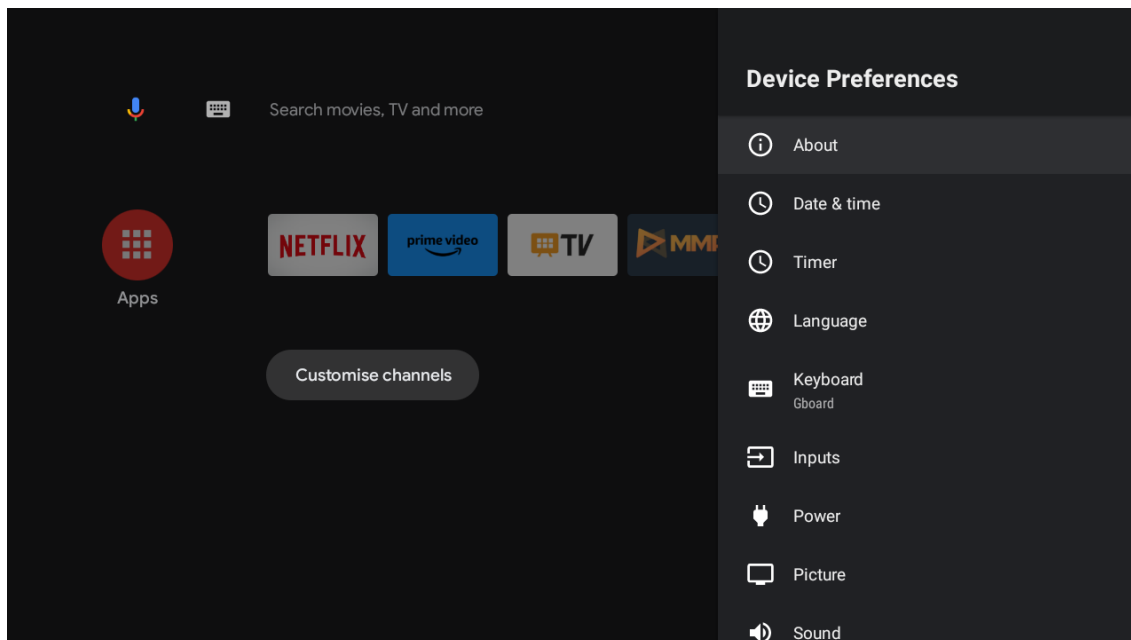

### Apie

1. Paspauskite kryptinius mygtukus, kad patikrintumėte papildomą informaciją, pvz., sistemos naujinimą, įrenginio pavadinimą, paleiskite iš naujo, būseną ir kt.
2. Paspauskite BACK (atgal) mygtuką, kad grįžtumėte į ankstesnį meniu.  
Paspauskite BACK (atgal) mygtuką, kad išeitumėte iš meniu.

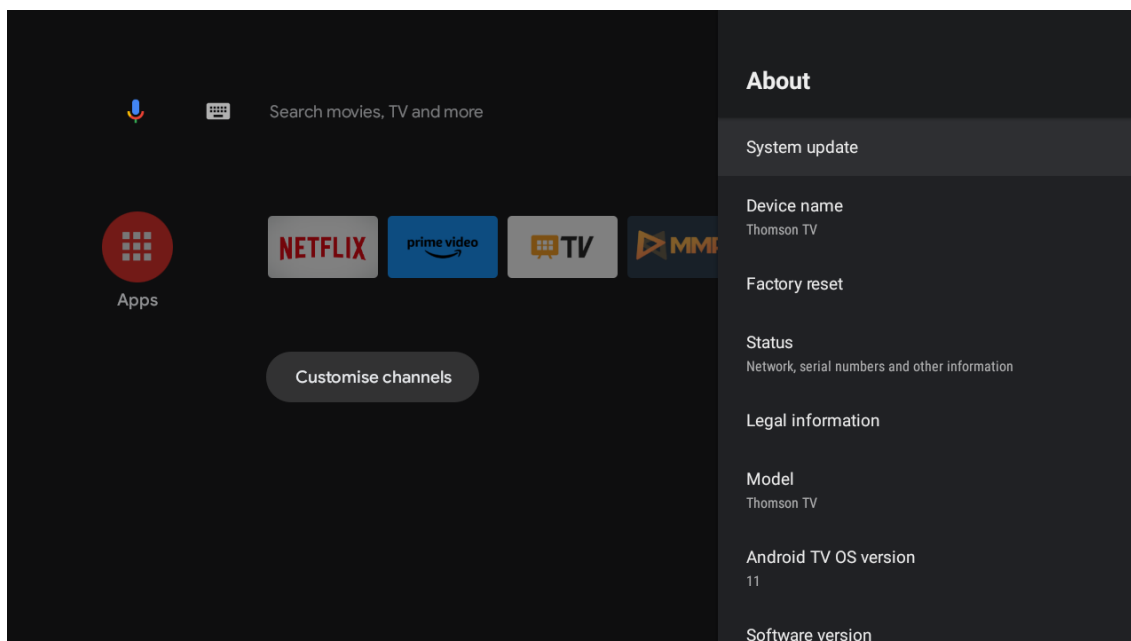

Pirmiau pateiktos nuotraukos yra tik orientacinės, prašome kreiptis į gamintoją dėl išsamesnės informacijos.

## Gamyklinių parametrų atstatymas

Jei pasirinktas gamyklinių parametrų atstatymas, juo panaikinsite visus duomenis iš savo įrenginio vidinės saugyklos, įskaitant: „Google“ paskyrą, sistemos ir programos duomenis bei nustatymus ir atsisiųstas programas.

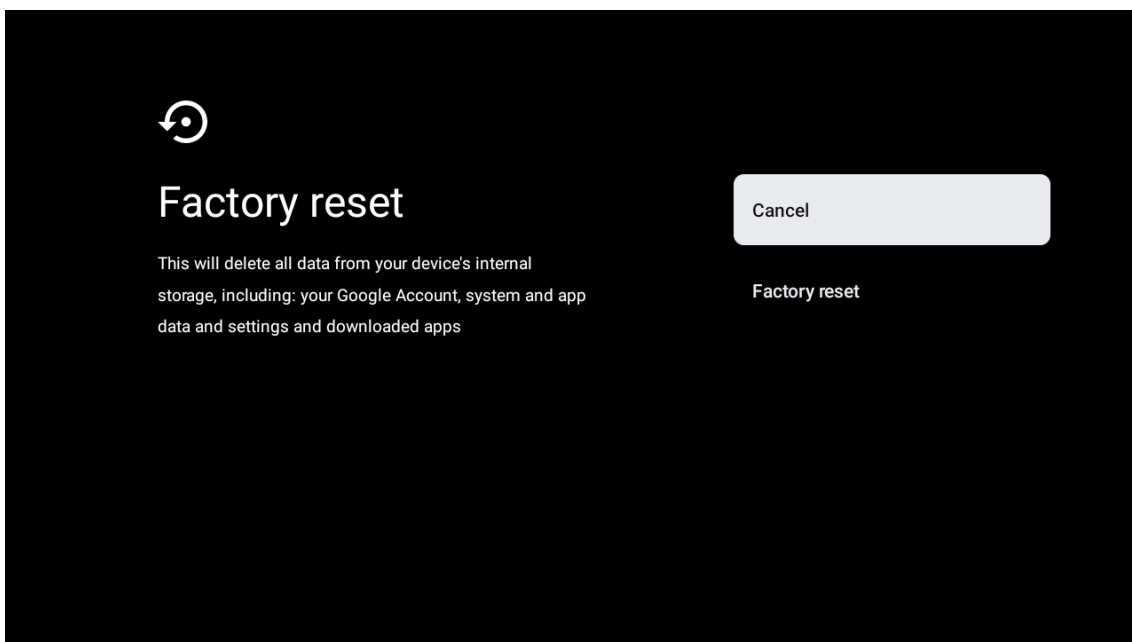

## 9. TV šaltinio nustatymai

Norėdami įvesti TV šaltinį pagrindiniame lange:

Paspauskite šaltinio mygtuką arba Pasirinkite „Tiesioginė televizija“ pagrindiniame lange.

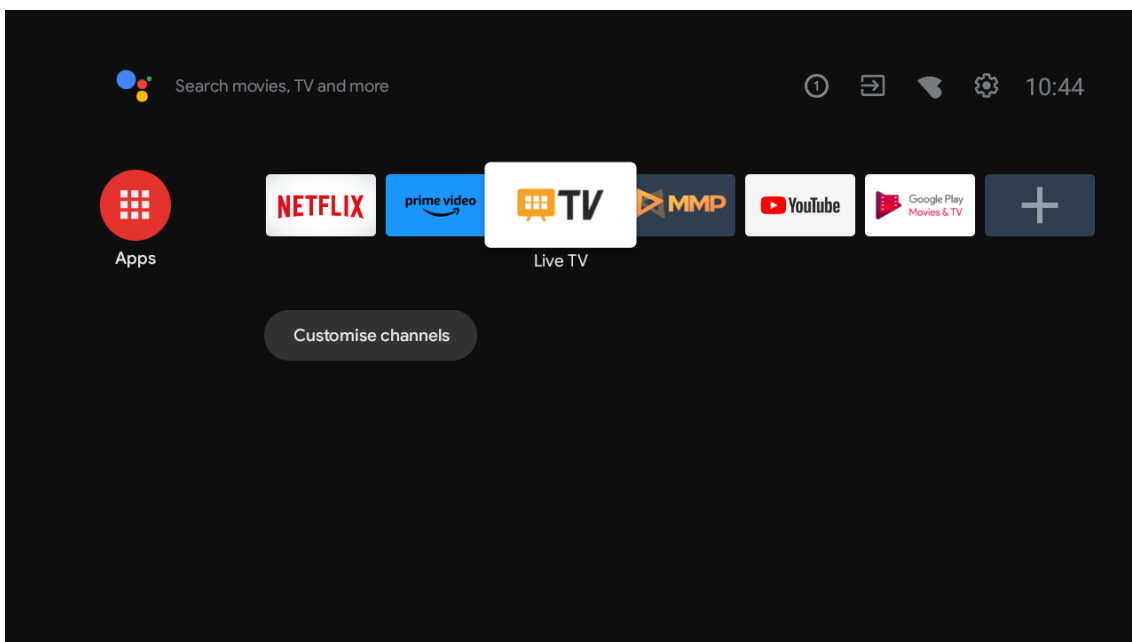

Paspauskite „OK“ (Gerai) mygtuką, tada pasirinkite „Channels“ (Kanalai) ir pasirinkite „New Channels Available“ (Nauji galimi kanalai), kad įvestumėte.

## 10. Kanalų valdymas

Norėdami redaguoti kanalų sąrašą, pirmiausia įsitikinkite, kad kanalų nustatymų meniu išjungta LCN funkcija. Tai galima padaryti kanalų meniu kartu su kitomis kanalų valdymo parinktimis.

1. Atidarykite "LiveTV" programėlę.
2. Paspauskite nuotolinio valdymo pulto apvalųjį mygtuką, tada paspauskite mygtuką RED DOT (kanalų valdymas).

Atlikite toliau nurodytus veiksmus, kad galėtumėte atskirai redaguoti kanalus:

### Kanalo SKIRTI

1. Atidarykite "LiveTV" programėlę.
2. Nuotolinio valdymo pulte paspauskite apvalųjį mygtuką, tada paspauskite raudono taško mygtuką (kanalų valdymas).
3. Pasirinkite kanalo praleidimo parinktį
4. Pasirinkite kanalus, kuriuos norite SKIRTI

### Kanalų PERSPĖJIMAS

1. Atidarykite "LiveTV" programėlę.
2. Nuotolinio valdymo pulte paspauskite apvalų mygtuką, tada paspauskite raudono taško mygtuką (kanalų valdymas).
3. Pasirinkite parinktį Channel Swap (Keitimas kanalais)
4. Pasirinkite kanalą, kurį norite sukeisti vietomis (pavyzdžiui, 1 kanalą).
5. Perkelkite pasirinkimą į numerį, kuriuo norite sukeisti kanalą (pavyzdžiui, 16 kanalą).
6. Patvirtinkite apvaliuoju mygtuku

### Kanalo PERMESTYMAS

1. Atidarykite "LiveTV" programėlę.
2. Paspauskite apvalų nuotolinio valdymo pulto mygtuką, tada paspauskite raudoną taškinį mygtuką (kanalų valdymas).
3. Pasirinkite parinktį Channel Move (kanalų perkėlimas)
4. Norėdami pakeisti kanalo padėtį, pasirinkite kanalą, kurį norite PERKELTI (pvz., 1 kanalą).
5. Perkelkite pasirinkimą į numerį, į kurį norite perkelti kanalą (pavyzdžiui, 5 kanalą).
6. Pasirinkę poziciją, paspauskite nuotolinio valdymo pulto Mėlynojo taško mygtuką - pasirodys įspėjamasis pranešimas.
7. Pasirinkite TAIP ir paspauskite nuotolinio valdymo pulto mygtuką OK. Kanalas bus perkeltas į norimą poziciją.

### Kanalo redagavimas

1. Atidarykite "LiveTV" programėlę.
2. Paspauskite nuotolinio valdymo pulto apvalųjį mygtuką, tada paspauskite raudono taško mygtuką (kanalų valdymas).
3. Pasirinkite parinktį Channel EDIT (kanalų redagavimas)
4. Pasirinkite kanalą, kurį norite EDITUOTI (pavyzdžiui, 1 kanalą).
5. Dabar turite galimybę redaguoti kanalo numerį ir kanalo pavadinimą.

### Kanalo DELETE (ištrinti kanalą)

1. Atidarykite "LiveTV" programėlę.
2. Nuotolinio valdymo pulte paspauskite apvalų mygtuką, tada paspauskite raudono taško mygtuką (kanalų valdymas).
3. Pasirinkite parinktį Kanalo ištrynimą
4. Pasirinkite kanalą, kurį norite ištrinti (pavyzdžiui, 5 kanalą).
5. Pasirinkę kanalą, paspauskite nuotolinio valdymo pulto mygtuką Mėlynas taškas - pasirodys įspėjamasis pranešimas.
6. Pasirinkite TAIP ir nuotolinio valdymo pulte paspauskite OK. Kanalas bus ištrintas iš sąrašo.

## 11. „Google Play”

Norėdami turėti prieigą ir atsisiųsti programas iš „Google Play”, turite prisijungti naudodamiesi „Google” paskyra.

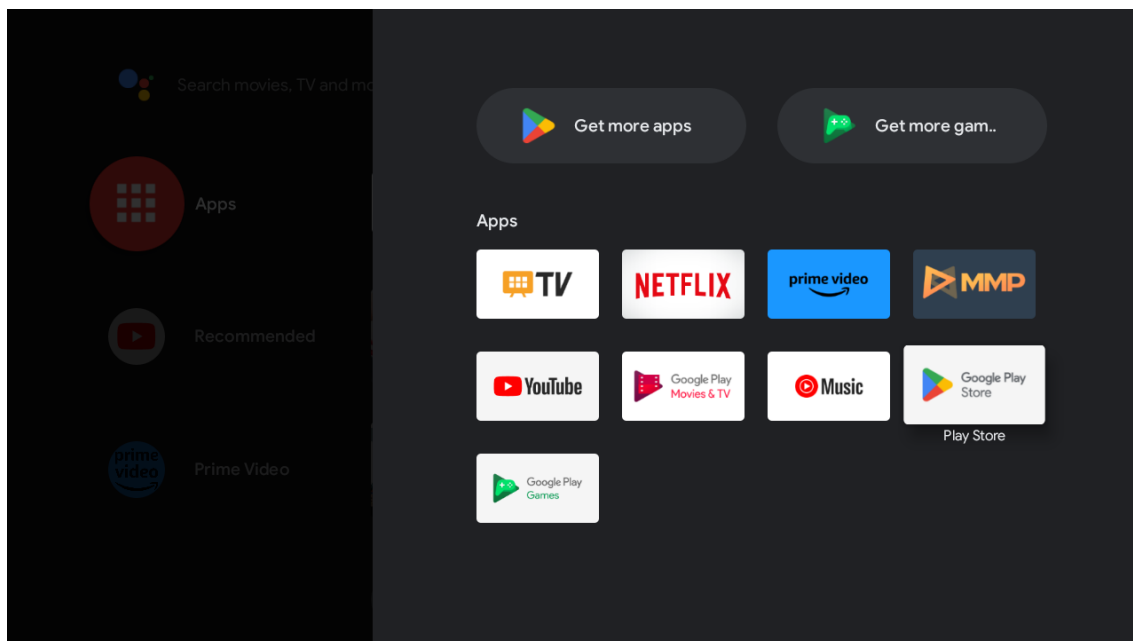

Kai atidarysite „Google Play”, Jums bus pakreipta prisijungti arba susikurti naują paskyrą.

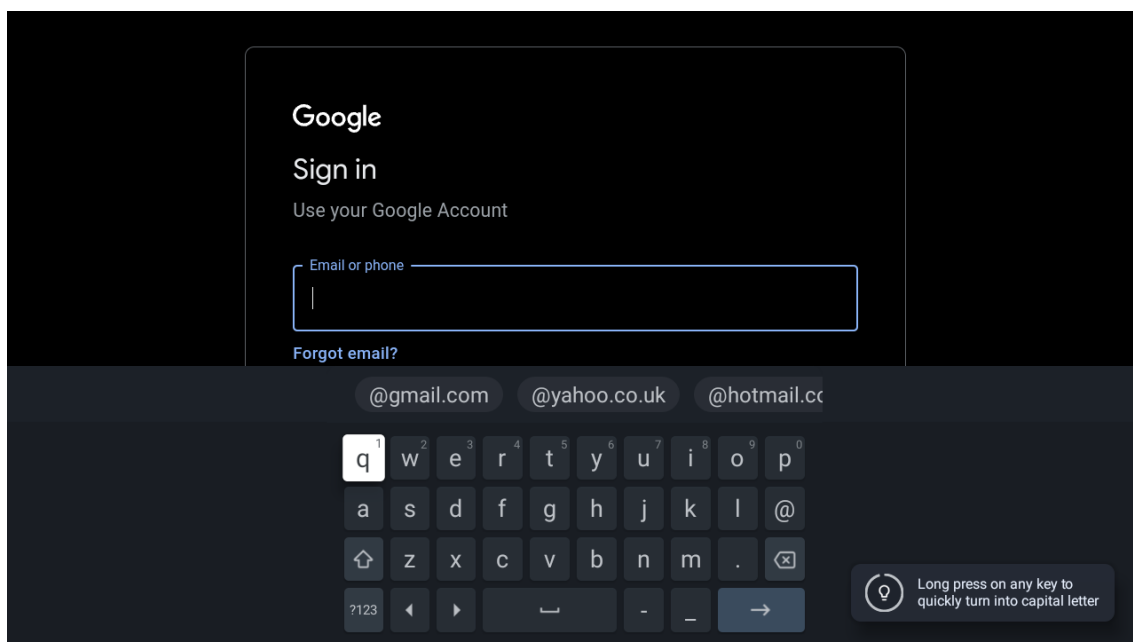

Prisijungę būsite nuvesti į tolesnį puslapį, slinkite per galimų atsisiųsti programų sąrašą arba paspauskite nuotolinio valdymo pulto mygtuką „Google Assistant“, kad galėtumėte pasikalbėti su „Google“.

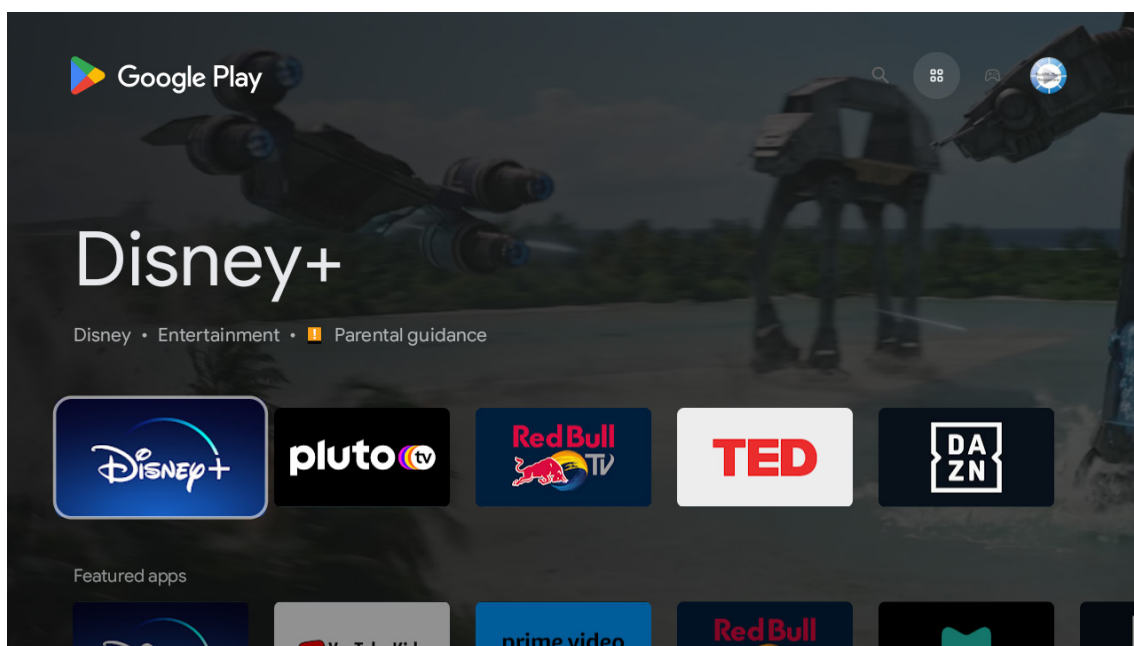

## 12. Trikčių šalinimas

Nėra maitinimo	Patikrinkite, ar televizoriaus kintamosios srovės laidas yra prijungtas. Jei vis dar nėra maitinimo, ištraukite kištuką, ir vėl prijunkite prie lizdo po 60 sekundžių. Vėl įjunkite maitinimą.
Signalas tinkamai negaunamas	Jei šalia Jūsų yra aukštų pastatų ar kalnų, Jūsų televizoriuje gali pasirodyti dvigubi arba mirgantys vaizdai. Galite reguliuoti vaizdą rankiniu būdu: pasitarkite su reguliavimo rangovu arba sureguliuokite išorinės antenos kryptį. Jei naudojate vidaus patalpų anteną, tam tikromis aplinkybėmis signalo priėmimas gali būti apsunkintas. Nustatykite antenos kryptį optimaliam priėmimui. Jei priėmimas nepagerėjo, gali tekti pereiti prie išorinės antenos.
Nėra nuotraukos	Patikrinkite, ar kitoje pusėje esanti antena yra tinkamai prijungta. Peržiūrėkite kitus kanalus, kad patikrintumėte, ar problema neišsprendė.
Vaizdo įrašas rodomas be jokio garso	Pabandykite padidinti garsumą. Patikrinkite, ar televizoriaus garsas nutilo ar ne.
Garsas yra, bet vaizdas nerodomas arba pasikeitė spalvos	Pabandykite sureguliuoti kontrastą ir ryškumą.
Statinis triukšmas veikia vaizdo įrašų ir garso kokybę	Patikrinkite, ar kitoje televizoriaus pusėje esanti antena yra tinkamai prijungta.
Sulaužytų linijų ekranas	Elektriniai prietaisai, tokie kaip plaukų džiovintuvai ar siurbiai ir kt., gali trukdyti jūsų televizoriui. Išjunkite šiuos prietaisus.
Nuotolinis pultas neveikia	Įsitinkite, kad nuėmėte ant nuotolinio valdymo pulto esantį plastikinį maišelį. Pabandykite naudoti nuotolinio valdymo pultą trumpesniu atstumu nuo televizoriaus. Patikrinkite, ar baterijos tinkamai įdėtos arba į nuotolinio valdymo pultą pabandykite įdėti naujas baterijas. Televizorius pereis į budėjimo režimą, jei per kelias minutes jokio atsakymo negaus.
Įrenginį prijungus prie RCA prievado matomos linijos	Įsitinkite, kad naudojate geros kokybės kabelį.
Problemos neišsprendė	Atjunkite maitinimo laidą ir palaukite 30 sekundžių, tada vėl prijunkite jį prie lizdo. Jei problemos išlieka, nebandykite taisyti televizoriaus patys. Prašome susisiekti su aptarnavimo centru.



## 13. Techninės specifikacijos

	24HA2S13	24HA2S13C/ 24HA2S13CW	32HA2S13/ 32HA2S13W/ 32HA2S13C	32FA2S13	40FA2S13/ 40FA2S13W	43FA2S13
Veikimo įtampa	100-240 V, 50-60 Hz	100-240 V, 50-60 Hz	100-240 V, 50-60 Hz	100-240 V, 50-60 Hz	100-240 V, 50-60 Hz	100-240 V, 50-60 Hz
AC adapteris Specifikacijos (išvestis)		12 V $\overline{=}$ 3 A, 36 W	12 V $\overline{=}$ 3 A, 36 W			
Garsas (DTS HD)	ne	ne	ne	ne	ne	ne
Garso išvesties galia	2 x 3	2 x 3	2 x 8	2 x 8	2 x 8	2 x 8
Energijos suvartojimas (W)	36 W	36 W	56 W	56 W	90 W	90 W
Tinklinis budėjimo režimo energijos suvartojimas (W)	< 0,5	< 0,5	< 0,5	< 0,5	< 0,5	< 0,5
Svoris (kg)	2,25	2,25	3,35	3,35	5,35	6
TV Matmenys GxlxA (su kojele) (mm)	535x151x353	535x151x353	719x151x456	719x151x456	892x172x559	955x172x590
TV Matmenys GxlxA (be kojelės) (mm)	535x75x318	535x75x318	719x82x423	719x82x423	892x84x509	955x85x555
Ekranas	24 col. /60 cm	24 col. /60 cm	32 col. /80 cm	32 col. /80 cm	40 col. /101 cm	43 col. /109 cm

	43UA5S13	50UA5S13	55UA5S13	65UA5S13	75UA5S13
Veikimo įtampa	100-240 V, 50-60 Hz	100-240 V, 50-60 Hz	100-240 V, 50-60 Hz	100-240 V, 50-60 Hz	100-240 V, 50-60 Hz
AC adapteris Specifikacijos (išvestis)					
Garsas (DTS HD)	ne	ne	ne	ne	ne
Garso išvesties galia	2 x 8	2 x 10	2 x 10	2 x 12	2 x 12
Energijos suvartojimas (W)	90 W	P	P	P	P
Tinklinis budėjimo režimo energijos suvartojimas (W)	< 0,5	< 0,5	< 0,5	< 0,5	< 0,5
Svoris (kg)	6,3	8,5	11,5	16,7	24
TV Matmenys GxlxA (su kojele) (mm)	957x172x592	1111x260x692	1229x260x747	1446x293x867	1667x300x1023
TV Matmenys GxlxA (be kojelės) (mm)	957x85x556	1111x75x643	1229x77x710	1446x78x831	1667x85x955
Ekranas	43 col. /109 cm	50 col. /126 cm	55 col. /139 cm	65 col. /164 cm	75 col. /189 cm

	43QA2S13	50QA2S13	55QA2S13	65QA2S13	75QA2S13
Veikimo įtampa	100-240 V, 50-60 Hz	100-240 V, 50-60 Hz	100-240 V, 50-60 Hz	100-240 V, 50-60 Hz	100-240 V, 50-60 Hz
AC adapteris Specifikacijos (išvestis)					
Garsas (DTS HD)	ne	ne	ne	ne	ne
Garso išvesties galia	2 x 8	2 x 10	2 x 10	2 x 10	2 x 10
Energijos suvartojimas (W)	90	100	110	160	220
Tinklinis budėjimo režimo energijos suvartojimas (W)	< 0,5	< 0,5	< 0,5	< 0,5	< 0,5
Svoris (kg)	6,3	8,5	11,5	16,7	24
TV Matmenys GxIxA (su kojele) (mm)	957x172x592	1111x260x692	1229x260x747	1446x293x867	1667x300x1023
TV Matmenys GxIxA (be kojelės) (mm)	957x85x556	1111x75x643	1229x77x710	1446x78x831	1667x85x955
Ekranas	43 col. /109 cm	50 col. /126 cm	55 col. /139 cm	65 col. /164 cm	75 col. /189 cm

### 13.1. Šalies apribojimai

Skirtas naudoti tik vidaus patalpose ES valstybėse narėse ir ELPA valstybėse.



### 13.2. Licencijos

Atsižvelgiant į galimus pakeitimus. Dėl nuolatinių mokslinių tyrimų ir tobulėjančių techninių specifikacijų, gaminių dizainas ir išvaizda gali pasikeisti.

„Google“, „Google Play“, „Android TV“, „Chromecast“ inkorporuoti ir kiti ženklai yra „Google LLC“ prekių ženklai. „Google Assistant“ nėra prieinamas tam tikrose šalyse ir tam tikromis kalbomis. Paslaugų prieinamumas priklauso nuo šalies ir kalbos. „Netflix“ yra registruotasis „Netflix, Inc.“ prekės ženklas. Būtina „Netflix“ transliacijos narystė. 4K Ultra HD prieinamumas atsižvelgiant į Jūsų prenumeratos planą, interneto paslaugą, įrenginio galimybes ir turinio prieinamumą. [www.netflix.com/TermsOfUse](http://www.netflix.com/TermsOfUse) (La disponibilité de la 4K Ultra HD dépend de votre forfait Netflix, de votre connexion Internet, des capacités de l'appareil et de la disponibilité du contenu. [www.netflix.com/TermsOfUse](http://www.netflix.com/TermsOfUse)). „Apple TV“ yra „Apple Inc.“ prekės ženklas, registruotas JAV ir kitose šalyse bei regionuose.

„Wi-Fi“ yra registruotasis „Wi-Fi Alliance®“ prekės ženklas. Sąlygos „HDMI“ ir „HDMI High-Definition Multimedia Interface“ ir HDMI logotipas yra „HDMI Licensing Administrator, Inc.“ prekės ženklai arba registruotieji ženklai JAV ir kitose šalyse.

„Dolby“, „Dolby Vision“, „Dolby Atmos“, „Dolby Audio“ ir dvigubos D simbolis yra „Dolby Laboratories Licensing Corporation“ prekių ženklai. Pagaminta pagal „Dolby Laboratories“ licenciją. Konfidencialūs neskelbti darbai. Autorinės teisės © 1992—2022 „Dolby Laboratories“. Visos teisės saugomos.

Visi produktų pavadinimai yra jų atitinkamų savininkų prekių ženklai arba registruotieji prekių ženklai.

© „THOMSON“ ir „THOMSON“ logotipas yra prekės ženklai, kuriuos pagal licenciją naudoja „StreamView GmbH“, Franz-Josefs- Kai 1, 1010 Viena, Austrija — daugiau informacijos adresu [www.thomson-brand.com](http://www.thomson-brand.com).