

# THOMSON

---

## Thomson Go Plus

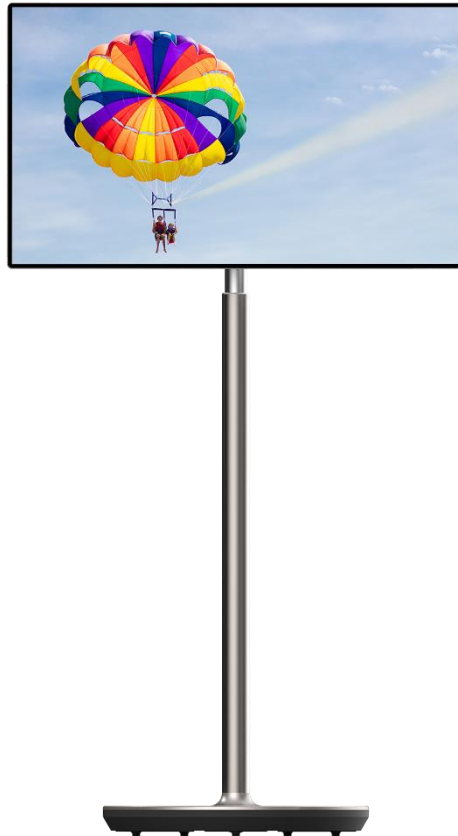

[tv.mythomson.com](https://tv.mythomson.com)



[tv.mythomson.com/  
en/Support/FAQs/](https://tv.mythomson.com/en/Support/FAQs/)

# TÄRKEÄÄ

Lue tämä käyttöohje huolellisesti ennen laitteen asentamista ja käyttöä.

Pidä tämä käsikirja käsillä myöhempää käyttöä varten.

Tässä käyttöoppaassa esitetyt kuvat ovat vain kaaviokuvia.

## Sisältö

1	Turvallisuustiedot .....	5
1.1	Tuotteen merkinnät .....	6
1.2	Varoitus.....	6
2	Lifterin ja Smart Display -näytön asennusohjeet.....	7
2.1	Nostimen kokoaminen .....	7
2.2	Näytön kokoaminen.....	8
2.3	Nostimen purkaminen.....	9
2.4	Kulman ja korkeuden säätö .....	9
3	Käyttöpainikkeet ja liitännät.....	11
3.1	Yhteydet.....	11
3.2	Painikkeiden toiminnot.....	12
3.2.1	TV:n ohjauspainikkeet.....	12
3.2.2	Virtalähteen liitäntä ja virta päälle/pois-painike TV-telineessä.....	12
3.3	Sisäisen akun käyttö .....	13
4	Alkuasetukset.....	14
4.1	Valitse maa .....	14
4.2	Vision-asetukset.....	15
4.3	Wi-Fi-yhteys.....	16
4.4	Kopioi sovelluksia ja tietoja.....	17
4.5	Luo käyttäjä.....	17
4.6	Google-tilin tunnukset.....	18
4.7	Palveluehdot ja tietosuojakäytäntö .....	18
4.8	Googlen palvelut .....	19
4.9	Luo PIN-koodi.....	19
4.10	Aktivoi "Hey Google" Google Assistantille.....	20
4.11	Lisää kortti Google Play -palveluun.....	21
4.12	Lisäasetukset .....	22

4.13	Kaukosäätimen yhdistäminen.....	22
5	Kaukosäädin ja kosketusnäyttö.....	24
5.1	Bluetooth-kaukosäätimen pariliitoksen muodostaminen.....	24
6	Kosketusnäytön käyttö.....	26
7	Aloituspäätty.....	28
8	Asetukset.....	31
8.1	Verkko & Internet.....	31
8.2	Liitetyt laitteet.....	32
8.3	Sovellukset.....	33
8.4	Ilmoitukset.....	33
8.5	Akku.....	34
8.6	Varastointi.....	35
8.7	Ääni.....	35
8.8	Näyttö.....	36
8.9	Taustakuva.....	37
8.10	Saavutettavuus.....	37
8.11	Turvallisuus.....	39
8.12	Yksityisyys.....	39
8.13	Sijainti.....	40
8.14	Turvallisuus ja hätätilanteet.....	41
8.15	Salasanat ja tilit.....	42
8.16	Digitaalinen hyvinvointi ja lapsilukko.....	42
8.17	Google-palvelut.....	43
8.18	Järjestelmä.....	44
8.18.1	Kieli & syöttö.....	44
8.18.2	Eleet.....	45
8.18.3	Päivämäärä ja aika.....	45
8.18.4	Varmuuskopiointi.....	46
8.18.5	Järjestelmäpäivitys.....	46
8.18.6	Useita käyttäjiä.....	46
8.18.7	Nollausasetukset.....	47
8.18.8	Tietoja.....	47

9	Vianmääritys.....	48
10	Tekniset tiedot.....	49
10.1	Rajoitukset.....	49
10.2	Lisenssit.....	49

# 1 Turvallisuustiedot



Äärimmäisissä sääolosuhteissa (myrskyt, salamointi) ja pitkien käyttämättömyysaikojen aikana (lomamatkat) irrota näyttö verkkovirrasta.

Verkkopistoketta käytetään akun irrottamiseen sähköverkosta, joten sen on oltava helposti käytettävissä. Jos akkua ei ole irrotettu sähköisesti sähköverkosta, laite ottaa edelleen virtaa kaikissa tilanteissa, vaikka televisio olisi valmiustilassa tai sammutettuna.

**Huomautus:** Noudata näyttöön tulevia käyttöohjeita.

**Tärkeää:** Lue nämä ohjeet kokonaan ennen laitteen asentamista tai käyttämistä.

## VAROITUS

**Tämä laite on tarkoitettu sellaisten henkilöiden (mukaan lukien lapset) käyttöön, jotka pystyvät/ovat kokeneet tällaisen laitteen käytön ilman valvontaa, ellei heidän turvallisuudestaan vastaava henkilö ole antanut heille valvontaa tai ohjeita laitteen käytöstä.**

- Käytä Thomson Go Plus -laitetta alle 2000 metrin korkeudessa, kuivissa paikoissa ja alueilla, joilla on kohtalainen tai trooppinen ilmasto.
- Thomson Go Plus on tarkoitettu kotitalouksiin ja vastaavaan yleiskäyttöön, mutta sitä voidaan käyttää myös julkisissa tiloissa.
- Ilmanvaihtoa ei saa estää peittämällä tai tukkimalla ilmanvaihtoaukkoja esineillä, kuten sanomalehdillä, pöytäliinoilla, verhoilla jne.
- Virtajohdon pistokkeen on oltava helposti saatavilla. Älä aseta mitään esineitä virtajohdon päälle. Vaurioitunut virtajohto/pistoke voi aiheuttaa tulipalon tai sähköiskun. Käsittele virtajohtoa pistokkeesta, älä irrota akkua vetämällä virtajohdosta. Älä koskaan koske virtajohtoon/pistokkeeseen märillä käsillä, sillä se voi aiheuttaa oikosulun tai sähköiskun. Älä koskaan tee virtajohtoon solmua tai sido sitä muihin johtoihin. Kun se on vaurioitunut, se on vaihdettava, tämän saa tehdä vain pätevä henkilökunta.
- Älä altista Thomson Go Plus -laitetta tippuville tai roiskuille nesteille äläkä aseta nesteillä täytettyjä esineitä, kuten maljakoita, kuppeja jne. Thomson Go Plus -laitteen ja sen akun päälle tai päälle (esim. laitteen yläpuolella oleville hyllyille).
- Älä altista Thomson Go Plus -laitetta suoralle auringonvalolle äläkä aseta avotulta, kuten sytytettyjä kynttilöitä, Smart Display -näytön päälle tai sen lähelle.
- Älä aseta Thomson Go Plus -laitteen lähelle mitään lämmönlähteitä, kuten sähkölämmittimiä, pattereita jne.
- Älä aseta Smart Display -näyttöä kalteville pinnoille.
- Pidä muovipussit vauvojen, lasten ja kotieläinten ulottumattomissa tukehtumisvaaran välttämiseksi.
- Kiinnitä jalusta varovasti televisioon. Jos jalustassa on ruuvit, kiristä ruuvit tiukasti, jotta televisio ei pääse kallistumaan. Älä kiristä ruuveja liikaa.
- Älä hävitä paristoja tuleen tai vaarallisten tai syttyvien materiaalien kanssa.
- Älä käytä kotitalouksien puhdistusaineita television puhdistamiseen. Puhdista näyttö sen sijaan pehmeällä, kuivalla liinalla. Irrota laite ennen puhdistusta pistorasiasta varmuuden vuoksi.

## VAROITUS

- Akkuja ei saa altistaa liialliselle kuumuudelle, kuten auringonpaisteelle, tulelle tai vastaavalle.
- Kuulokkeiden tai kuulokkeiden liiallinen äänenpaine voi aiheuttaa kuulon heikkenemistä.

## AKUN VAROITUS

Tämä tuote sisältää sisäisen litiumioniakun. Käytä vain mukana toimitettua verkkolaitetta. Käsittele varoen vuotojen, tulipalon tai räjähdysten välttämiseksi. Noudata asianmukaisia akun hävittämis- ja latausohjeita loukkaantumisen tai vahingoittumisen estämiseksi.

**ENNEN KAIKKIA - ÄLÄ KOSKAAN anna kenenkään, etenkin lasten, työntää tai lyödä näyttöä, työntää mitään reikiin, aukkoihin tai muihin kotelon aukkoihin.**

## 1.1 Tuotteen merkinnät

Seuraavia symboleja käytetään tuotteessa rajoitusten, varotoimenpiteiden ja turvallisuusohjeiden merkinä. Kukin selitys on otettava huomioon vain silloin, kun tuotteessa on siihen liittyvä merkintä. Huomioi tällaiset tiedot turvallisuussyistä.



Luokan II laitteet: Tämä laite on suunniteltu siten, että se ei vaadi turvaliitintä sähkömaadoitukseen.



Tämä merkintä osoittaa, että tätä tuotetta ei saa hävittää muiden kotitalousjätteiden mukana kaikkialla EU:ssa. Pyydämme sinua kierrättämään sen vastuullisesti materiaalivarojen kestävän uudelleenkäytön edistämiseksi. Palauta käytetty laite käyttämällä palautus- ja keräysjärjestelmiä tai ottamalla yhteyttä jälleenmyyjään, jolta tuote on ostettu.

## 1.2 Varoitus

Älä niele akkua. Jos epäilet, että paristoa on nielty tai se on joutunut johonkin kehon osaan, hakeudu välittömästi lääkärin hoitoon.

Pidä uudet ja käytetyt paristot poissa lasten ulottuvilta. Jos paristolokero ei sulkeudu kunnolla, lopeta tuotteen käyttö ja pidä se poissa lasten ulottuvilta

Thomson Go Plus voi pudota ja aiheuttaa vakavan henkilövahingon tai kuoleman. Monet vammat, erityisesti lapsille aiheutuvat, voidaan välttää noudattamalla yksinkertaisia varotoimenpiteitä, kuten:

- Käytä AINA Smart Display -näytön valmistajan suosittelemaa asennustapaa.
- Reititä laitteeseen liitetyt johdot ja kaapelit AINA niin, ettei niihin voi kompastua, vetää tai tarttua.
- ÄLÄ KOSKAAN aseta Thomson Go Plus -laitetta epävakaaseen paikkaan.

- ÄLÄ KOSKAAN aseta Smart Display -näytön päälle esineitä, jotka saattavat houkutella lapsia kiipeilemään, kuten leluja ja kaukosäätimiä.
- ÄLÄ KOSKAAN jätä lapsia ilman valvontaa laitteen läheisyyteen. Lapset saattavat yrittää työntää, kiivetä tai siirtää jalustaa, mikä voi johtaa kaatumiseen, loukkaantumiseen tai vaurioitumiseen.

Jos nykyinen Smart Display -näyttö säilytetään ja siirretään muualle, on sovellettava samoja näkökohtia kuin edellä.

Laitteet, jotka on kytketty rakennuksen suojamaadoitukseen verkkoliitännän tai muiden suojamaadoitukseen kytkettyjen laitteiden kautta - ja televisiojakelujärjestelmään koaksiaalikaapelia käyttäen - voivat joissakin olosuhteissa aiheuttaa palovaaran. Liittäminen Thomson Go Plus -jakelujärjestelmään on sen vuoksi tehtävä tietyn taajuusalueen alapuolella sähköisen erotuslaitteen (galvaaninen erotin) avulla.

## 2 Lifterin ja Smart Display -näytön asennusohjeet

### 2.1 Nostimen kokoaminen

1. Ota ensimmäinen kerros pois pakkauksesta ja aseta se laatikon viereen.
2. Irrota akku/alusta ja nostin.

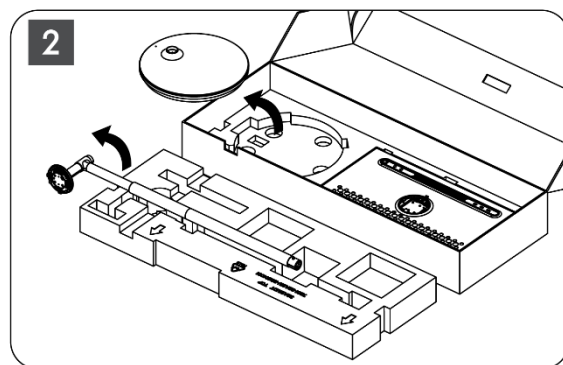
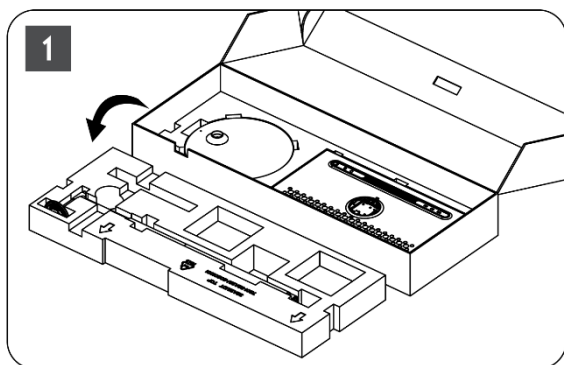

3. Laita molemmat kerrokset takaisin pakkaukseen. Varmista, että ensimmäinen kerros on jälleen päällimmäisenä.
4. Aseta pyörillä varustettu pitimen pohja pakkauksen ensimmäisessä kerroksessa olevaan aukkoon.

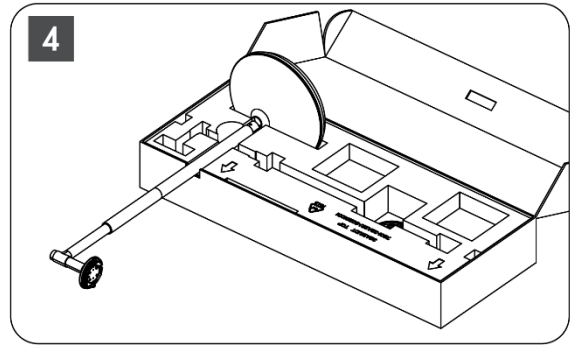
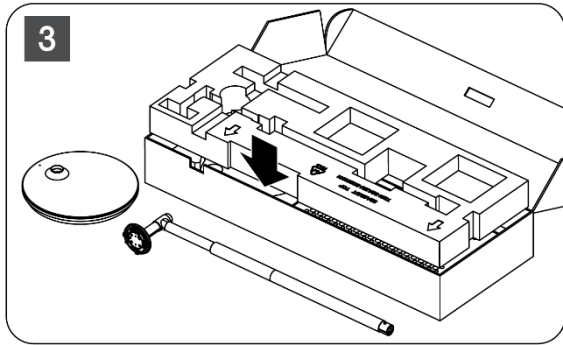

5. Asenna nostin alustaan kohdistamalla se uran asentoon.
6. Aseta ruuvit ruuvinpaikkaan ja kiristä ruuvit.

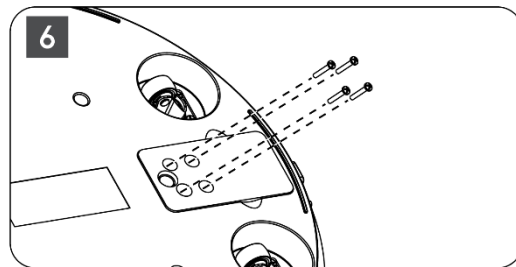
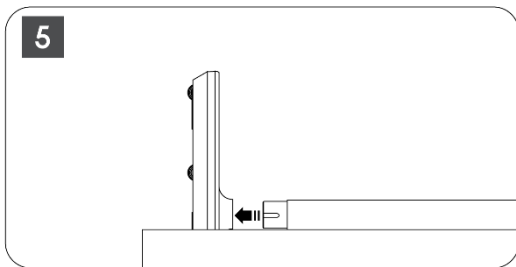

## 2.2 Näytön kokoaminen

7. Kallista näyttöä ylöspäin, kohdista se tukitankoon ja asenna se.
8. Käännä näyttöä 90°, kierrä virtajohto nostotangon ympärille myötäpäivään, kiinnitä virtajohto solkeen 1, aseta virtajohton pistoke paikalleen ja järjestä virtajohto lopuksi ja kiinnitä se solkeen 2.

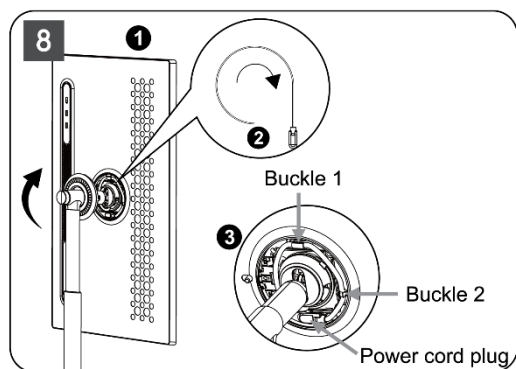
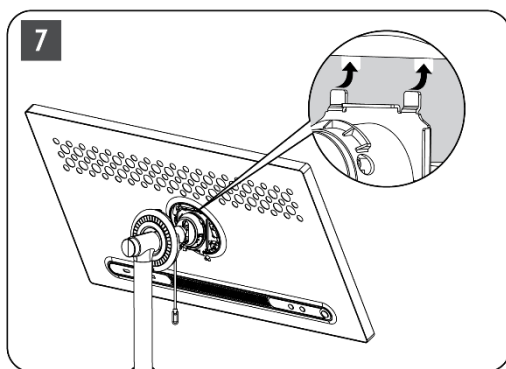

9. Kohdista rengasmaisen koristenauhan nuoli sisäisen muoviosan nuoleen ja paina neljää napsahdusta kokoamiseksi. Säädä näytön kulmaa tarpeen mukaan.



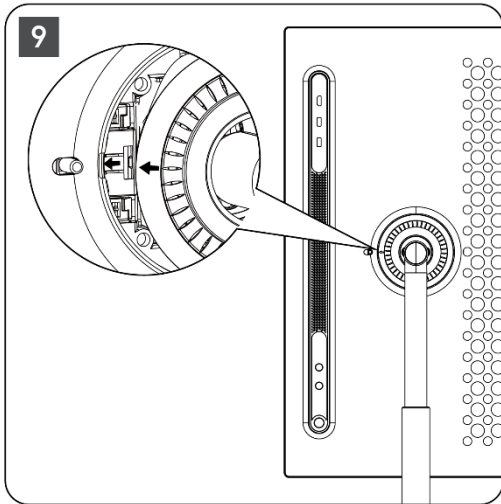

## 2.3 Nostimen purkaminen

Jos haluat irrottaa näytön nostimesta, irrota suojusrenkas, irrota virtajohto ja paina laitteen takana olevaa pikapuristuspainiketta. Sen jälkeen voit irrottaa näytön nostimesta.

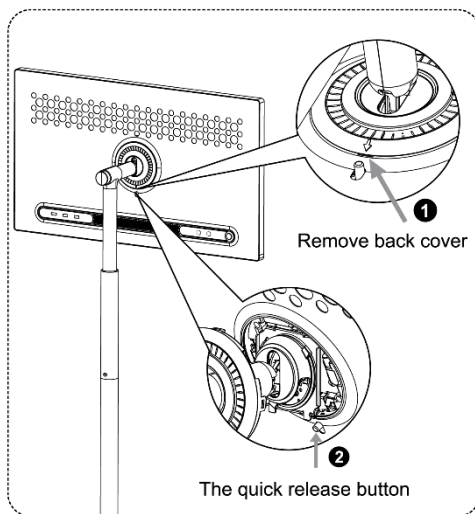

## 2.4 Kulman ja korkeuden säätö

Voit säätää Smart Display -näytön korkeutta ja katselukulmaa mukavan katselukokemuksen varmistamiseksi.

**Huomautus:** Jotkin Thomson Go Plus -laitteessa käytettävissä olevat sovellukset eivät tue pystysuoraa näyttöä. Katso lisätietoja niiden kuvauksista.

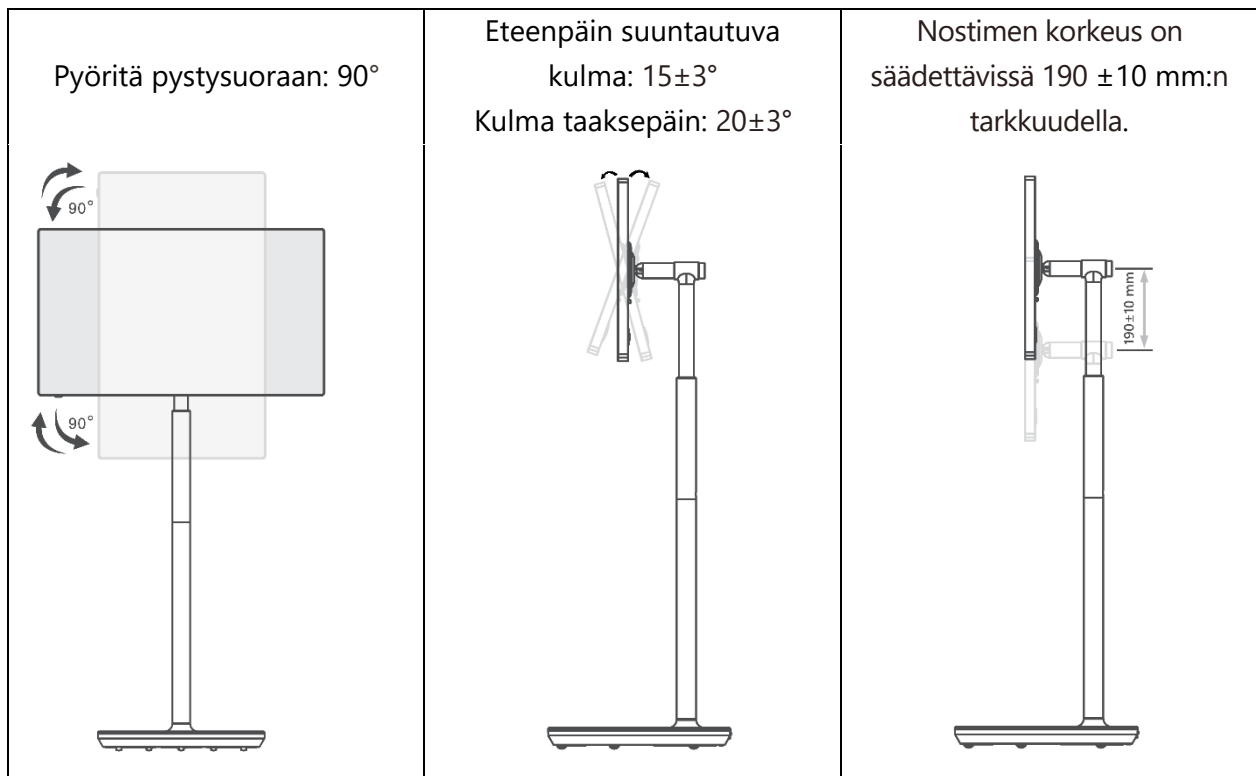

**Varoitus:**

- Varmista ennen Smart Display -näytön korkeuden ja kulman säätämistä, että säätöjä varten on riittävästi tilaa ilman esteitä.
- Älä käänä Thomson Go Plus -laitetta kulmassa yli rajan tai yli suurimman säädettävän korkeusalueen.
- Älä anna käsiesi tai sormiesi jäädä kiinni jalustaan tai korkeussäätöalueelle.

## 3 Käyttöpainikkeet ja liitännät

### 3.1 Yhteydet

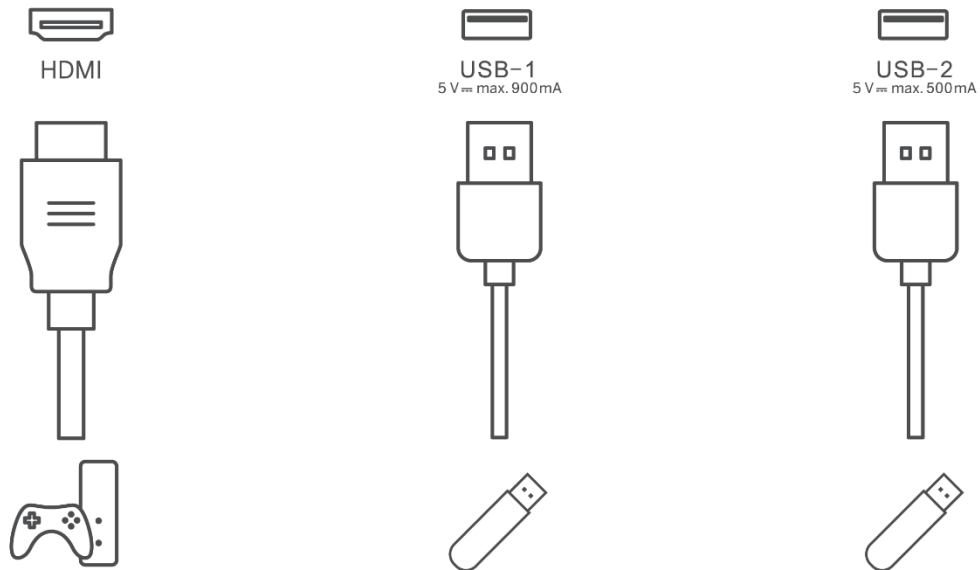

**Huomautus:** Tässä käyttöohjeessa kuvatut oheislaitteet ja kaapelit on hankittava erikseen.

**Huomio:** Kytke ensin virtajohto laitteeseen ja sitten verkkolaite pistorasiaan.

## 3.2 Painikkeiden toiminnot

### 3.2.1 TV:n ohjauspainikkeet

On/Off: Laitteen kytkeminen päälle tai pois päältä.

- ⏻ Virtapainike:
- Kytke Smart Display päälle valmiustilassa/näyttö pois päältä -tilassa painamalla ⏻ -painiketta.
  - Paina laitteen normaalin käytön aikana ⏻ -painiketta siirtyäksesi näytön sammutustilaan.
  - Paina ja pidä painettuna ⏻ -painiketta aktivoiaksesi Google Assistant/Gemini.
    - Valitse näytön pudotusvalikosta tai Kaikki sovellukset -valikosta Asetukset (kuvake) > Järjestelmä > Eleet > Paina ja pidä virtanäppäintä painettuna ja valitse sitten "Virtavalikko" tai "Digitaalinen assistentti" asettaaksesi paina ja pidä virtanäppäintä painettuna -toiminnot tarpeen mukaan.
    - Huomaa, että itse laitteessa ei ole sisäänrakennettua mikrofonia.

⊕ VOL+: Lisää äänenvoimakkuutta.

⊖ VOL-: Vähentää äänenvoimakkuutta.

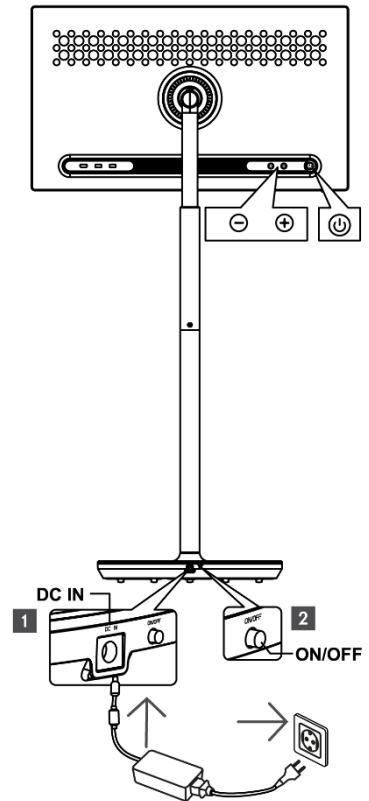

### 3.2.2 Virtalähteen liitäntä ja virta päälle/pois-painike TV-telineessä.

#### Virtalähde

Kytke virtalähteen pistoke TV-telineen vastaavaan liittimeen, jotta yhteys virtalähteeseen muodostuu. Kun yhteys on kytketty, voit nauttia television katselusta samalla, kun jalustan sisäänrakennettu akku latautuu. Akun lataaminen jatkuu myös silloin, kun televisio on valmiustilassa.

#### Virta päälle/pois pääkytkin

Voit kytkeä television päälle tai pois päältä painamalla päävirtakytkintä. Kun televisio kytketään pois päävirtakytkimellä, se ei vastaa television ohjauspainikkeisiin tai kauko-ohjaimen komentoihin.

### 3.3 Sisäisen akun käyttö

Thomson Go Plus -jalustan pohjassa on sisäinen akku, joka voi antaa tuotteelle virtaa jopa 4 tuntia, kun Thomson Go Plus ei ole kytkettynä virtalähteeseen. Akun merkkivalossa on kolme eri väriä (vihreä, keltainen ja punainen), jotka vaihtuvat akun jäljellä olevan kapasiteetin mukaan.

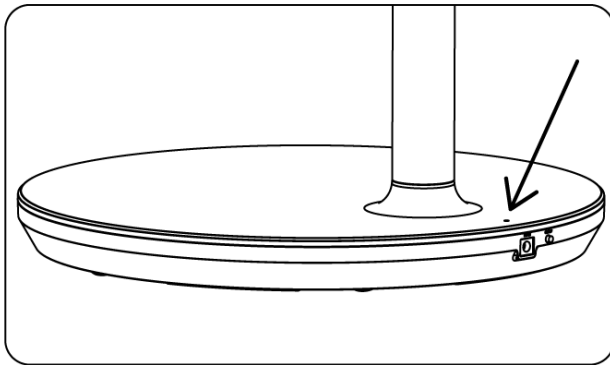

#### Akun merkkivalo:

Kun televisio on kytketty virtalähteeseen:

- Vihreä valo vilkkuu: Akku on ladattu täyteen

Kun televisiota ei ole kytketty virtalähteeseen (akkukäyttö):

- Vihreä valo: Akun kapasiteetti on riittävä.
- Keltainen valo: Akun kapasiteetti on kohtalainen.
- Punainen valo: Akun kapasiteetti on alhainen

#### Huomautus

- Akun lataaminen täyteen kestää noin 4 tuntia, kun Smart Display on sammutettu.
- Akun kapasiteetti pienenee käyttöajan mukaan. Tämä tarkoittaa, että akun kapasiteetti vähenee hieman television pitkäaikaisen käytön jälkeen, eli kuukausien tai vuosien kuluttua, mikä on myös akun odotettavissa oleva toiminta.
- Akun jäljellä oleva kapasiteetti pienenee myös valmiustilassa.
- Maksimikäyttöaika täyden latauksen jälkeen on noin 3 tuntia.
- Television käyttöaika akutilassa voi vaihdella liitettyjen laitteiden, käyttölämpötilan ja käyttäjän asetusten mukaan. Siksi todellinen käyttöaika voi poiketa ilmoitetusta käyttöajasta.

## 4 Alkuasetukset

Ensimmäisen alkuasennuksen aikana näytöllä näkyvä ohjattu asennusohjelma opastaa sinua Smart Display -näytön määrittämisessä.

Seuraa näytön ohjeita Thomson Go Plus -palvelun käyttöönottamiseksi. Käytä näytön kosketusnäyttötoimintoa käytettävissä olevien vaihtoehtojen valitsemiseen ja määrittämiseen.

### 4.1 Valitse maa

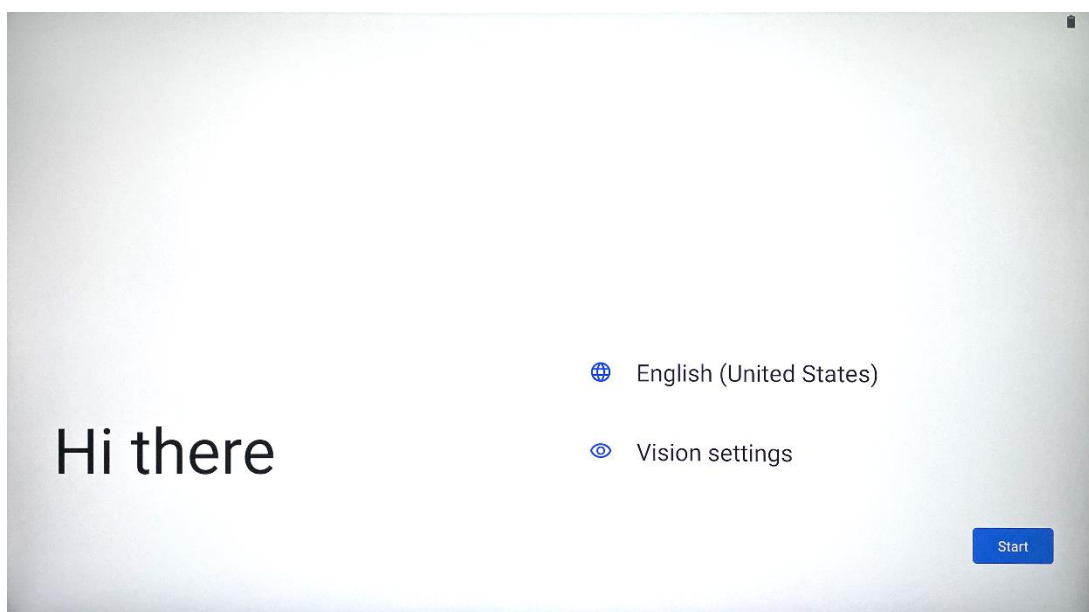

Thomson Go Plus on oletusarvoisesti asetettu englanninkieliseksi käyttöliittymäksi. Se voidaan vaihtaa mihin tahansa käytettävissä olevaan napauttamalla English. Valitse haluamasi kieli luettelosta.

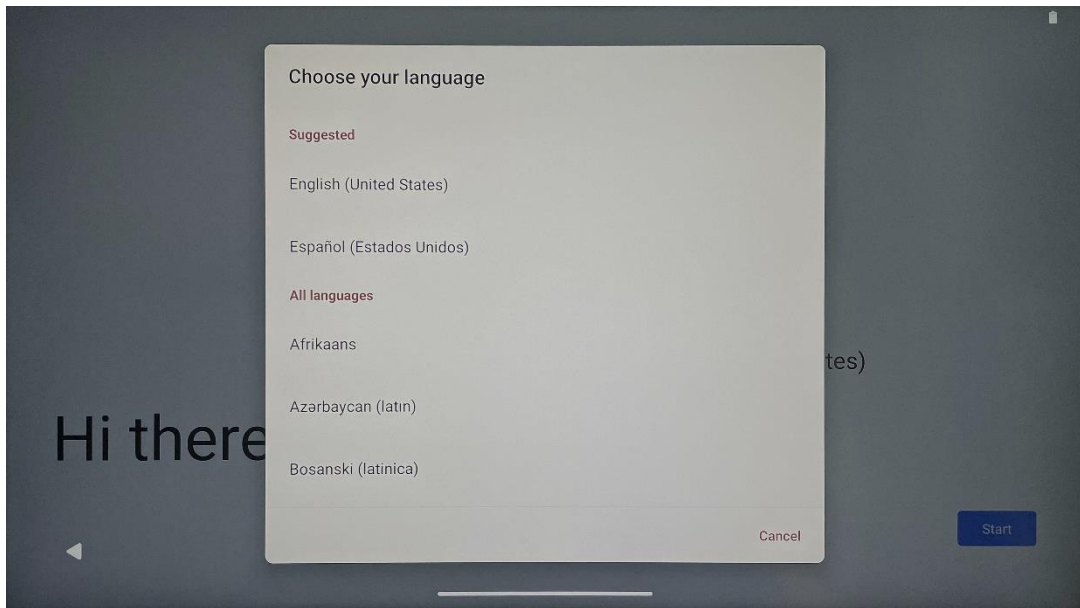

## 4.2 Vision-asetukset

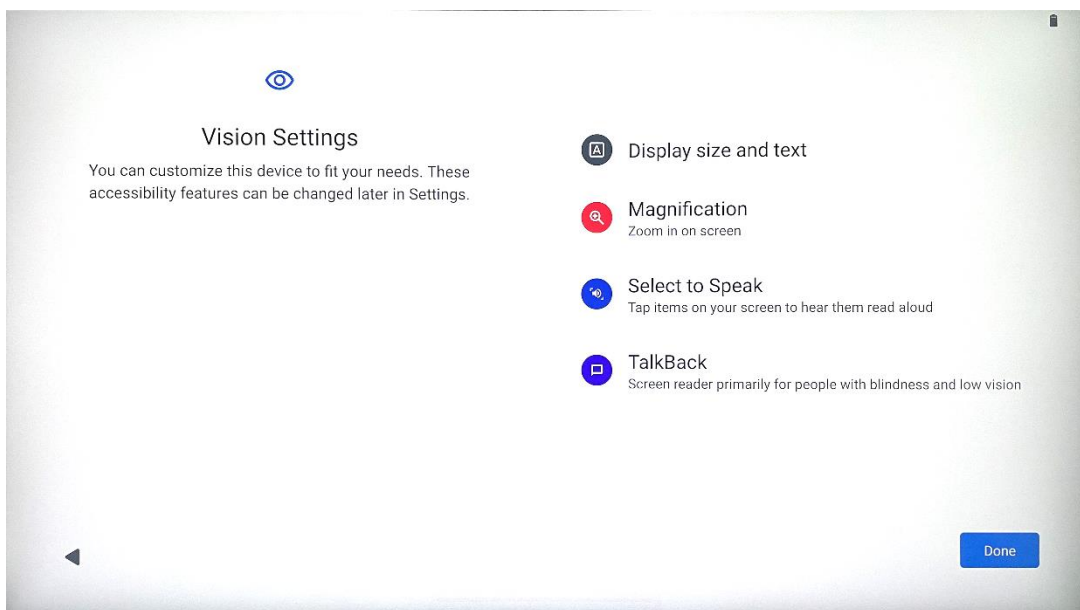

Voit säätää Thomson Go Plus -ohjelman asetuksia mieltymystesi mukaan. Näitä saavutettavuusominaisuuksia voi muuttaa myöhemmin Asetuksissa.

- **Näytön koko ja teksti:** Säädä fontin kokoa.
- **Suurennos:** Ota käyttöön suurennos- ja pienennystoiminto.
- **Valitse Puhu:** Smart Display lukee valitun kohteen ääneen, kun napautat näytöllä olevaa kohdetta.
- **TalkBack:** TalkBack: Sopii parhaiten sokeille ja heikkonäköisille. Thomson Go Plus antaa puhuttua palautetta, joten laitetta voi käyttää katsomatta näyttöä.

Kun olet valinnut kielen ja asettanut tarvittaessa saavutettavuusominaisuudet, jatka napauttamalla Käynnistä.

## 4.3 Wi-Fi-yhteys

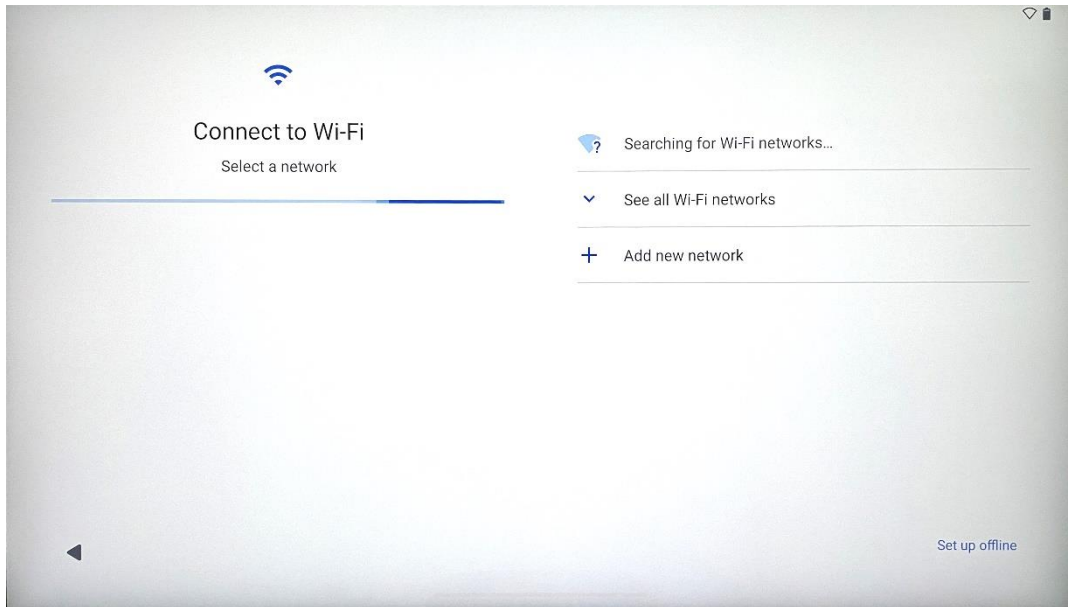

Valitse käytettävissä oleva Wi-Fi-verkko tai lisää se manuaalisesti. Voit asentaa laitteen offline-tilassa, mutta on suositeltavaa yhdistää Thomson Go Plus Wi-Fi-verkkoon, jotta saat paremman käyttökokemuksen ja Googlen uusimmat ominaisuudet.

Kun verkko on valittu, anna salasana ja paina Yhdistä.

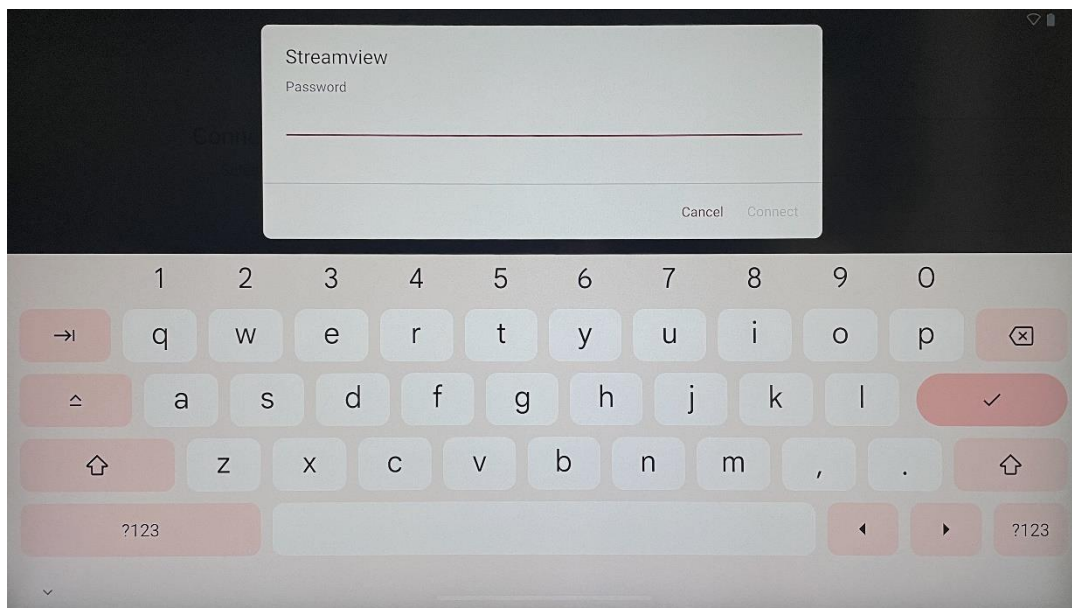



## 4.4 Kopioi sovelluksia ja tietoja

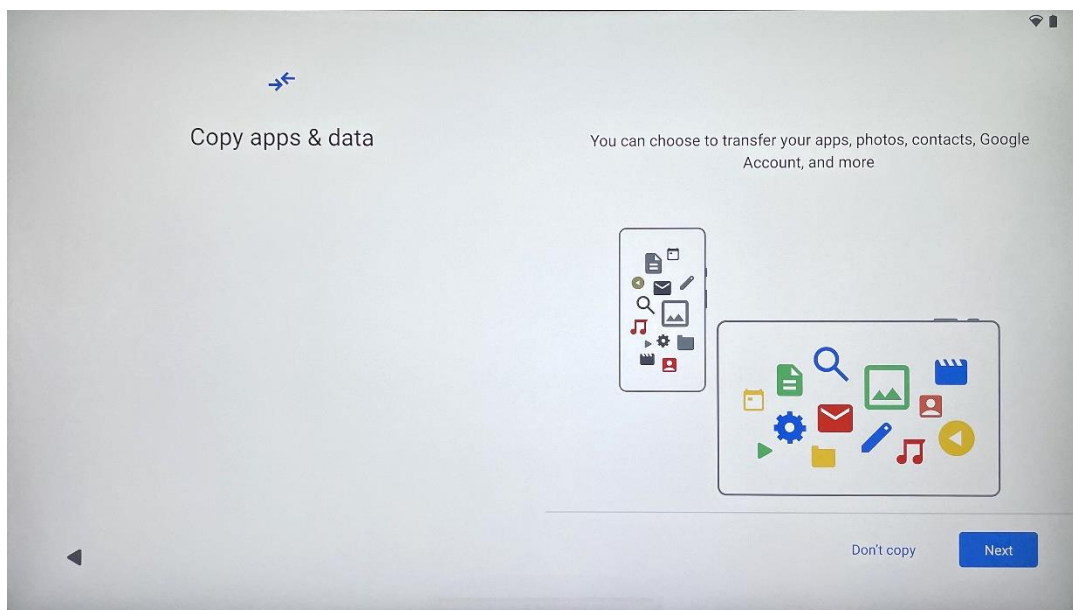

Voit halutessasi siirtää sovelluksesi, valokuvasi, yhteystietosi, Google-tilisi ja muut tietosi edellisestä tai nykyisestä laitteestasi. Napauta Seuraava ja jatka näyttöön tulevan ohjatun asennusohjelman mukaisesti. Siirtoprosessi voi vaihdella ja riippuu toisesta laitteesta, josta haluat siirtää tietoja.

## 4.5 Luo käyttäjä

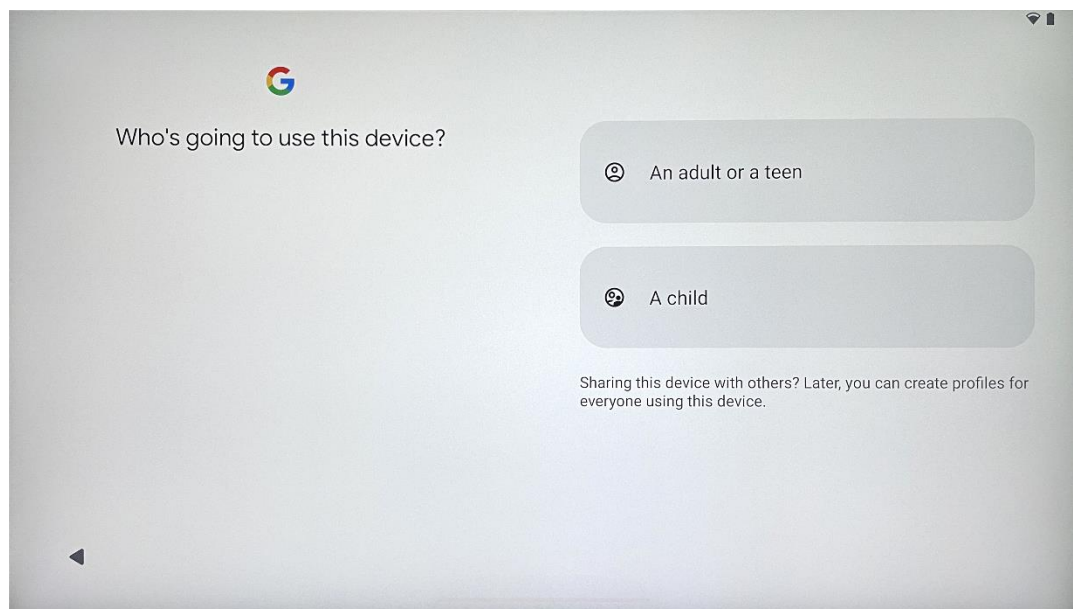

Luo tai yhdistä olemassa oleva Google-tili Thomson Go Plus -palveluun. Jos lapsesi on ensisijainen Smart Display -käyttäjä, sinua pyydetään joko luomaan uusi tili tai yhdistämään olemassa oleva tili.

Huomaa, että lapsen Google-tilin luominen tai yhdistäminen edellyttää vanhempien olemassa olevaa Google-tiliä, ja lapsen tili yhdistetään Google Family Linkiin.

## 4.6 Google-tilin tunnukset

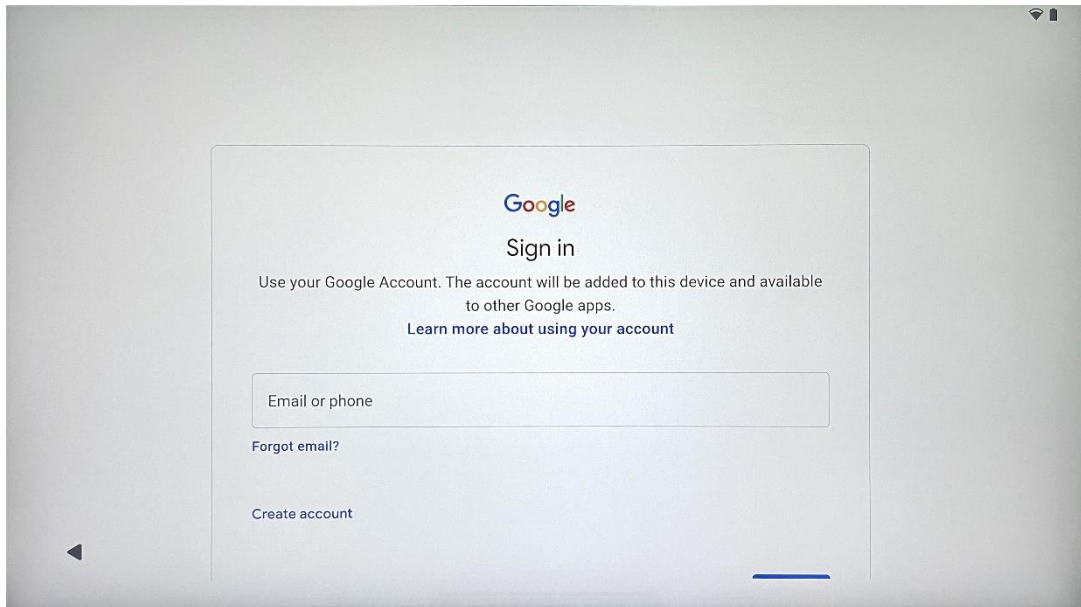

Syötä Google-tilin käyttäjätunnus ja salasana tai luo uusi tili kaukosäätimellä.

## 4.7 Palveluehdot ja tietosuojakäytäntö

Lue ja tutustu Goole-palvelun käyttöehtoihin ja tietosuojakäytäntöön. Jatkamalla hyväksyt Googlen ehdot tuotekokemuksen parantamiseksi. Valitse "Hyväksyn" jatkaaksesi.

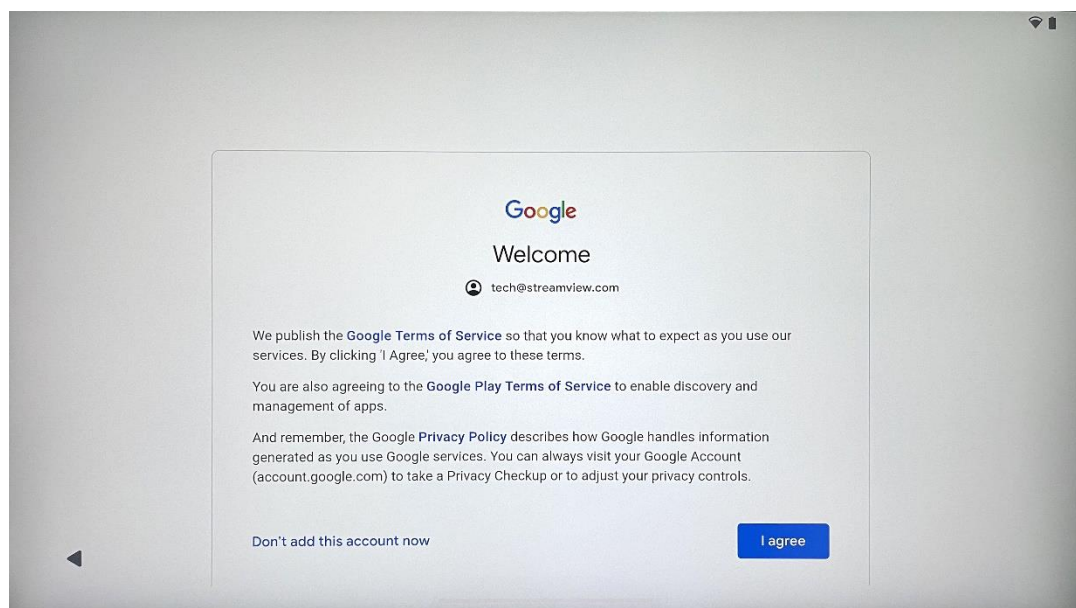

## 4.8 Googlen palvelut

Vahvista valitsemalla "Hyväksy", jos haluat, että sijaintisi tunnistetaan Thomson Go Plus -laitteessa ja hyväksyt, että diagnostiikkatiedot lähetetään automaattisesti Googlelle, jotta Google-kokemusta voidaan parantaa.

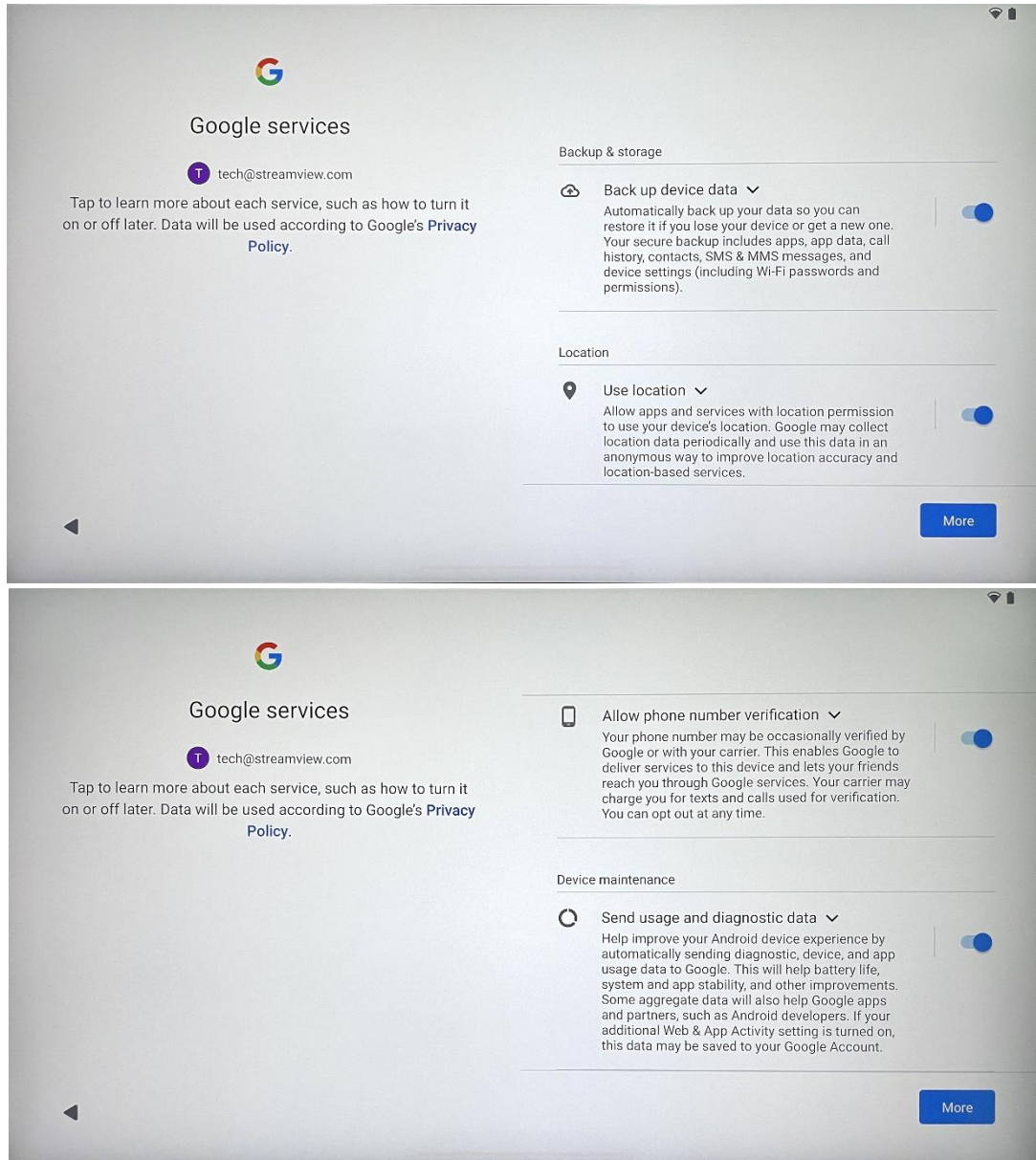

## 4.9 Luo PIN-koodi

Tämä PIN-koodi (Personal Identification Number) on numeerinen salasana, jota käytetään laitteen ja tiettyjen ominaisuuksien käytön todentamiseen tai sovelluksen tai tilin tietojen suojaamiseen.

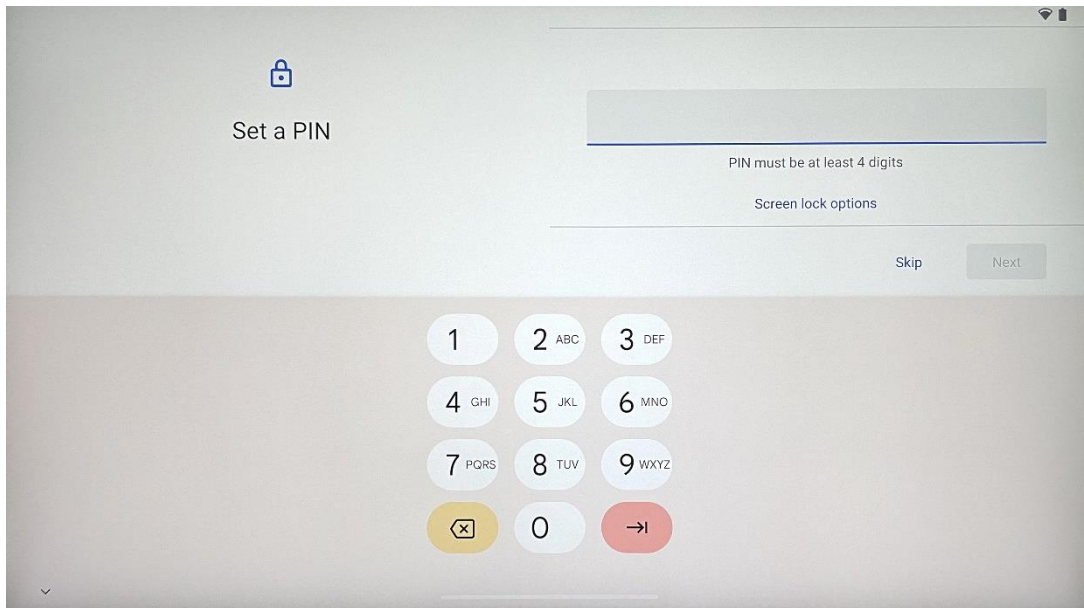

## 4.10 Aktivoi "Hey Google" Google Assistantille

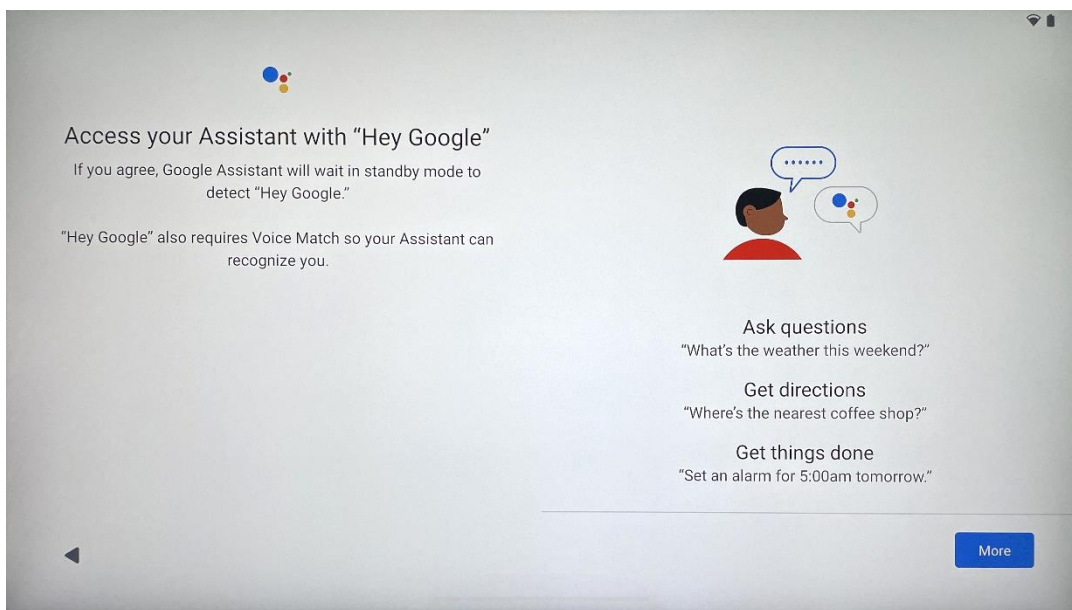

Sanomalla yksinkertaisesti "Hei Google" Google Assistant herää valmiustilasta ja vastaa pyyntösi.

Saat Google Assistantin opetuskehotuksen, jos et ole vielä tehnyt sitä. Voice Matchin avulla Assistant tunnistaa sinut ja tunnistaa äänesi muiden joukossa. Seuraa näytön ohjeita ainutlaatuisen äänimallin muodostamiseksi.



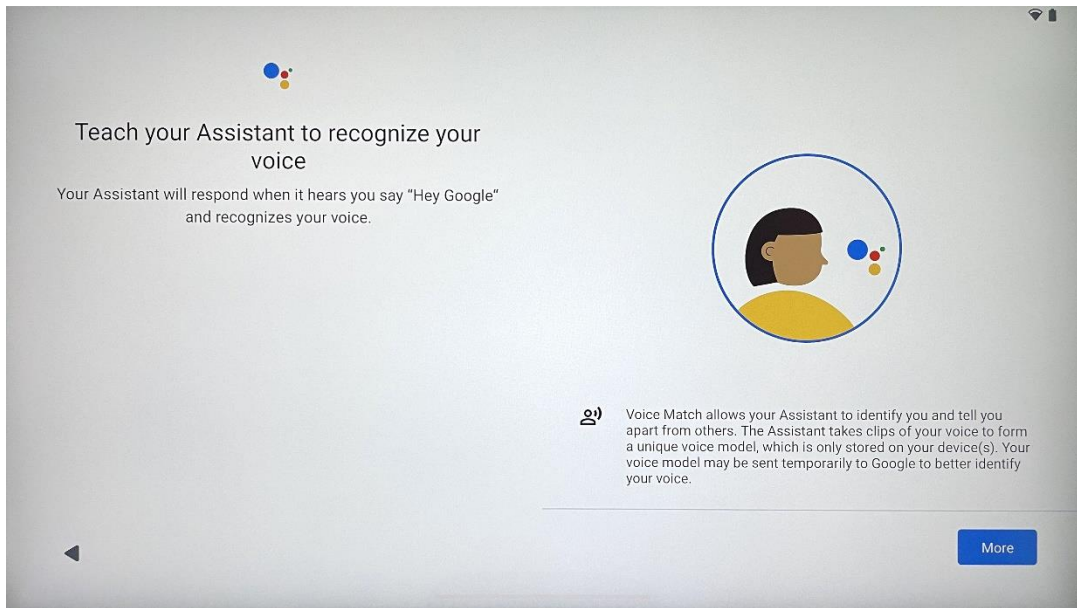

## 4.11 Lisää kortti Google Play -palveluun

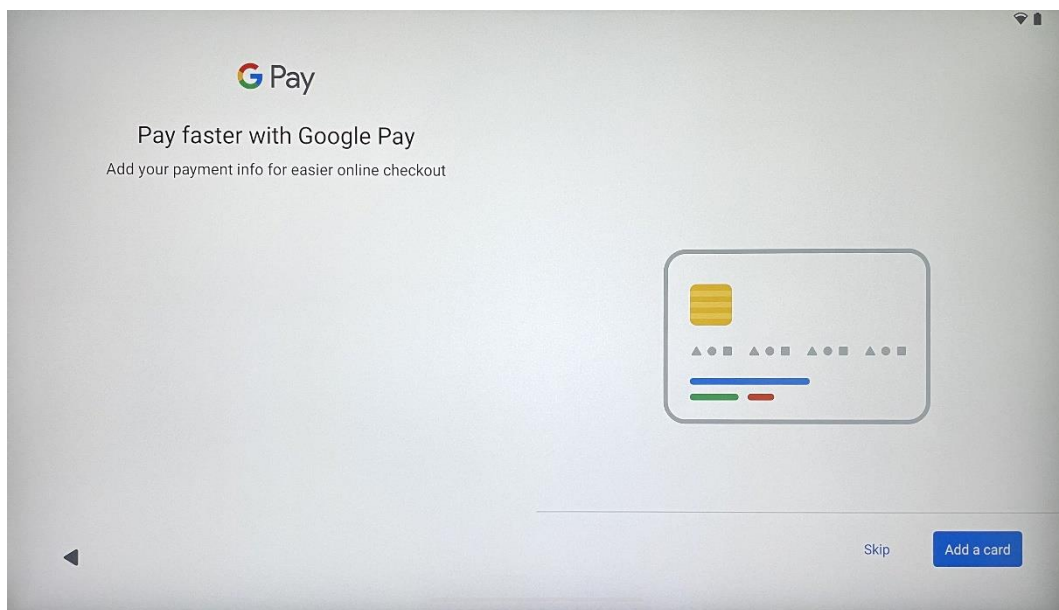

Lisää pankkikorttisi Google Payyn, jotta voit maksaa nopeasti ja turvallisesti sovelluksista, palveluista ja tuotteista, jotka ovat saatavilla Google Play Storesta tai muista sovelluksista.

## 4.12 Lisäasetukset

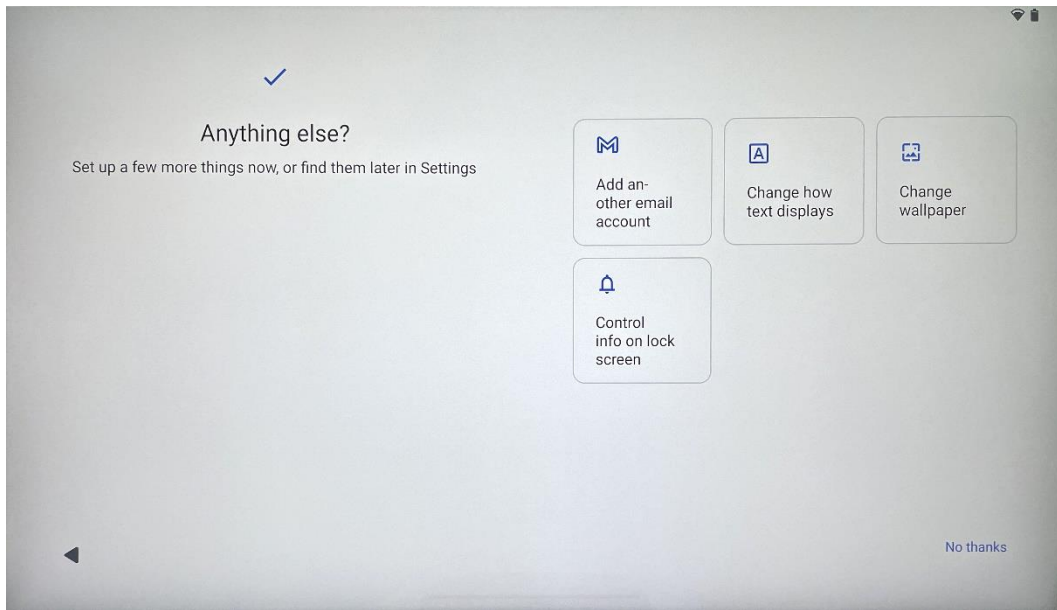

Voit määrittää Thomson Go Plus -puhelimien lisäasetuksia, kuten lisätä lisää Google-tilejä, muuttaa fontin ulkoasua, vaihtaa taustakuvia ja muokata lukitusnäytössä näytettäviä tietoja.

Voit muuttaa näitä asetuksia myöhemmin asetusvalikossa.

## 4.13 Kaukosäätimen yhdistäminen



Kaukosäädintä voi käyttää vain Bluetoothin kautta. Jos haluat yhdistää kaukosäätimen Thomson Go Plus -laitteen kanssa, paina ja pidä lähde- ja asetuspainikkeita samanaikaisesti painettuna kuvan mukaisesti tai Smart Display -näytössä pitämällä etäisyys 20 cm:n sisällä. 3 sekunnin





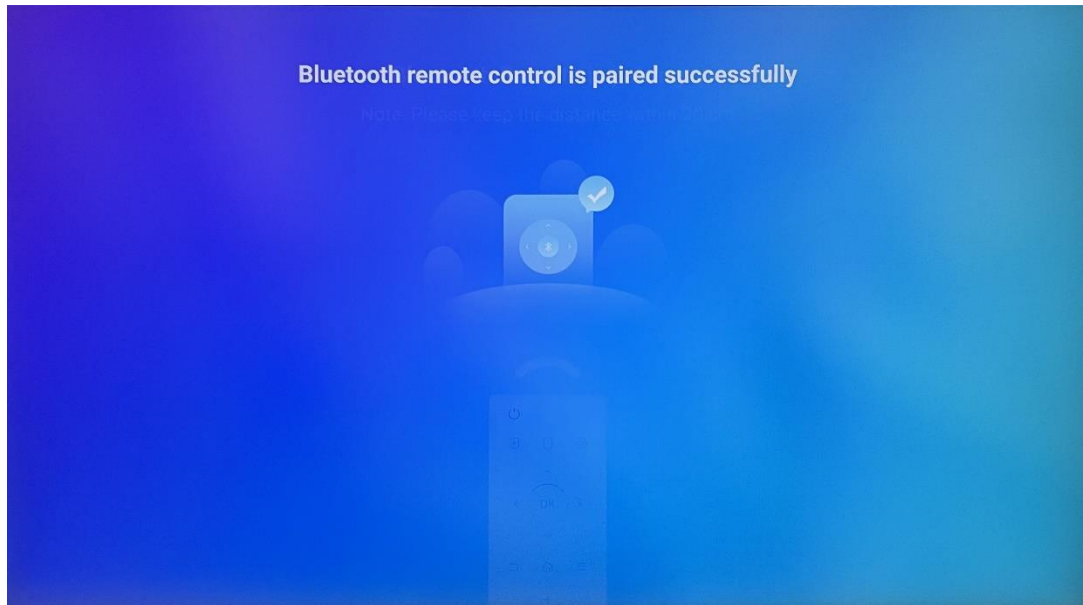





kuluttua kaukosäätimen merkkivalo alkaa vilkkua. Odota, kunnes näytössä näkyy, että pariliitos on onnistunut.

Voit liittää kaukosäätimen myöhemmin asetuksissa.



## 5 Kaukosäädin ja kosketusnäyttö



	Virtapainike: Kytke näyttö pois päältä/päällä Paina pitkään ja pidä painettuna: Herätä Google Assistant/Gemini tai avaa virtavalikko (Huomautus: sisäänrakennettua mikrofonia ei ole käytettävissä).
	Syöttö: Vaihda HDMI-tulon ja Smart Display -näytön välillä
	Hiiri: Virtuaalihiiren aktivointi/deaktivointi
	Asetukset: Avaa Smart Display -asetukset
	Suuntanäppäimet: Navigoi valikoissa, asetusvaihtoehdoissa, noudata näytön ohjeita.
	SELVÄ: Vahvista valinnat, siirry alivalikoihin.
	Takaisin/paluu: Paluu edelliseen valikkonäyttöön, siirtyminen askeleen taaksepäin, ikkunoiden sulkeminen, multimediatiedostojen toiston sulkeminen.
	Koti: Avaa aloitusnäyttö
	OSD: Avaa näyttövalikko, avaa sovellusten asetukset.
	Äänenvoimakkuus +/-: Säätelee Smart Display -näytön äänenvoimakkuutta

### Kaukosäätimen paristo:

- Paristojen vähäisyys vaikuttaa kaukosäätimen etäisyyteen, joten paristot on suositeltavaa vaihtaa.
- Vaihda aina molemmat paristot ja käytä samantyyppisiä AAA-paristoja.
- Hävitä jätteparistot ja -akut asiaankuuluvien ympäristönsuojelumääräysten mukaisesti.



### 5.1 Bluetooth-kaukosäätimen pariliitoksen muodostaminen

Alkuasetusten aikana voit liittää kaukosäätimen. Siirry lukuun 5.

Thomson Go Plus -laitteen alkuasennuksen jälkeen siirry kohtaan Asetukset > Liitetyt laitteet > Yhdistä uusi laite.

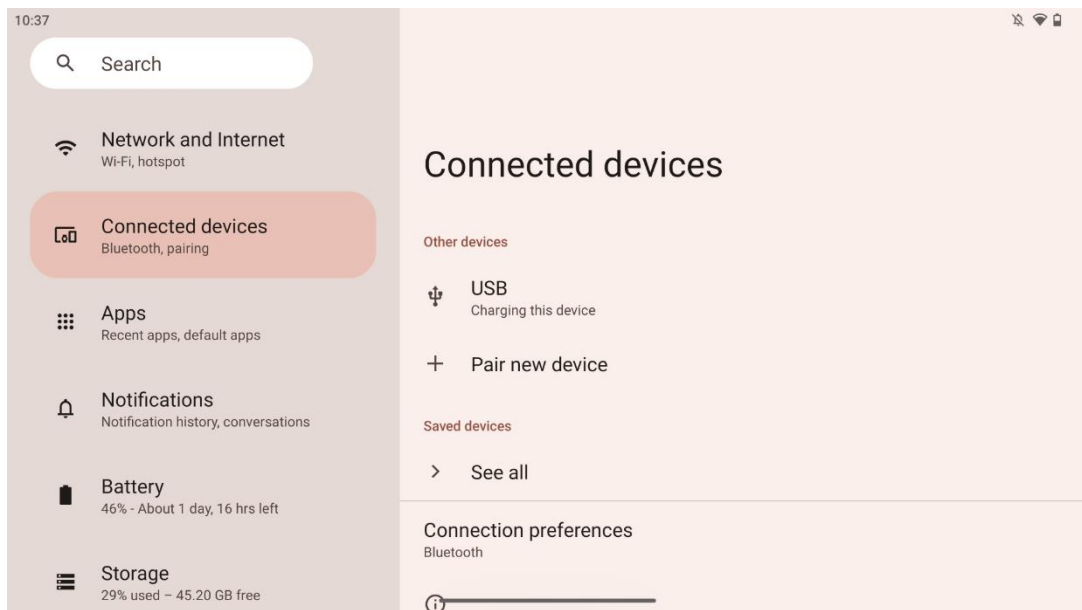



Smart Display alkaa etsiä uutta Bluetooth-laitetta. Pidä sillä välin painikkeita  ja  painettuna samanaikaisesti, kunnes kaukosäätimen merkkivalo alkaa vilkkua.

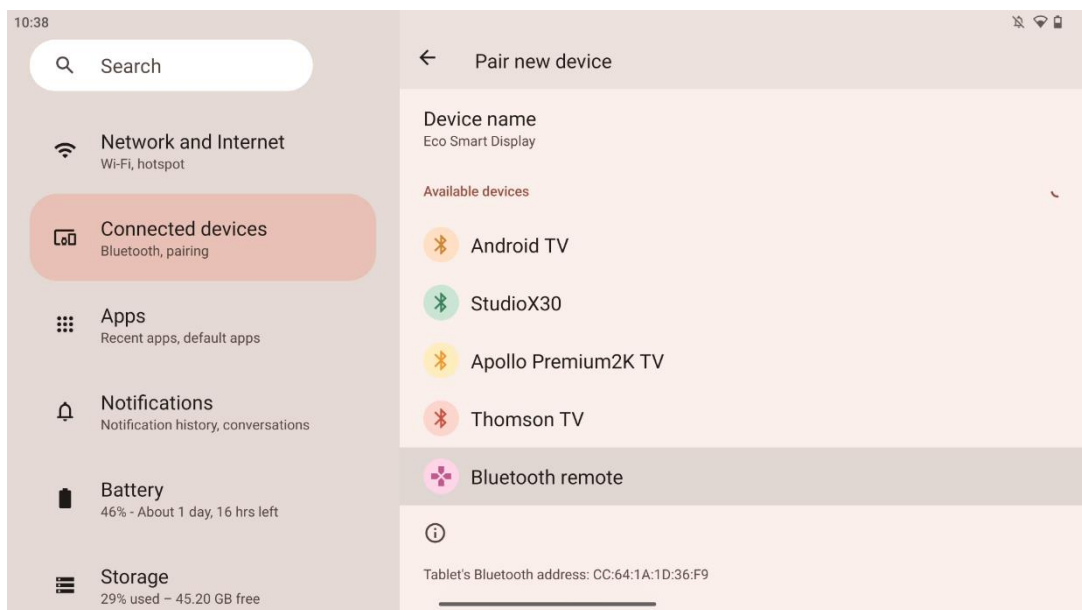

Etsi Smart Display -näytöstä "Bluetooth-kaukosäädin" ja napsauta sitä kosketusnäytön avulla. Näyttöön tulee valintaikkuna.

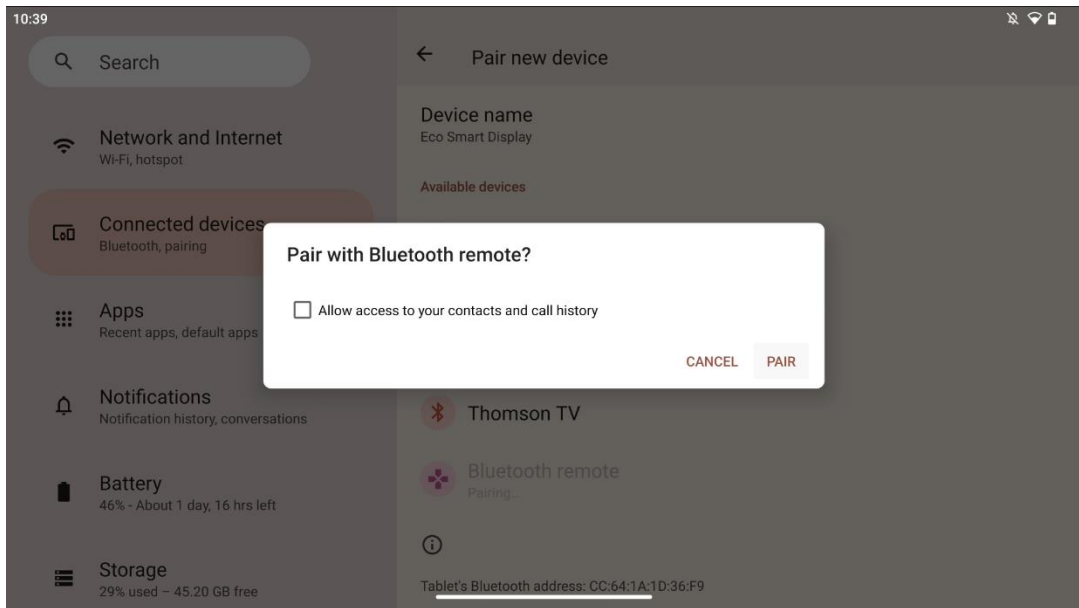

Napsauta Pair ja kaukosäätimesi on yhdistetty Thomson Go Plus -laitteeseen.

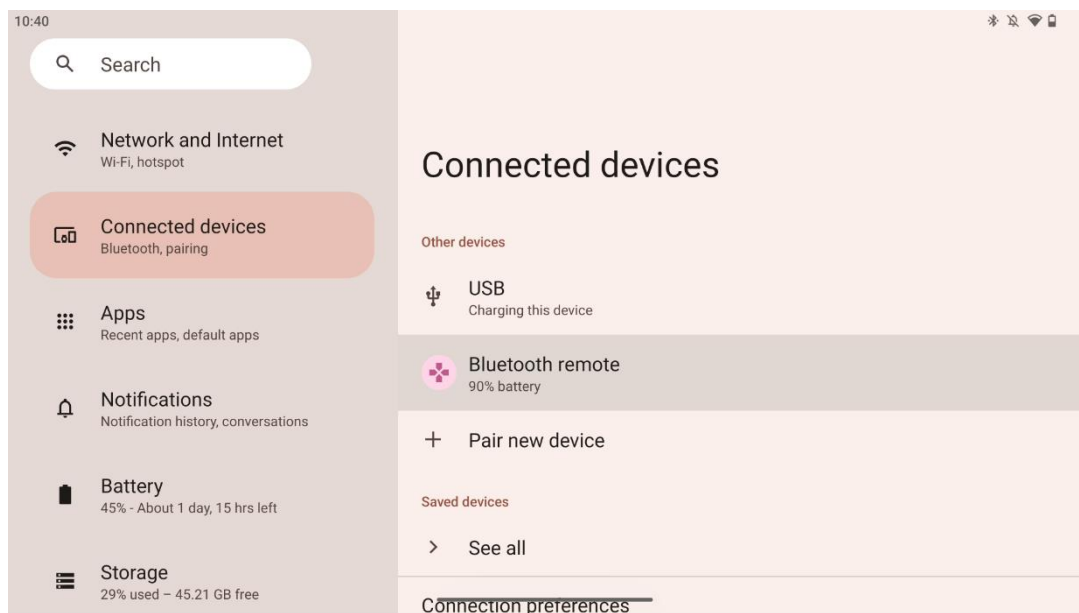

## 6 Kosketusnäytön käyttö

- **Klikkaa:** Napauta näyttöä.
- **Klikkaa ja pidä painettuna:** Napauta näyttöä vähintään 2s ajan.
- **Pyyhkäise:** Pyyhkäise näyttöä ylös, alas, vasemmalle ja oikealle.
- **Vedä:** Kosketa ja pidä siirrettävää kohdetta (esim. sovellusta) painettuna ja pyyhkäise sitten haluamaasi kohtaan.
- **Avaa/sulje:** Nipistä kaksi sormea näyttöön ja avaa tai sulje nämä sormet suurentaksesi tai pienentääksesi näytössä näkyvää sisältöä.

**Huomautus:** Kun näyttö on sammunut, herätä näyttö kaksoisnapauttamalla näyttöä.

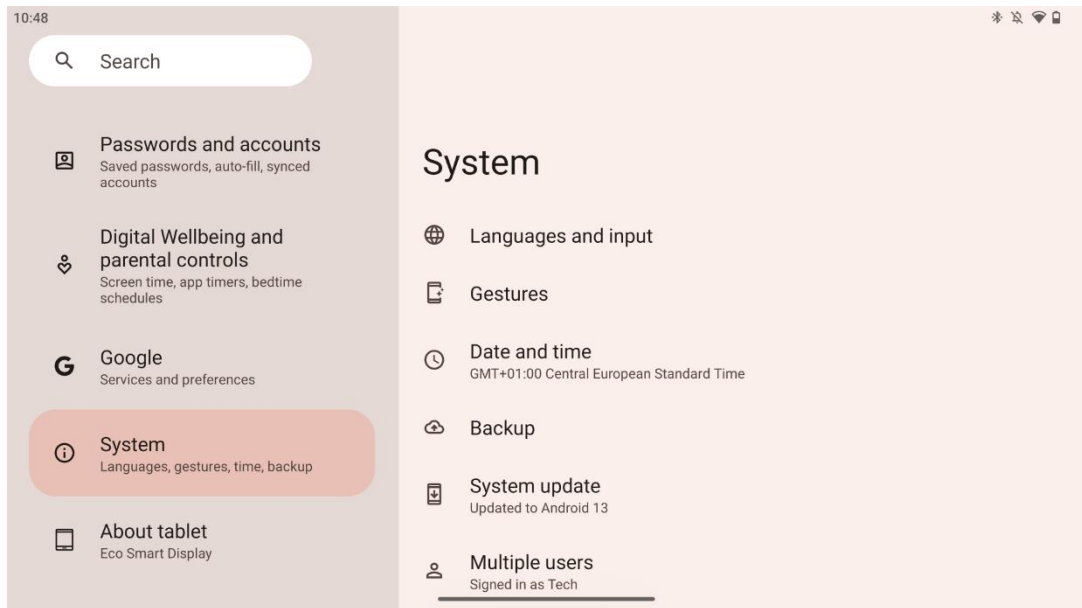

Alkuasetusten jälkeen voit valita navigointitilan.

Siirry kohtaan Asetukset > Järjestelmä > Eleet > Järjestelmän navigointi valitaksesi järjestelmän navigointitilan.

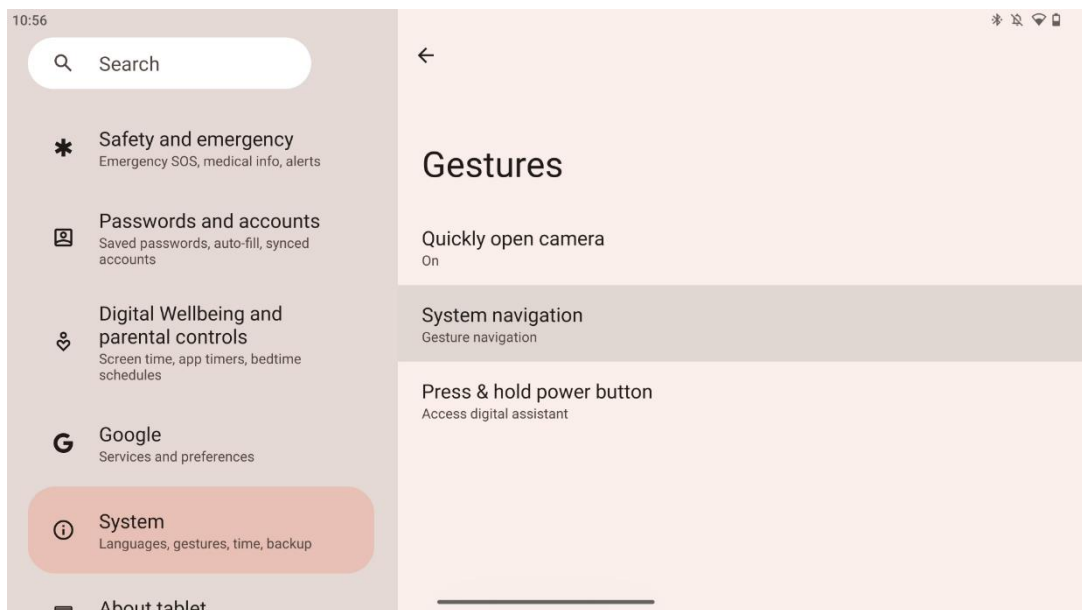

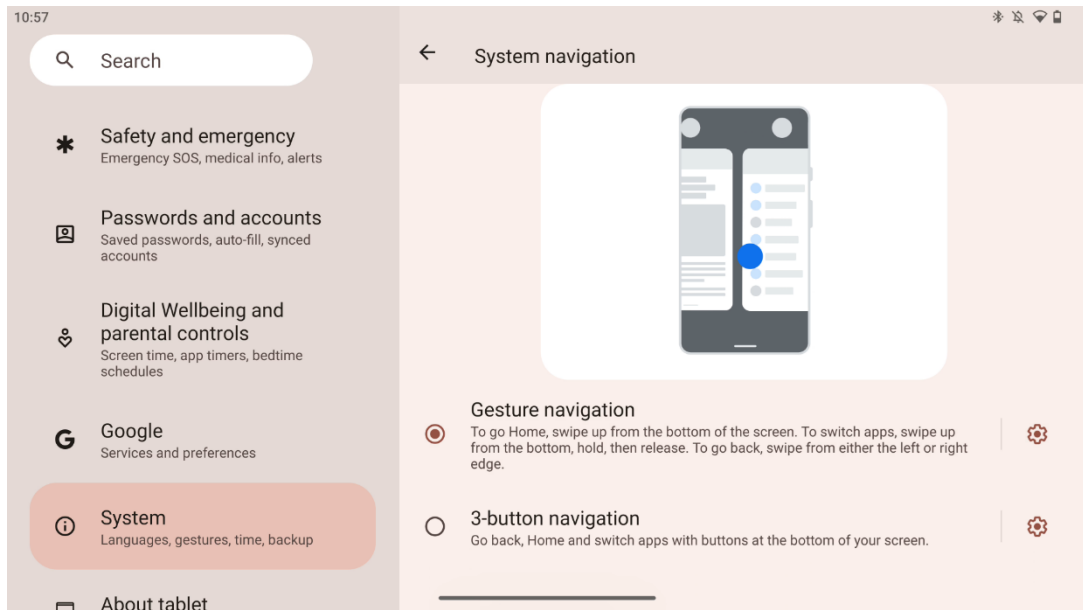

### Huomio:

- Sisällön zoomaaminen riippuu siitä, tukeeko sovellus tätä toimintoa.
- Vältä näytön painamista voimalla; tarvittaessa voit vain napauttaa haluttua kohdetta sormenpäälläsi. Jos käytät käsineitä tai käytät kynsiäsi kosketusnäytön käyttämiseen, on mahdollista, että tuote ei reagoi tai toimi normaalisti.
- Jos näyttö on märkä tai liian kostea, tunnistin ei voi toimia normaalisti, kun sitä kosketetaan.

## 7 Aloitusnäyttö

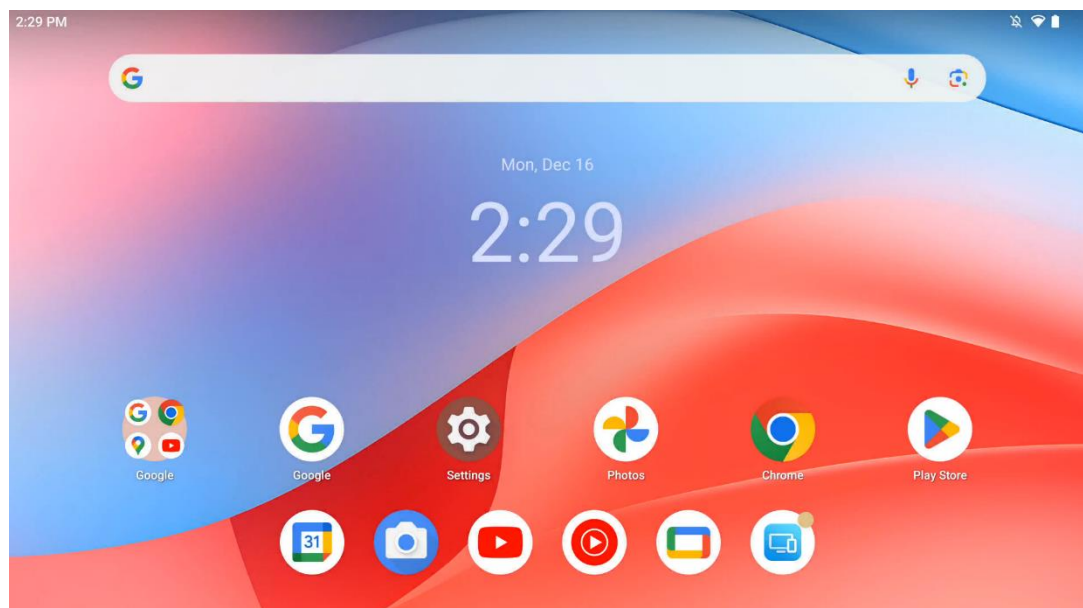

Thomson Go Plus -puhelimien aloitusnäytössä on ruudukkoasettelu, jossa on sovelluskuvakkeita, widgettejä ja muokattavissa oleva tausta. Alareunassa on pysyvä telakka usein käytettyjä

sovelluksia varten. Yläreunan tilapalkissa näkyvät kellonaika, ilmoitukset, akku ja yhteysindikaattorit. Pyyhkäisemällä ylöspäin tai napauttamalla sovelluslaatikon kuvaketta saat näkyviin kaikki asennetut sovellukset. Sivuja voi pyyhkäistä vasemmalle tai oikealle, jolloin pääsee lisänäyttöihin, joissa on lisää kuvakkeita tai widgettejä.

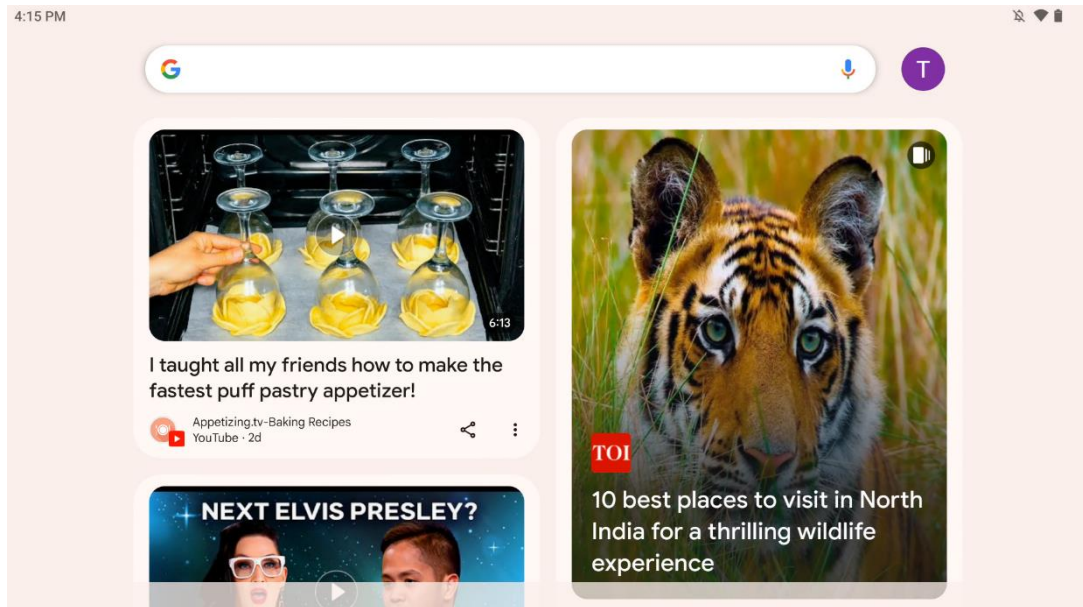

Pyyhkäisemällä oikealle saat näkyviin löytöruudun, jossa on Google-tilisi asetuksiin perustuvia ehdotuksia.

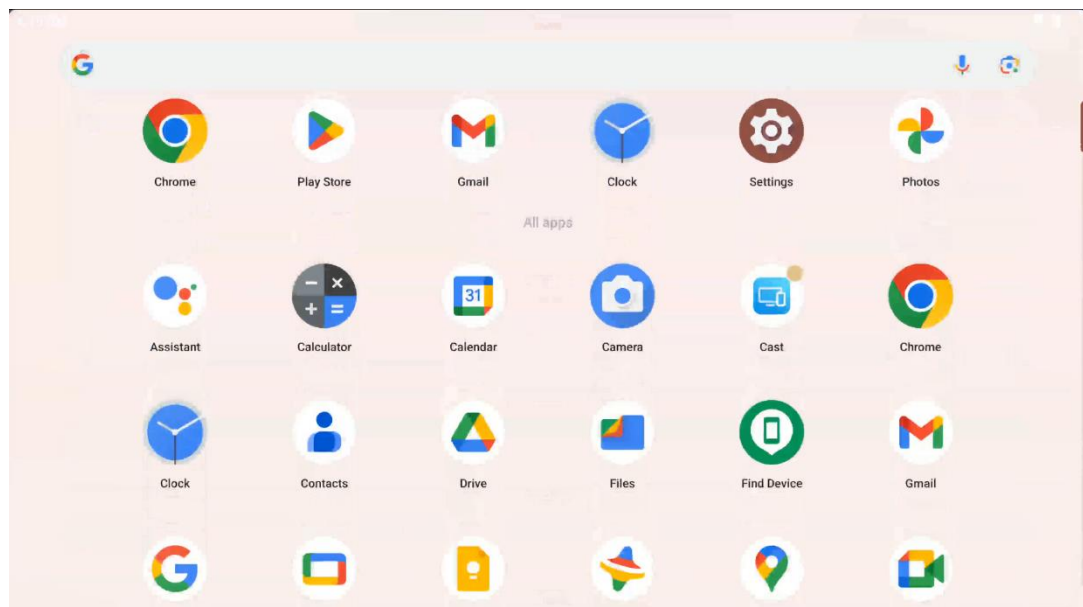

Sovelluslaatikon saa näkyviin pyyhkäisemällä ylöspäin. Se on paikka, jossa kaikki asennetut sovellukset ovat. Voit avata nämä sovellukset, siirtää ne aloitusnäyttöön tai siirtää ne telakkaan. Laatikon ylimmällä rivillä näkyvät viimeisimmät sovellukset, kun taas kaikki muut sovellukset sijaitsevat sen alapuolella.

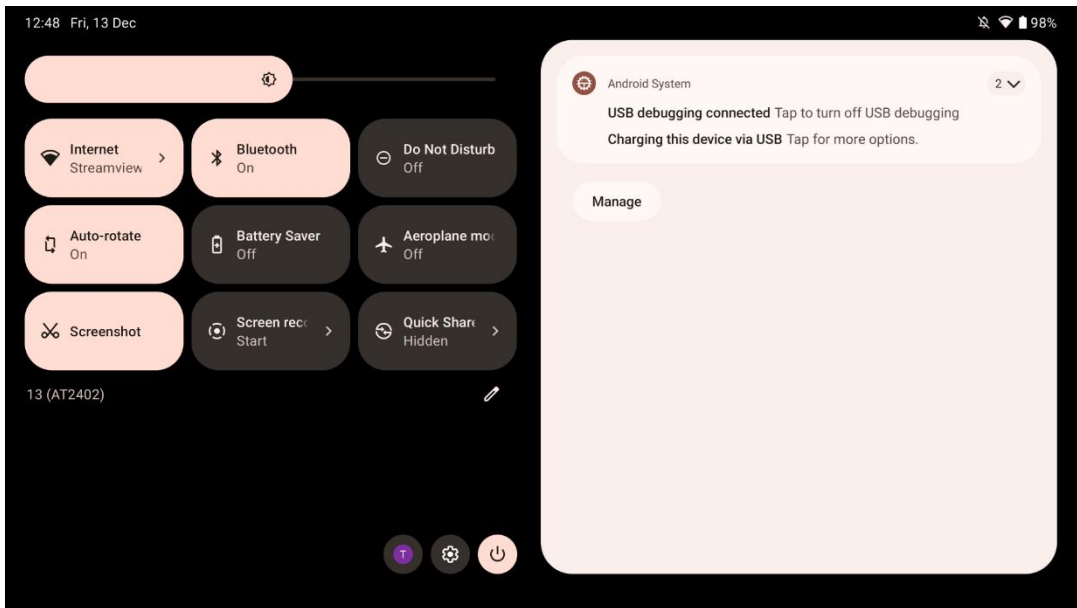

Kun pyyhkäiset alaspäin, pääset vaaka-asennossa vasemmalla olevaan pika-asetuspaneeliin ja oikealla olevaan ilmoituskeskukseen. Pystysuorassa asennossa Pika-asetuspaneeli on ylhäällä ja ilmoituskeskus alapuolella. Pika-asetuspaneelin alapuolella on kuvakkeet Google-tilin hallintaa, laitteen asetuspainiketta ja virtapainiketta varten.

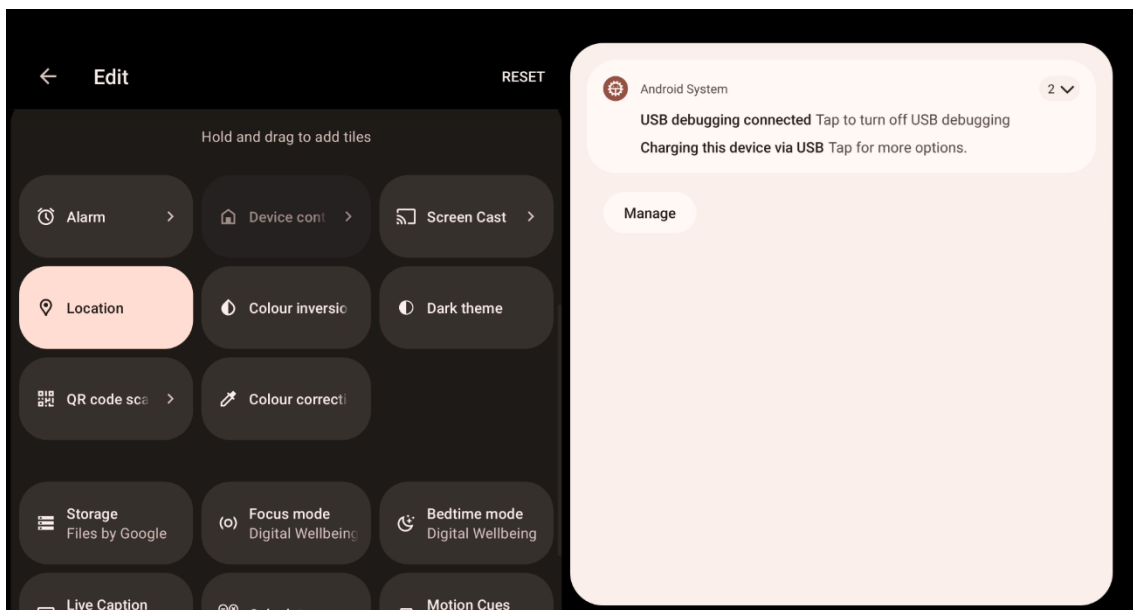

Oletusarvoisesti tässä valikossa on käytettävissäsi vain 9 pika-asetusta, mutta jos napsautat kynäpainiketta, näkyviin tulee luettelo muista käytettävissä olevista vaihtoehdoista. Voit pitää ja raahata minkä tahansa pika-asetuksen pika-asetuslaattojen ylimpään luetteloon niin monta pika-asetuslaattaa kuin haluat.

Näytön toisessa osassa voit tarkastella ja hallita järjestelmän ja sovellusten ilmoituksia.

## 8 Asetukset

Laitteen yleisiin asetuksiin pääsee napsauttamalla Asetukset-sovelluksen kuvaketta aloitusnäytössä, sovelluslaatikossa tai pika-asetuspaneelin alapuolella.

### 8.1 Verkko & Internet

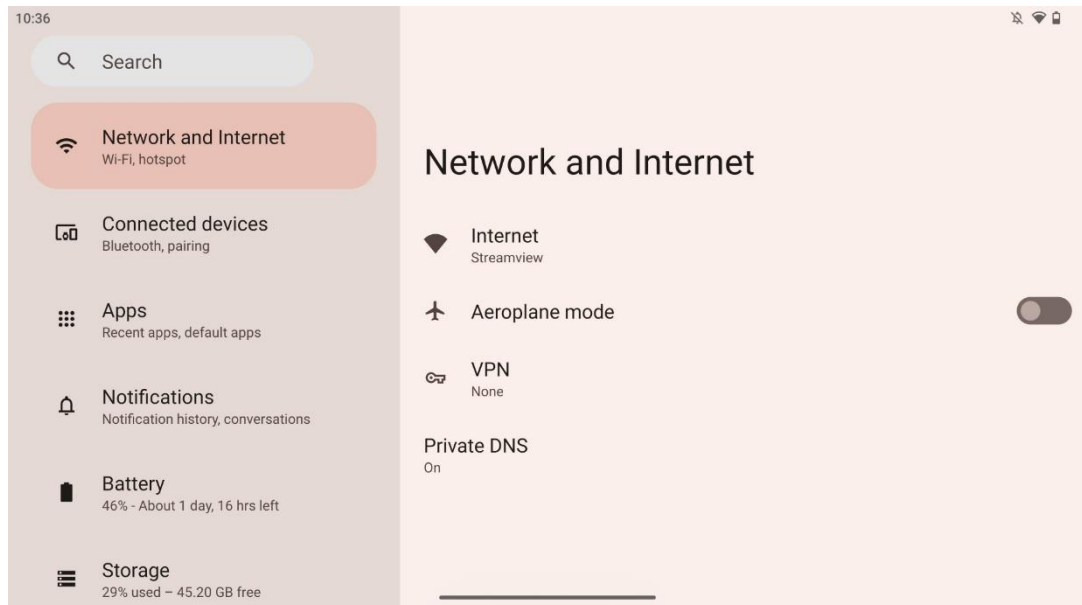

Määritä Smart Display -näytön verkkoasetukset tämän valikon vaihtoehtojen avulla.

Käytettävissä ovat seuraavat vaihtoehdot:

- **Wi-Fi:** Kytkee langattoman lähiverkon (WLAN) toiminnon päälle/pois. Kun WLAN-toiminto on päällä, käytettävissä olevat langattomat verkot luetaan. Selaa alaspäin nähdäksesi kaikki käytettävissä olevat langattomat yhteydet tai napsauta "+Add network" (Lisää verkko) syöttääksesi manuaalisesti Wi-Fi-tiedot.
- **Verkkoasetukset:** Ota käyttöön automaattinen käynnistys lähellä laadukkaita tallennettuja verkkoja, ota käyttöön ilmoitukset laadukkaasta käytettävissä olevasta julkisesta verkosta, asenna Wi-Fi-varmenteet ja määritä suora vertaisverkkoyhteys toiseen laitteeseen.
- **Tallennetut verkot:** Yleiskatsaus kaikkiin laitteesi tallennettuihin verkkoihin.
- **Muiden kuin operaattoreiden datan käyttö:** Wi-Fi:n datankäyttö: Yleiskatsaus yleiseen tai sovelluskohtaiseen Wi-Fi:n datankäyttöön.

## 8.2 Liitetyt laitteet

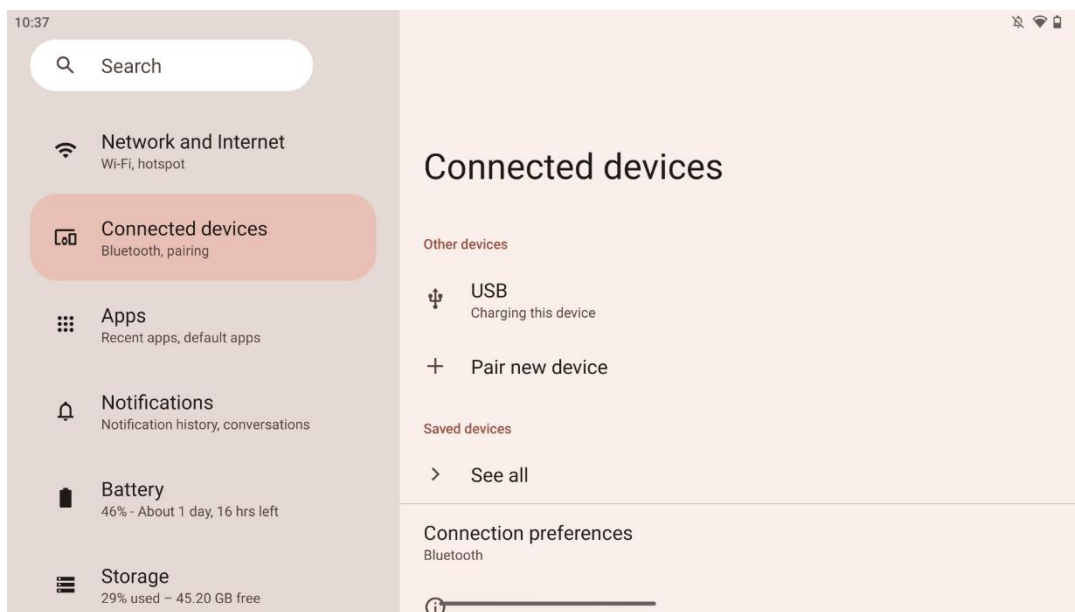

Valikossa näkyvät asetukset riippuvat USB-porttien tai Bluetoothin kautta liitetyistä tuloista.

Käytettävissä ovat seuraavat vaihtoehdot:

- **Muut laitteet:** USB-portin tai Bluetooth-yhteyden kautta liitetyt käytettävissä olevat tulot: Yleiskatsaus: Tällä hetkellä USB-porttiin tai Bluetooth-yhteyteen liitetyt tulot. Napsauttamalla USB- tai Bluetooth-liitännällä varustettuja laitteita voit määrittää asetukset kyseistä liitännää varten. Aloita Bluetooth-pariliitos napsauttamalla "Pariliitä uusi laite". Pariliitosprosessi voi vaihdella ja riippuu laitteesta, jonka haluat yhdistää.

**Huomautus:** Jos haluat yhdistää kaukosäätimen Thomson Go Plus -laitteen kanssa, valitse Smart Display -näytössä "Pair new device" ja pidä kaukosäätimen lähde- ja asetuspainikkeita painettuna samanaikaisesti vähintään 3 sekunnin ajan. Kaukosäätimen merkkivalon pitäisi alkaa vilkkua ja "Bluetooth-kaukosäädin" ilmestyy käytettävissä olevien laitteiden luetteloon. Kun sitä napautetaan, näyttöön tulee valintaikkuna. Napauta "Pair" ja kaukosäädin on yhdistetty Thomson Go Plus -laitteeseen.

- **Tallennetut laitteet:** Luettelo kaikista aiemmin tallennetuista Bluetooth-laitteista.
- **Yhteysasetukset:** Määritä asetukset Bluetooth-, Google Cast-, tulostus- ja Quick Share -yhteysvaihtoehdoja varten.



## 8.3 Sovellukset

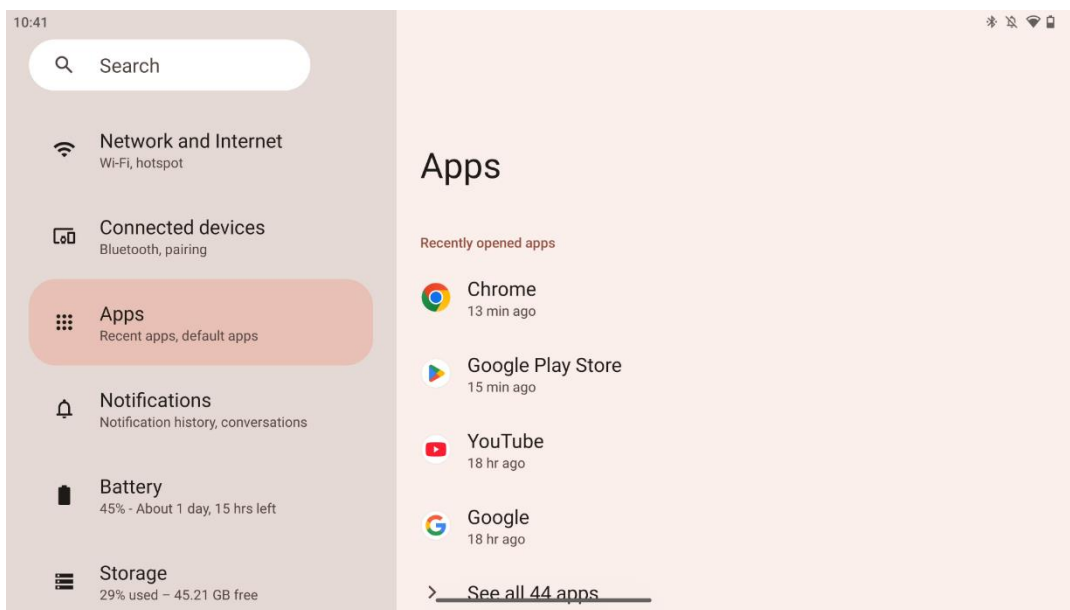

Valitse "Sovellukset" näyttääksesi televisioon asennetut sovellukset.

Tällä välilehdellä voit tarkastella viimeksi käytettyjä sovelluksia, nähdä koko asennettujen sovellusten luettelon, määrittää oletussovellukset, tarkastella ja rajoittaa näyttöaikaa sekä antaa käyttöoikeuksia asennetuille sovelluksille.

## 8.4 Ilmoitukset

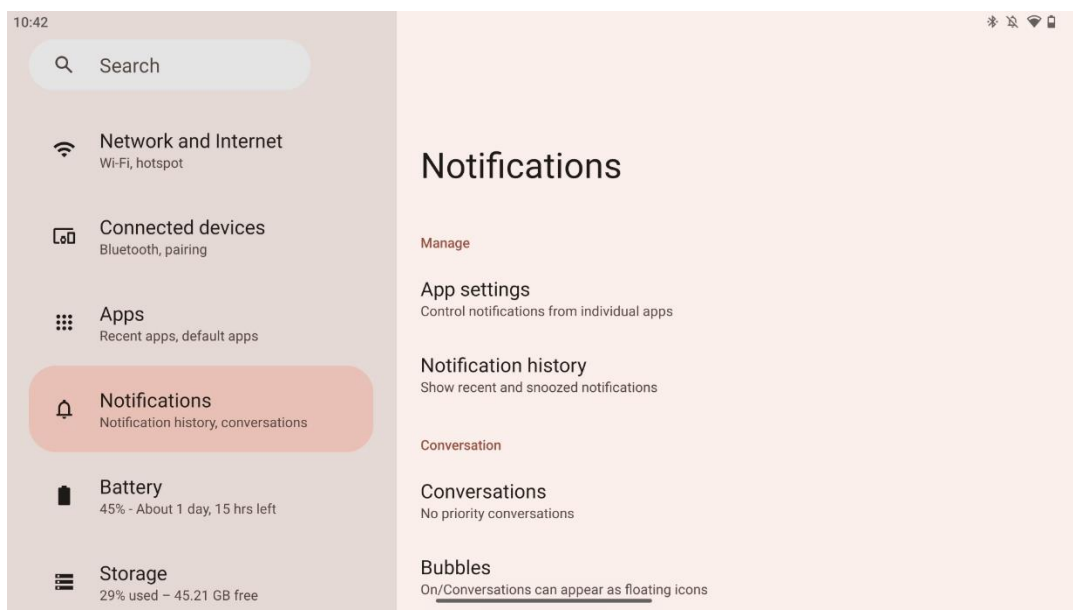

Valitse Ilmoitukset-välilehti näyttääksesi Thomson Go Plus -palvelun käytettävissä olevat asetukset.

Seuraavassa luetellaan seuraavat vaihtoehdot:

- **Hallitse:** Muuta ilmoitusten asetuksia kunkin laitteeseen asennetun sovelluksen osalta ja tarkastele ilmoitushistoriaa.
- **Keskustelu:** Viestintäsovellusten ilmoitusasetukset.
- **Yksityisyys:** Laitteen ja sovellusten ilmoitusten, aloitusnäytön ilmoitusten ja arkaluonteisten ilmoitusten yksityisyysasetukset.
- **Yleistä:** Aseta yleiset ilmoitusasetukset.

## 8.5 Akku

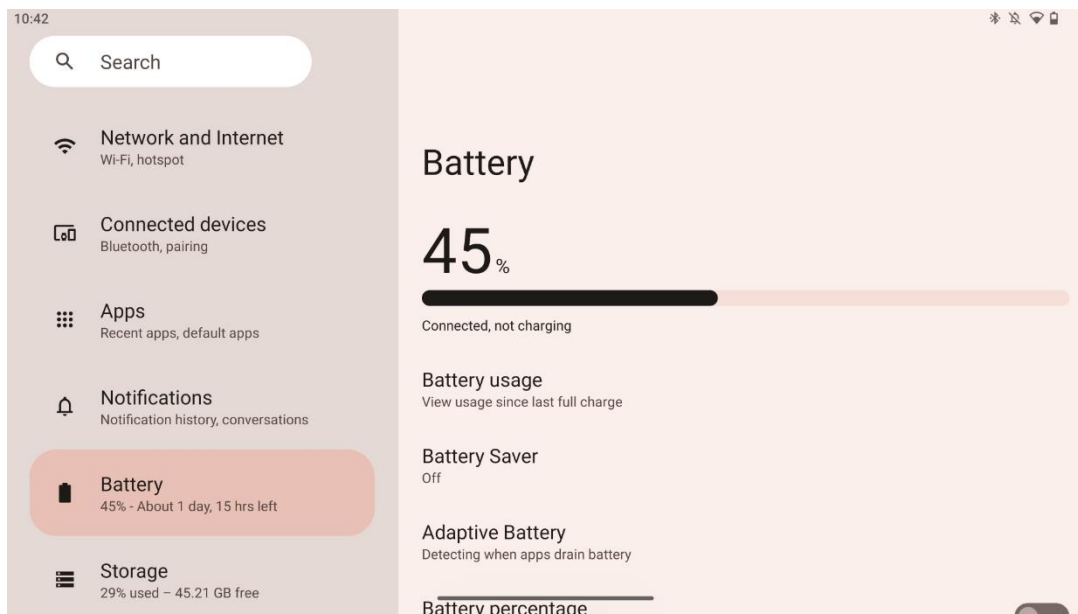

Tässä Asetukset-välilehdessä voit tarkastella akun nykyistä lataustasoa. Lisäksi voit tarkastella akun varaustilaa, ottaa käyttöön akun säästön ja ottaa käyttöön akun prosenttiosuuden, joka näkyy tilapalkissa. Lisäksi voit ottaa käyttöön mukautuvan akun, joka havaitsee paljon akkua kuluttavat sovellukset ja optimoi akun käytön, jotta akun käyttöikä olisi mahdollisimman pitkä ja akun vanheneminen mahdollisimman vähäistä.

## 8.6 Varastointi

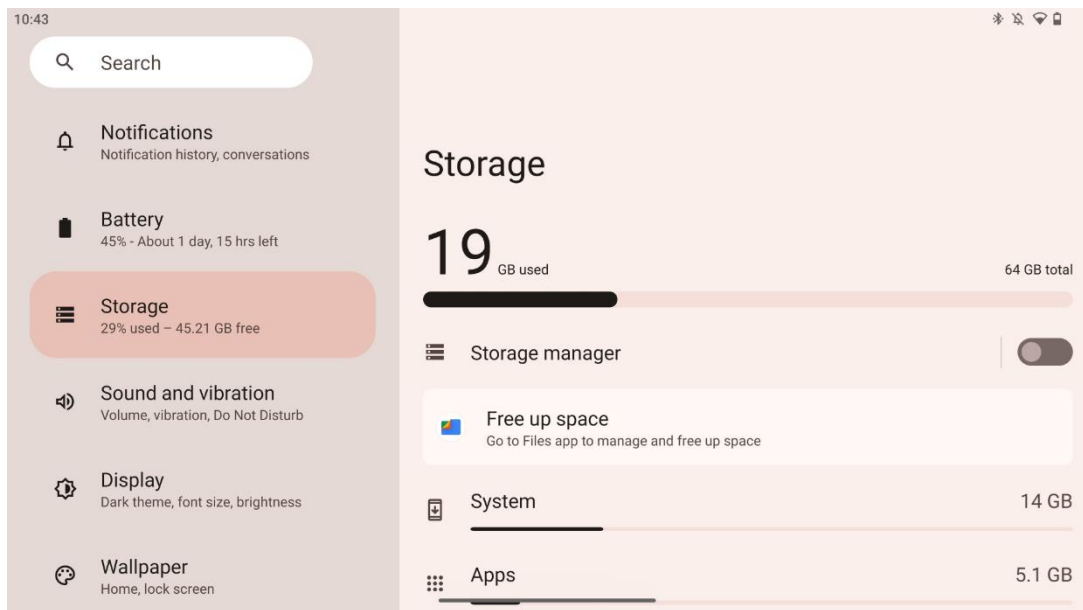

Tämä asetukset-välilehti näyttää tallennustilan käytön luokittain ja vapaan tallennustilan määrän. "Tallennustilan hallinta" -toiminnon ottaminen käyttöön mahdollistaa sen, että Smart Display optimoi laitteen tallennustilan automaattisesti pakottamalla pysäytyksen, tyhjentämällä välimuistin tai poistamalla sovellukset, joita ei ole käytetty pitkään aikaan. Sama voidaan tehdä manuaalisesti "Sovellukset"-välilehdeltä tai napauttamalla sovellusten luokkaa "Tallennus"-välilehdellä.

## 8.7 Ääni

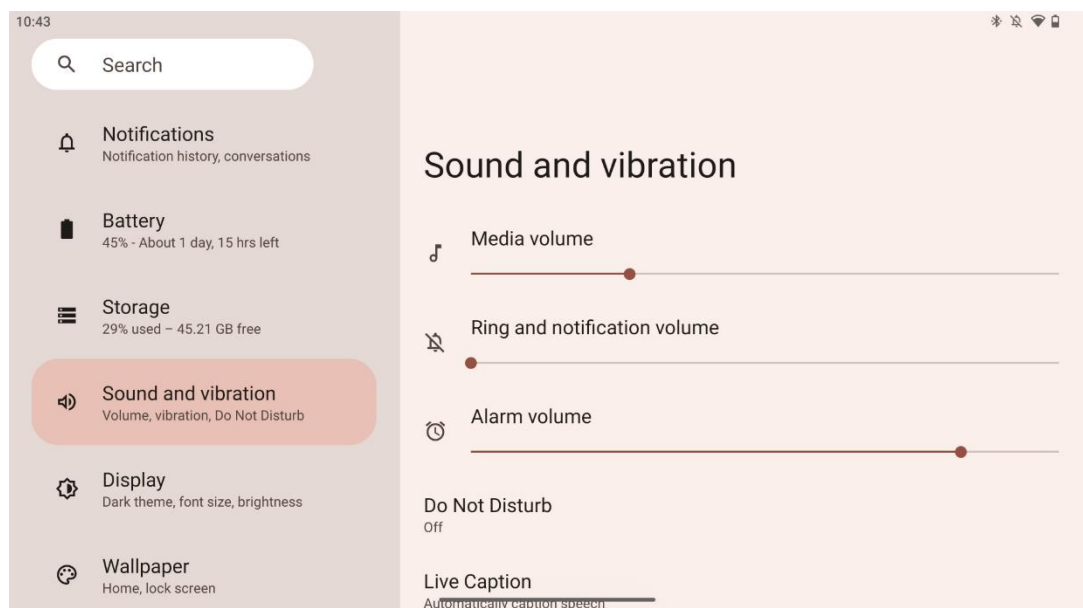

Säädä äänenvoimakkuuden arvoja, ota "Älä häiritse" -tila käyttöön ja määritä live-tekstit. Lisäksi voit säätää asetuksia sille, miten mediaa toistetaan laitteessasi kohdassa "Media". Lisäksi voit valita äänen oletusilmoitus- ja hälytysäänelle.

## 8.8 Näyttö

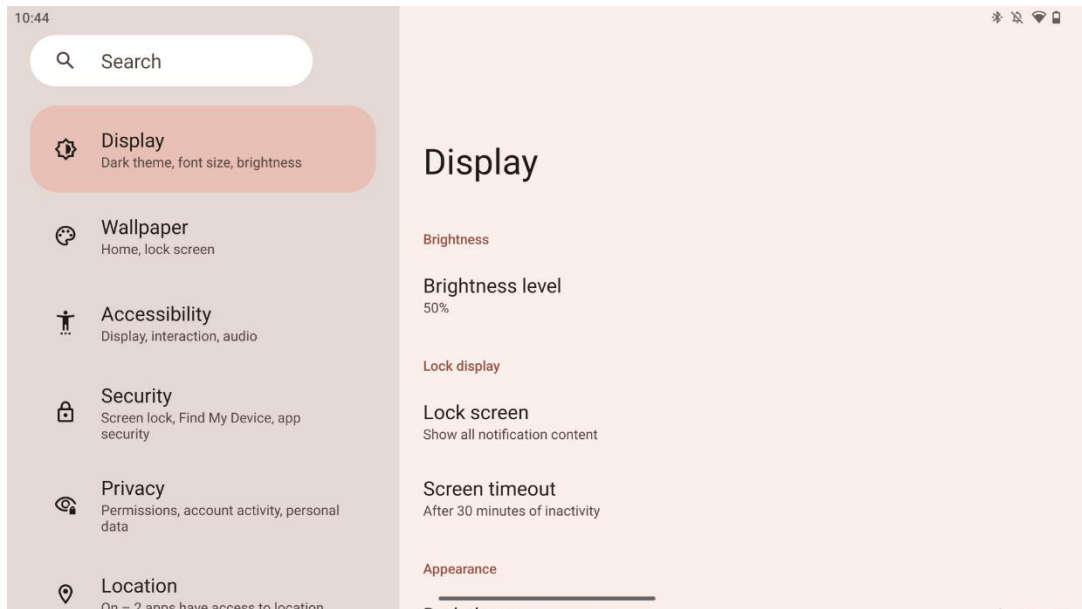

Tässä välilehdessä voit säätää näyttöasetuksia:

- **Kirkkaus:** Säätää Smart Display -näytön kirkkaustasoa.
- **Lukitse näyttö:** Lukitusnäyttö: Määritä näytön aikakatkaisu ja se, mitä lukitusnäytössä näkyy.
- **Ulkonäkö:** Säädä näytön kokoa ja tekstiä sekä ota tumma teema käyttöön tai poista se käytöstä.
- **Väri:** Valitse värin esiasetus.
- **Muut näytön säätimet:** Näytön automaattinen kääntäminen, joka vaihtaa automaattisesti näytön suunnan vaakasuorasta pystysuoraan tai päinvastoin näytön asennon mukaan.

## 8.9 Taustakuva

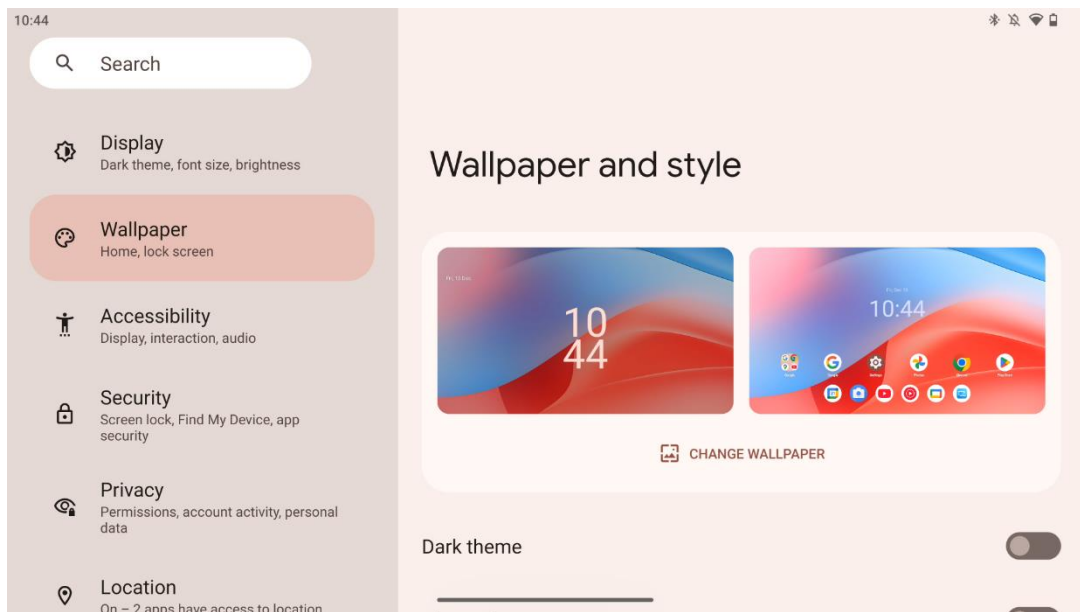

Tässä asetusvalikon osassa voit vaihtaa lukitus- ja aloitusnäytön taustakuva, ottaa käyttöön tai poistaa käytöstä tumman teeman ja teemakuvakkeet.

## 8.10 Saavutettavuus

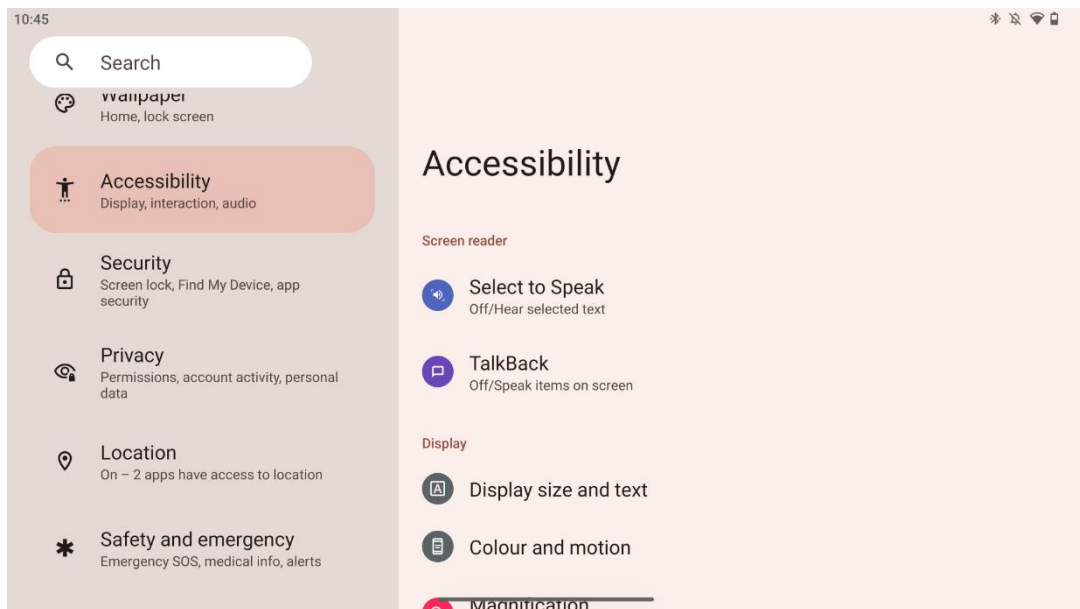

Näkö- ja kuulovammaisille on tarjolla erilaisia vaihtoehtoja:

- **Ruudunlukija**
  - **Valitse Puhu:** Napauta tiettyjä kohteita näytölläsi, jotta kuulet niiden lukemisen tai kuvauksen ääneen.

- **TalkBack:** Antaa puhuttua palautetta, jotta käyttäjä voi käyttää tätä laitetta katsomatta näyttöä. Tämä toiminto on erityisen hyödyllinen henkilöille, joilla on vaikeuksia nähdä näyttöä.
- **Näyttö**
  - **Näytön koko ja teksti:** Säädä fonttia ja näyttökokoja, ota käyttöön tai poista käytöstä lihavoitu ja erittäin kontrastinen teksti.
  - **Väri ja liike:** Ota käyttöön tai poista käytöstä värien kääntäminen ja tumma teema. Voit myös määrittää aikataulun tumman teeman käytölle. Lisäksi voit ottaa käyttöön/pois käytöstä värinkorjauksen ja pikakuvakkeen sitä varten. Lisäksi tässä voit ottaa käyttöön/poista käytöstä "Poista animaatiot", joka vähentää liikettä näytöllä ja tekee hiiren osoittimesta paremmin havaittavan.
  - **Suurennos:** Suurennä näyttöä nopeasti, jotta sisältö saadaan suuremmaksi, ja säädä suurennusasetuksia.
- **Vuorovaikutuksen valvonta**
  - **Esteettömyysvalikko:** Tämä valikko tarjoaa suuren näyttövalikon Smart Display -näytön ohjaamiseen. Voit lukita laitteen, säätää äänenvoimakkuutta ja kirkkautta, ottaa kuvakaappauksia ja paljon muuta.
  - **Ajoituksen valvonta:** Säädä eleiden ja toimintojen aikaa ja viiveitä.
  - **Järjestelmän valvonta:** Ota käyttöön/poista käytöstä automaattinen näytön kierto ja valitse järjestelmän navigointi.
- **Kuvatekstit**
  - **Suora kuvateksti:** Tunnistaa laitteesi puheen ja luo automaattisesti kuvatekstit.
  - **Kuvatekstin mieltymykset:** Ota kuvatekstit käyttöön tai poista ne käytöstä ja mukauta kuvatekstien kokoa ja tyyliä, jotta niitä olisi helpompi lukea.
- **Audio**
  - **Äänikuvaus:** Kuuntele kuvaus siitä, mitä ruudulla tapahtuu tuetuissa elokuvissa ja ohjelmissa.
  - **Kuulolaitteet:** Yhdistä ja säädä kuulokojeesi.
  - **Äänen säätö:** Ota monoääni käyttöön/pois käytöstä ja säädä äänen tasapainoa.

## 8.11 Turvallisuus

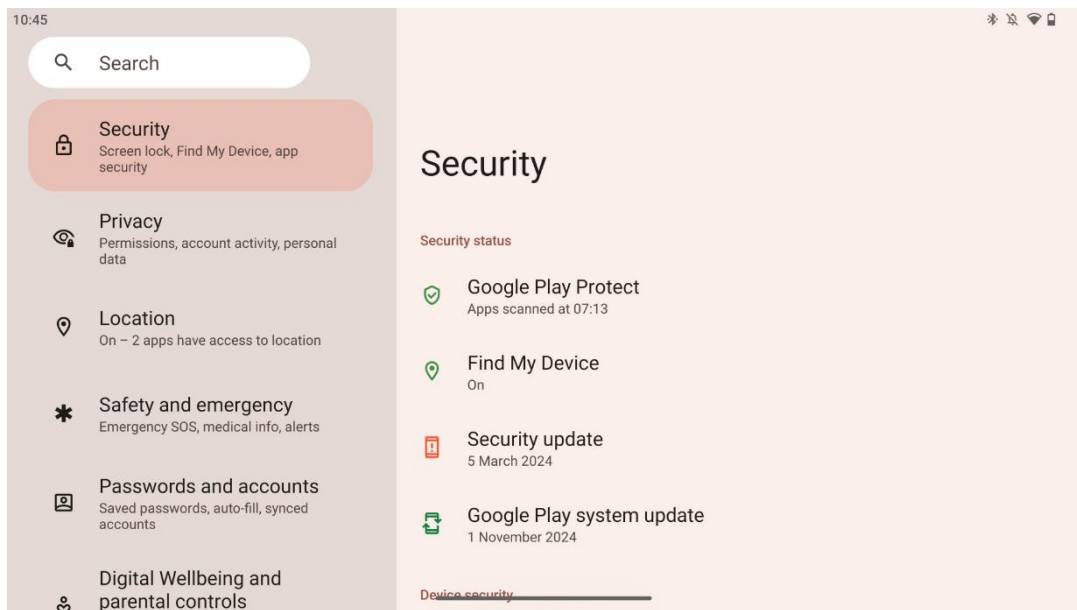

Yleiskatsaus suojaustilaan, näytön lukitusasetusten säätäminen ja muut suojausasetukset.

## 8.12 Yksityisyys

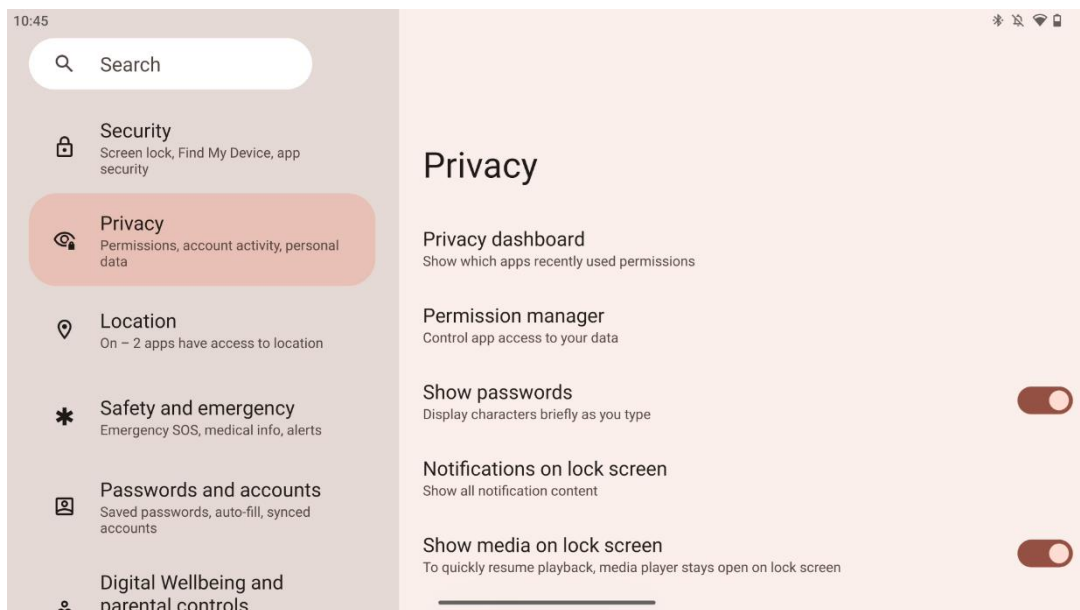

Täältä voit tarkistaa yksityisyyteen liittyvät asetukset:

- **Tietosuoja-kojelauta:** Näytä, mitkä sovellukset käyttivät äskettäin käyttöoikeuksia.
- **Lupien hallinnoija:** Hallitse sovelluksen pääsyä tietoihin.
- **Näytä salasanat:** Ota käyttöön tai poista käytöstä kaiken ilmoitussisällön näyttäminen.
- **Ilmoitukset lukitusnäytössä:** Näytä kaikki ilmoitusten sisältö.
- **Näytä media lukitusnäytössä:** Ota käyttöön tai poista käytöstä toiston nopea jatkaminen, jolloin mediasoitin pysyy auki lukitusnäytössä.

- **Android-järjestelmän älykkyys:** Saat ehdotuksia, jotka perustuvat ihmisiin, sovelluksiin ja sisältöön, joiden kanssa olet vuorovaikutuksessa.
- **Sovelluksen sisältö:** Sallii sovellusten lähettää sisältöä Android-järjestelmään.
- **Näytä leikepöydän käyttöoikeus:** Näytä viesti, kun sovellukset käyttävät tekstiä, kuvia tai muuta kopioitua sisältöä.
- **Googlen automaattinen täyttöpalvelu:** Tallennetut salasanat, luottokortit, osoitteet.
- **Toiminnan valvonta:** Valitse toiminnot ja tiedot, jotka sallit Googlen tallentaa.
- **Mainokset:** Hallitse mainosten personointia Smart Display -näytössä.
- **Käyttö ja diagnostiikka:** Jaa tietoja Androidin parantamiseksi.

## 8.13 Sijainti

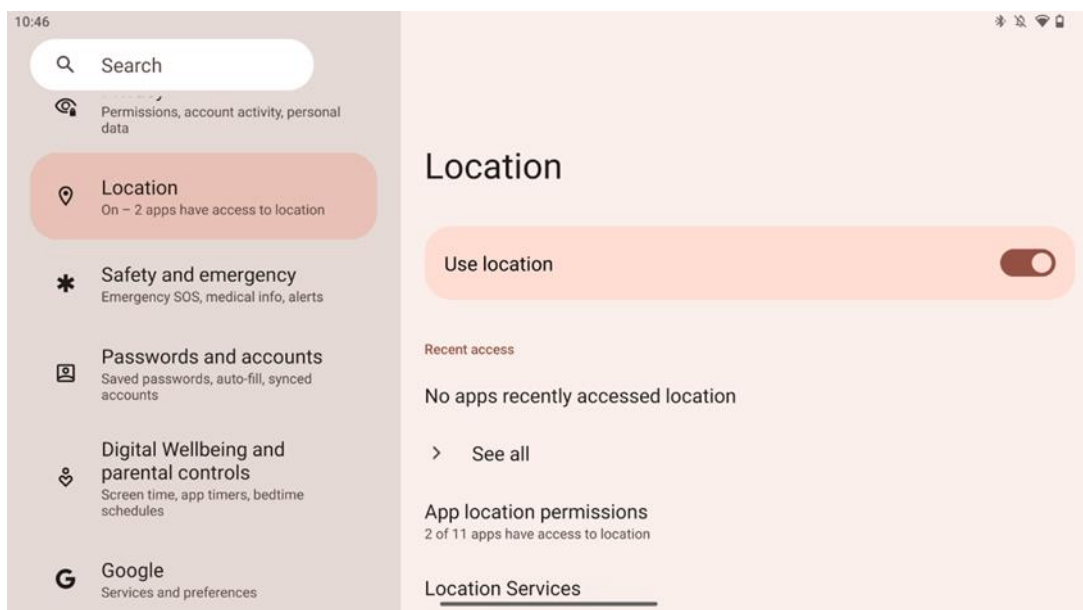

Ota Thomson Go Plus -laitteen sijaintipalvelut käyttöön tai poista ne käytöstä ja anna sovelluksille oikeudet käyttää tarkkaa sijaintiasi. Kun sijaintitarkkuus on käytössä, sovellukset ja palvelut saavat tarkemman sijainnin. Tätä varten Google käsittelee säännöllisesti tietoja laitteesi antureista ja langattomista signaaleista, jotta langattomien signaalien sijainnit saadaan joukkoresursoitua. Näitä käytetään tunnistamatta sinua sijaintitarkkuuden ja sijaintiin perustuvien palvelujen parantamiseksi sekä Googlen palvelujen parantamiseksi, tarjoamiseksi ja ylläpitämiseksi Googlen ja kolmansien osapuolten oikeutettujen etujen perusteella käyttäjien tarpeiden palvelemiseksi.



## 8.14 Turvallisuus ja hätätilanteet

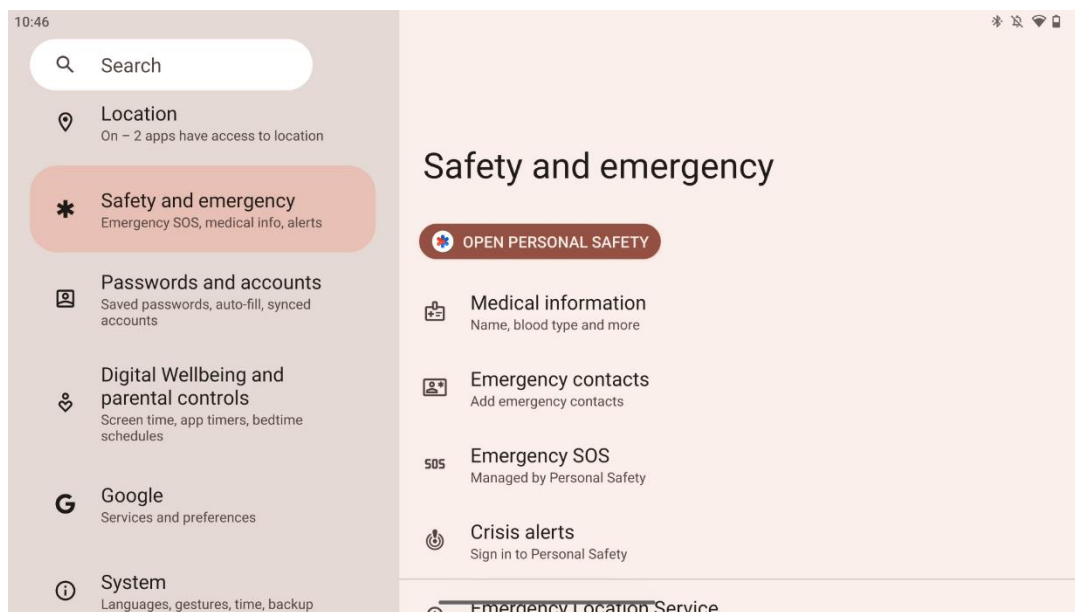

Thomson Go Plus -laitteen Turvallisuus ja hätätilanteet -välilehti on laitteen asetuksissa oleva keskitetty toiminto, joka on suunniteltu auttamaan käyttäjiä valmistautumaan hätätilanteisiin ja käyttämään kriittisiä turvallisuustyökaluja.

- **Lääketieteelliset tiedot**
  - Tallenna elintärkeät tiedot, kuten:
    - Lääketieteelliset tiedot (allergiat, veriryhmä, sairaudet jne.).
    - Pääsee suoraan lukitusnäytöltä ensivastetoimijoiden käyttöön.
- **Hätäyhteystiedot**
  - Lisää ja hallitse hätäyhteystietoja.
- **Hätä-SOS**
  - Soita nopeasti hätäkeskukseen painamalla virtapainiketta useita kertoja.
  - Mahdollisuus jakaa reaaliaikainen sijaintisi ja hätätilanteesi ennalta valittujen yhteystietojen kanssa.
- **Kriisihälytykset**
  - Saat ilmoituksia paikallisista tai maailmanlaajuisista kriisitapahtumista, kuten luonnonkatastrofeista, viranomaishälytyksistä ja muusta.
- **Hätäpaikannuspalvelut (ELS)**
  - Auttaa hätäpalveluita löytämään sijaintisi soittamalla tai lähettämällä tekstiviestin paikallisiin hätänumeroihin.
- **Maanjäristyshälytykset**
  - Tarjoaa varhaisvaroituksia läheisistä maanjäristyksistä käyttämällä laitteen antureiden tietoja.
- **Tuntemattoman jäljittäjän hälytykset**
  - Vastanota ilmoituksia, jos tuntematon jäljitin havaitaan lähistöllä. Hälytykset poistetaan 48 tunnin kuluttua.

## 8.15 Salasanat ja tilit

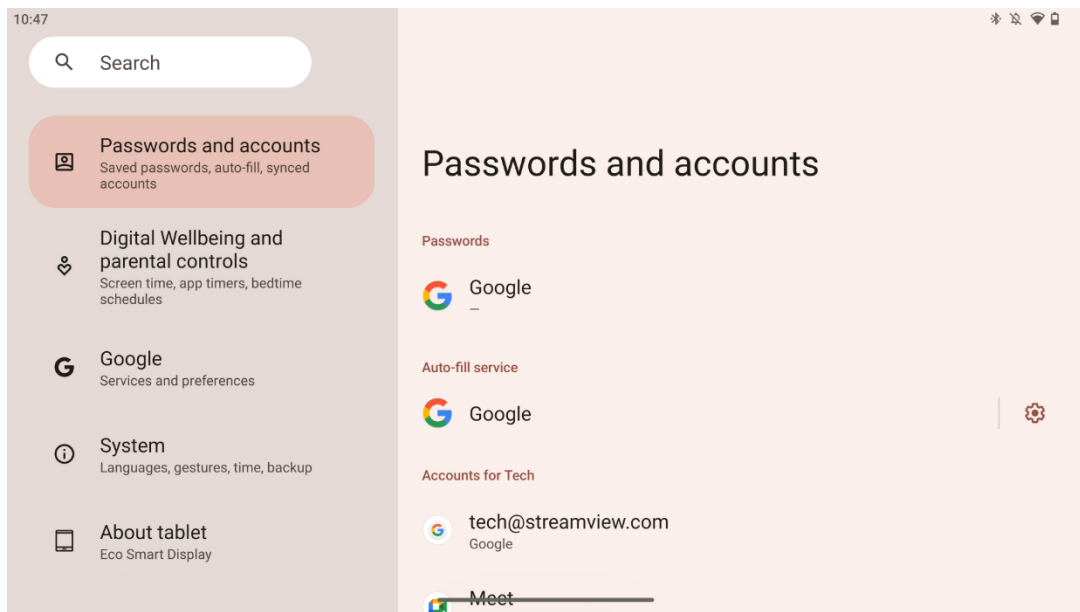

Salasanat ja tilit -kohdassa voit lisätä, tarkastella, muokata tai poistaa Google-tiliä ja sen salasanoja. Napauta vain mitä tahansa tiliä, jonka haluat muuttaa, ja seuraa näytön ohjeita tilin muokkaamiseksi.

Voit ottaa sovellusten automaattisen synkronoinnin käyttöön tai poistaa sen käytöstä, jolloin saat ylimääräiset tiedot mihin tahansa liitettyyn laitteeseen.

## 8.16 Digitaalinen hyvinvointi ja lapsilukko

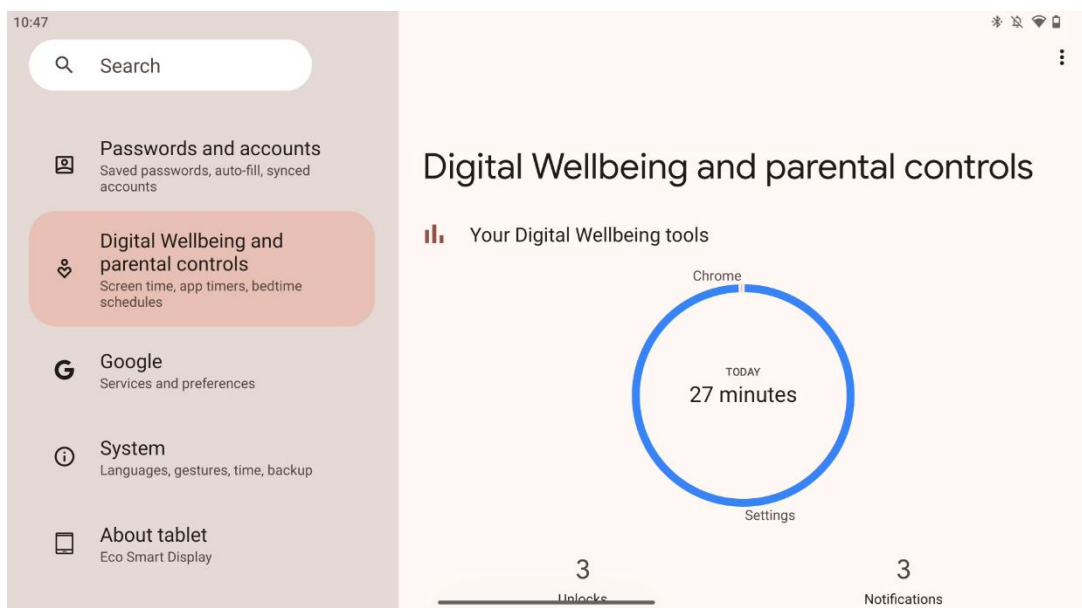

Thomson Go Plussan asetusten Digitaalinen hyvinvointi ja vanhempien valvonta -osio on suunniteltu auttamaan käyttäjiä hallitsemaan ruutu-aikaa, säilyttämään laitteen käytön tasapaino ja asettamaan valvontaa lapsille.

Digitaalinen hyvinvointi tarjoaa työkaluja ja näkemyksiä, jotka auttavat sinua ymmärtämään ja hallitsemaan laitteesi käyttöä. Tärkeimpiä ominaisuuksia ovat mm:

- **Kojelauta**
  - Tarkastele yksityiskohtaisia käyttötilastoja, mukaan lukien:
    - Näytön aika.
    - Sovelluksen käyttö.
    - Saatujen luitusten ja ilmoitusten määrä.
- **Sovelluksen rajoitukset**
  - Aseta sovelluksille aikarajat.
- **Nukkumaanmenotila**
  - Rentoudu parempaa unta varten:
    - Harmaasävytilan aktivointi.
    - Älä häiritse -toiminnon käyttöönotto ilmoitusten hiljentämiseksi.
  - Mahdollisuus integroida hälytys tai ajoittaa se manuaalisesti.
- **Tarkennustila**
  - Pysäytä häiritsevät sovellukset väliaikaisesti, jotta voit keskittyä tehtäviin.
- **Vähennä keskeytyksiä**
  - **Ilmoitusten hallinta:** aseta ilmoitukset mieltymystesi mukaan.
  - **Älä häiritse:** Vain tärkeät ihmiset ja sovellukset ilmoittavat sinulle.

## 8.17 Google-palvelut

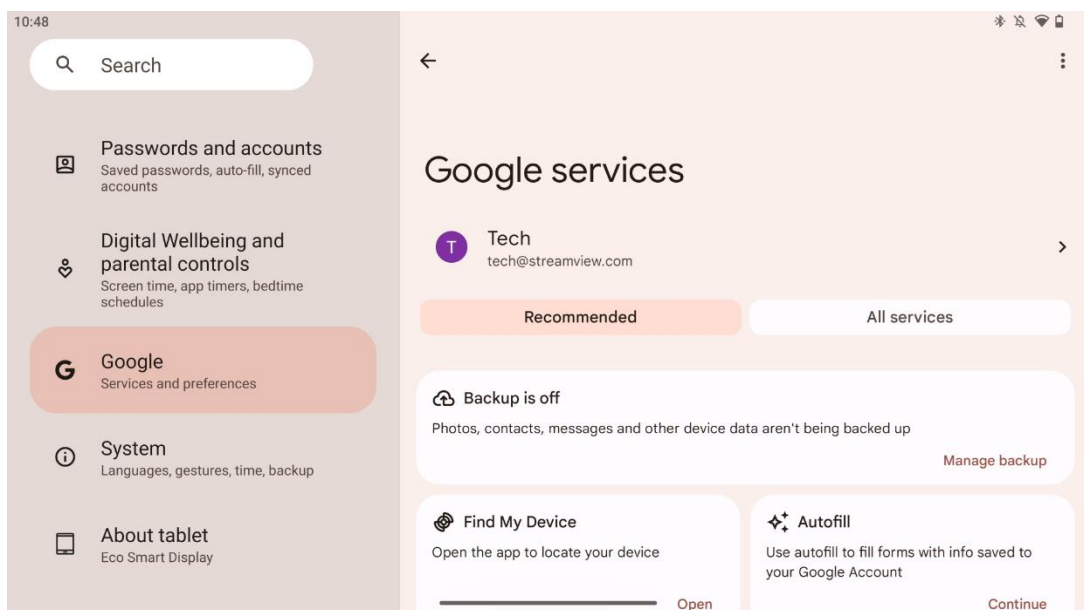

Thomson Go Plussan Asetukset-valikon Google-palvelut-välilehdeltä pääset käsiksi useisiin Googleen liittyviin asetuksiin ja työkaluihin, joilla voit hallita tiliäsi, palveluitasi ja Googlen ekosysteemiin sidottuja laitetoimintoja.

## 8.18 Järjestelmä

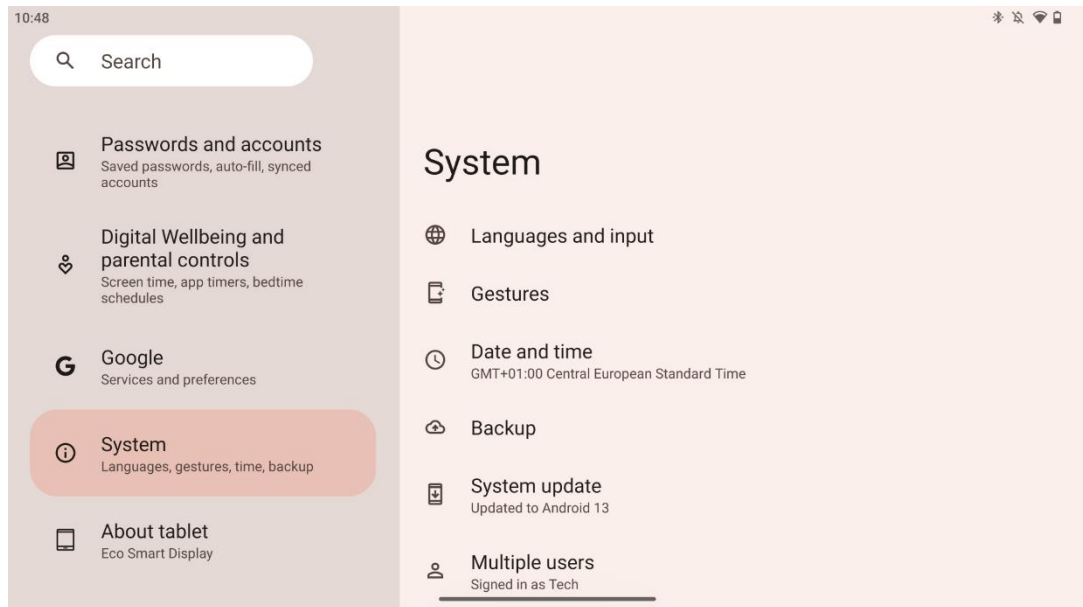

### 8.18.1 Kieli & syöttö

#### Suosittelava kieli

- Kielet: Valitse haluamasi kieli Thomson Go Plus -palvelussa.
- Sovelluskielet: Valitse kieli jokaiselle asennetulle sovellukselle. Sovelluksen kieli voi poiketa järjestelmän kielestä.

#### Näppäimistö

- Näyttönäppäimistö: Näyttönäppäimistö: Valitse Googlen oletusnäppäimistö tai jokin muu asennettu näppäimistö, joka on saatavilla Google Play Storesta.
- Fyysinen näppäimistö: Fyysinen näppäimistö: Valitse fyysinen näppäimistö, joka voidaan liittää USB-kaapelilla tai Bluetoothilla, ja määritä sen pikanäppäimet.

#### Puhe

- Äänen syöttö: Valitse puheentunnistyslähde ja säädä sen asetukset.
- Laitteen sisäinen tunnistus: Säädä laitteen puheentunnistuksen asetuksia.
- Tekstistä puheeksi -tulostus: Valitse haluamasi moottori ja kieli sekä säädä puhenopeuden ja -korkeuden asetuksia.

## **Työkalut**

- Oikeinkirjoituksen tarkistus: Ota oikeinkirjoituksen tarkistus käyttöön tai poista se käytöstä, valitse oletusoikeinkirjoituksen tarkistus ja haluamasi kieli.
- Henkilökohtainen sanakirja: Lisää sanoja, joita voit käyttää sovelluksissa, kuten oikeinkirjoituksen tarkistuksessa.
- Osoittimen nopeus: Säädä osoittimen liikenopeutta.

## **8.18.2 Eleet**

### **Järjestelmän navigointi**

Valitse haluamasi navigointityyppi eleiden ja 3-painikkeisen navigoinnin välillä. Lisäksi voit säätää herkkyyttä ja ottaa käyttöön tai poistaa käytöstä digitaalisen avustajasovelluksen kutsumisen.

### **Paina ja pidä virtanäppäintä painettuna**

Valitse toiminto Virta-valikon ja Digitaalisen avustajan välillä sekä herkkyys paina ja pidä virtanäppäintä painettuna.

## **8.18.3 Päivämäärä ja aika**

Thomson Go Plussan Päivämäärä ja aika -asetusvalikossa voit määrittää, miten laite käsittelee aikavyöhykkeitä, päivämäärämuotoja ja kellon synkronointia. Se varmistaa, että laite näyttää oikean päivämäärän ja kellonajan asetusten tai sijainnin mukaan.

### **Aseta aika automaattisesti**

- Asettaa päivämäärän ja kellonajan automaattisesti verkkopalveluntarjoajan avulla.
- Synkronoi laitteen kellon nykyisen aikavyöhykkeen kanssa.

### **Päivämäärä**

- Säädä nykyistä päivämäärää manuaalisesti, jos automaattiset asetukset on poistettu käytöstä.

### **Aika**

- Aseta nykyinen kellonaika manuaalisesti, jos et käytä automaattisia asetuksia.

### **Automaattinen aikavyöhyke**

- Tunnistaa ja päivittää aikavyöhykkeen automaattisesti sijaintisi perusteella.
- Käyttää GPS:ää, Wi-Fi:tä tai matkapuhelinverkkoa tarkkuuden varmistamiseksi.

### **Aikavyöhyke**

- Valitse tietty aikavyöhyke manuaalisesti, jos automaattinen aikavyöhykkeen tunnistus on pois päältä.

### **Käytä 24-tunnin muotoa**

- Vaihda 24-tuntisen aikamuodon (esim. 14:30) ja 12-tuntisen AM/PM-muodon välillä (esim. 14:30 PM).

Varmistaa, että päivämäärän ja kellonajan muodot ovat valitun kielen ja alueen asetusten mukaiset.

## **8.18.4 Varmuuskopiointi**

Thomson Go Plussan varmuuskopiointitoiminto auttaa varmistamaan, että tärkeät tietosi tallennetaan turvallisesti Google-tilillesi. Sen avulla voit palauttaa nämä tiedot, kun vaihdat uuteen laitteeseen tai palautat tiedot nollauksen jälkeen.

Täällä voit tarkastella pilvitallennustilan saatavuutta varmuuskopiointia varten ja ottaa käyttöön automaattisen varmuuskopiointin.

**Huomautus:** Varmuuskopiointi on käytettävissä vain, kun Smart Display on liitetty Wi-Fi-verkkoon.

Varmuuskopiointitiedoissa voit valita tietyt asennettuihin sovelluksiin, valokuviin ja videoihin, laiteasetuksiin ja Google-tilin tietoihin liittyvät tiedot, jotka haluat varmuuskopioida.

## **8.18.5 Järjestelmäpäivitys**

Kun napsautat tätä välilehteä, Thomson Go Plus etsii automaattisesti uusimman saatavilla olevan päivityksen. Jos päivitys on saatavilla, näkyviin tulee lyhyt päivityksen kuvaus, jossa pyydetään vahvistamaan päivityksen asennus. Jos et halua asentaa uusinta päivitystä, jätä viesti huomiotta ja palaa edelliseen valikkoon.

## **8.18.6 Useita käyttäjiä**

Tässä valikon osassa voit ottaa käyttöön tai poistaa käytöstä useita käyttäjiä Smart Display -näytössä. Kun se on poistettu käytöstä, vain yksi pääkäyttäjä voi käyttää laitetta. Kun useita käyttäjiä sallitaan, laitteeseen voidaan lisätä enintään 12 käyttäjää.

Voit myös lisätä vierastilin. Kun vieras lopettaa käyttöistuntonsa ja poistuu vierastilasta, kaikki siihen liittyvät tiedot poistetaan. Voit poistaa vieraan tietojen automaattisen poistamisen käytöstä.

Ottamalla käyttöön "Käyttäjien lisääminen lukitusnäytöltä" annat kaikille, joilla on pääsy Smart Display -näyttöön, mahdollisuuden lisätä käyttäjiä.

## 8.18.7 Nollausasetukset

Thomson Go Plus -puhelimien Nollausasetukset-valikossa on työkaluja tiettyjen asetusten tai koko laitteen nollaamiseen, mikä auttaa vianmäärityksessä tai puhelimen valmistelemisessä uutta käyttäjää varten.

Käytettävissä olevat vaihtoehdot ovat:

- Nollaa Wi-Fi-, mobiili- ja Bluetooth-asetukset.
- Nollaa sovelluksen asetukset.
- Poista kaikki tiedot (tehdasasetusten palautus).

Wi-Fi-, mobiili-, Bluetooth-asetusten tai sovellusasetusten nollaamisen jälkeen sinun on annettava tarvittavat tiedot tai tilitiedot uudelleen.

**Huomautus:** Jos palautat laitteen tehdasasetukset, menetät kaikki laitteessa olevat tiedot.

## 8.18.8 Tietoja

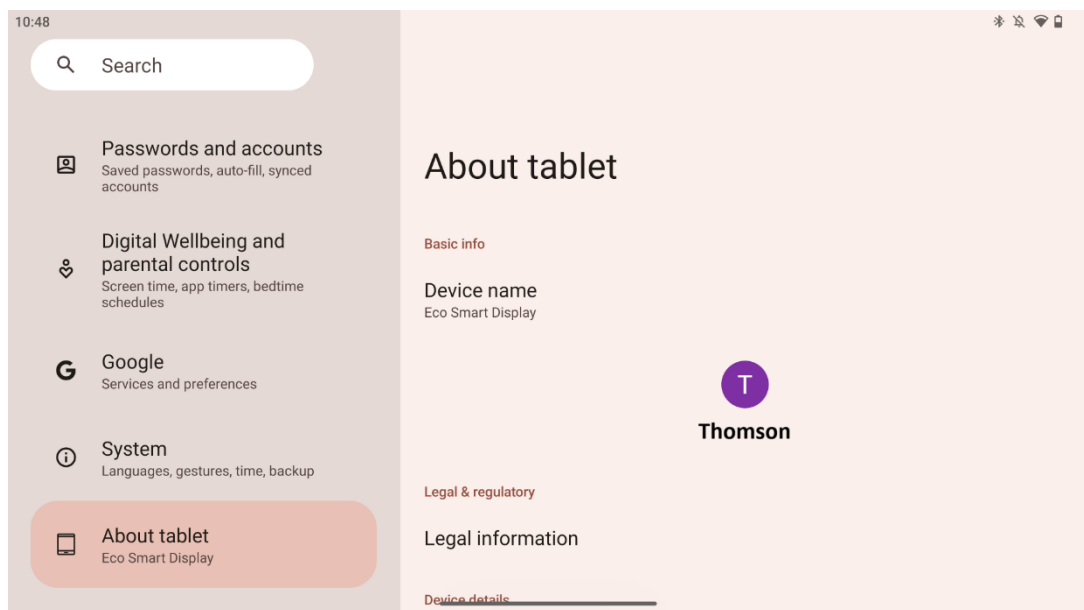

Android-tabletin Tietoja tabletista -osiossa on olennaisia tietoja laitteen laitteistosta, ohjelmistosta ja oikeudellisista yksityiskohdista. Se on keskitetty alue, jossa voit tarkistaa järjestelmän tekniset tiedot, tarkistaa päivitykset ja hallita laitteeseen liittyviä asetuksia.

## 9 Vianmääritys

Oire	Ratkaisu
Näytöllä ei näy mitään, ääntä ei kuulu eikä merkkivalo syty.	Tarkista, onko tuote kytketty päälle. Tarkista, onko virtajohto kytketty.
Tuote yhtäkkiä.	On mahdollista, että sisäinen akku on tyhjäkytkte virtajohto. Tarkista, onko tukiaseman [ON/OFF]-näppäin OFF-asennossa. asema. Tarkista, onko automaattinen sammutustoiminto aktivoitu asetetussa aikapisteessä. Jos akku ylikuumenee, tuote sammuu automaattisesti itsesuojan vuoksi.
Signaalia ei tule, kun ulkoinen HDMI-laite on kytketty.	Käynnistä tuote uudelleen painamalla [ON/OFF]-näppäintä. Kytke HDMI-kaapeli uudelleen. Kun tuote on päällä, käynnistä HDMI-laite uudelleen.
Ääntä ei kuulu.	Säädä äänenvoimakkuus oikealle tasolle.
Verkkoa ei voi yhdistää	Kysy ylläpitäjältä käytettävissä olevat IP-osoitteet ja muut parametrit. Tarkista, onko verkkokaapeli kytketty normaalisti. Ota yhteys verkkopalveluntarjoajaan.
Verkko on erittäin hidas, kun toistetaan videoita verkossa	Päivitä verkon kaistanleveys suuremmaksi. Kokeile muita VOD-osoitteita saadaksesi parempia resursseja.
Tuote jumittuu, kaatuu tai sitä ei voi käyttää.	Sammuta laite painamalla tukiaseman [ON/OFF]-painiketta. Käynnistä uudelleen 1-2 minuutin kuluttua.



## 10 Tekniset tiedot

32UE5M45	
Käyttöjännite	100-240 V, 50-60 Hz
DC-sovittimen tekniset tiedot (lähtö)	19 V/4.74A, 90.06W
Ääni (DTS HD)	ei
Äänen lähtöteho	2 x 3
Virrankulutus (W)	90
Virrankulutus valmiustilassa (W)	< 0,5
Paino jalustan kanssa (kg)	19.2
TV:n mitat LxSxK (jalustan kanssa) (mm)	731x426x1332
Näyttö	32"/81 cm
Näytön resoluutio	3840x2160
Akun tiedot	Litium-ioniakku 9000mAh, 11.1V, 94.3Wh

### 10.1 Rajoitukset

Tarkoitettu sisäkäyttöön.

### 10.2 Lisenssit

Muutokset ovat mahdollisia. Jatkuvan tutkimus- ja kehitystyön seurauksena tuotteiden tekniset tiedot, muotoilu ja ulkonäkö voivat muuttua. Android, Google, Google Play, Android TV, Google Cast, YouTube ja muut merkit ovat Google LLC:n tavaramerkkejä. Google Assistant ei ole käytettävissä tietyillä kielillä ja tietyissä maissa. Palveluiden saatavuus vaihtelee maittain ja kielittäin. Netflix on Netflix, Inc:n rekisteröity tavaramerkki. Netflix-suoratoistopalvelun jäsenyys vaaditaan. 4K Ultra HD -saatavuus riippuu Netflix-tilaussuunnitelmasta, Internet-palvelusta, laitteen ominaisuuksista ja sisällön saatavuudesta. Apple TV on Apple Inc:n tavaramerkki, joka on rekisteröity Yhdysvalloissa ja muissa maissa ja muilla alueilla. Disney+-tilaus vaaditaan, katso ehdot osoitteessa <https://www.disneyplus.com>. ©2025 Disney ja siihen liittyvät yksiköt. ©2025 Amazon.com, Inc. tai sen tytäryhtiöt. Amazon, Prime Video ja kaikki niihin liittyvät merkit ovat Amazon.com, Inc:n tai sen tytäryhtiöiden tavaramerkkejä. Amazon Prime -jäsenyys tai Prime Video -maksut ovat voimassa. Katso lisätietoja osoitteesta [primevideo.com/terms](https://primevideo.com/terms). Wi-Fi on Wi-Fi Alliancen® rekisteröity tavaramerkki. Termit HDMI ja HDMI High-Definition Multimedia Interface sekä HDMI-logo ovat HDMI Licensing Administrator, Inc:n tavaramerkkejä tai rekisteröityjä tavaramerkkejä Yhdysvalloissa ja muissa maissa. Valmistettu Dolby Laboratoriesin lisenssillä. Dolby, Dolby Audio ja kaksois-D-symboli ovat Dolby Laboratories Licensing Corporationin tavaramerkkejä. Kaikki oikeudet pidätetään. Kaikki tuotenimet ovat omistajiensa tavaramerkkejä tai rekisteröityjä tavaramerkkejä. ©2025 StreamView GmbH, Franz-Josefs-Kai 1, 1010 Wien, Itävalta, [contact@streamview.com](mailto:contact@streamview.com). Tämä tuote on valmistettu ja myyty StreamView GmbH:n vastuulla. THOMSON ja THOMSON-logo ovat StreamView GmbH:n lisenssillä käyttämiä tavaramerkkejä - lisätietoja osoitteessa [www.thomson-brand.com](http://www.thomson-brand.com).