

THOMSON

easy**tv**

IMPORTANTE

Leggere attentamente il manuale prima di installare e utilizzare il televisore.

Tenere il manuale a portata di mano per ogni ulteriore consultazione.

Indice

1.	Informazioni sulla sicurezza	3	11.	Menu Impostazioni	29
1.1.	Simboli sul prodotto	4	11.1.	Lingua OSD (Menu)	30
1.2.	Dichiarazione di conformità UE semplificata	4	11.2.	Lingua TT (Televideo)	30
1.3.	Protezione dei dati	5	11.3.	Lingue audio	31
2.	Introduzione e montaggio del supporto	5	11.4.	Lingua sottotitoli	31
			11.5.	Non udenti	32
2.1.	Disimballaggio e installazione	5	11.6.	Funzione di registrazione PVR	32
2.2.	Avvertenze sul montaggio a parete	6	11.7.	Rapporto di formato	33
3.	Pulsanti TV e collegamenti	7	11.8.	Schermata blu	33
3.1.	Pulsante TV	7	11.9.	Prima installazione	33
3.2.	Collegamenti	8	11.10.	Impostazioni di fabbrica	33
3.3.	Telecomando	9	11.11.	Aggiornamento software (USB)	34
4.	Installazione del televisore	10	11.12.	Ambiente - Modalità Casa/Modalità Negozio	34
4.1.	Posizionamento del televisore	10	12.	Utilizzo dei media	35
4.2.	Configurazione iniziale	10	12.1.	Menu Foto	35
4.3.	Impostazione della sintonizzazione DTV	11	12.2.	Menu Musica	36
4.4.	Sintonizzazione automatica (TV analogica + TV digitale)	12	12.3.	Menu Film	37
5.	Utilizzo del menu principale	13	12.4.	Menu Testo	38
5.1.	Menu Canali	13	13.	Risoluzione dei problemi	39
5.2.	Sintonizzazione manuale ATV	13	14.	Specifiche tecniche	40
5.3.	Sintonizzazione manuale DTV	14	15.	Restrizioni territoriali	40
5.4.	Modifica del programma	15	16.	Licenze	40
5.5.	Elenco dei programmi	16			
5.6.	Informazioni sul segnale	17			
5.7.	Sintonizzazione automatica - satellite (DVB-S)	18			
5.8.	Installazione dell'antenna satellitare	19			
6.	Menu immagine	19			
6.1.	Modalità immagine	20			
6.2.	Riduzione del rumore	21			
7.	Menu Audio	21			
7.1.	Modalità audio	22			
8.	Menu Orario	23			
8.1.	Timer di spegnimento	24			
8.2.	Auto Standby	24			
8.3.	Timer OSD	25			
9.	Menu di blocco	25			
9.1.	Blocco del sistema	25			
9.2.	Impostazione della password	26			
9.3.	Blocco canale	26			
9.4.	Parental control	27			
10.	Hotel Mode	28			



mythomson.com



tv.mythomson.com/
en/Support/FAQs/



tv.mythomson.com/
Support/Product-Registration/

1. Informazioni sulla sicurezza

RISCHIO DI SCOSSE ELETTRICHE!

Il funzionamento di questo prodotto prevede l'utilizzo di tensioni elevate. Per ridurre il rischio di scosse elettriche, non rimuovere il coperchio dell'involucro e rivolgersi a personale qualificato.



In condizioni meteo estreme (temporali, lampi) e prolungati periodi di inattività (quando si è in vacanza) scollegare il televisore dalla rete domestica.

La spina di alimentazione viene usata per scollegare il televisore dalla rete elettrica e deve quindi essere sempre facilmente accessibile. Se il televisore non viene scollegato dalla rete elettrica, il dispositivo continuerà a consumare energia anche se l'apparecchio è in standby o spento.

Nota: Seguire le istruzioni a schermo utilizzare le relative funzioni.

Importante: Leggere attentamente le istruzioni prima dell'installazione e dell'uso.

ATTENZIONE

Questo dispositivo è destinato all'uso da parte di persone (inclusi i bambini) che sono in grado di utilizzare il dispositivo senza supervisione, a meno che non siano supervisionate e non ricevano sull'uso del dispositivo da parte di una persona responsabile della loro sicurezza.

- Utilizzare questo televisore a un'altitudine inferiore a 2000 metri sul livello del mare, in zone asciutte e in regioni con climi moderati o tropicali.
- Il televisore è destinato all'uso domestico e a usi simili, ma può essere utilizzato anche in luoghi pubblici.
- Per garantire una corretta ventilazione, lasciare almeno 10 di spazio libero intorno al televisore.
- Non ostacolare o impedire la ventilazione coprendo o bloccando le aperture di ventilazione con oggetti, come ad esempio giornali, tovaglie, tende, ecc.
- Il cavo di alimentazione deve essere facilmente accessibile. Non posizionare il televisore, i mobili, ecc. sul cavo di alimentazione. Eventuali danni al cavo di alimentazione potrebbero causare incendi o provocare scosse elettriche. Maneggiare il cavo di alimentazione utilizzando la spina, non rimuoverlo dalla presa tirando il cavo stesso. Non toccare mai il cavo di alimentazione/la spina con le mani le bagnate per non esporsi a un cortocircuito o a una scossa elettrica. Non annodare il cavo né legarlo ad altri cavi. Se danneggiato, il cavo di alimentazione deve essere sostituito da personale qualificato.
- Evitare di bagnare il televisore e non posizionare oggetti contenenti liquidi, come vasi, bicchieri, ecc. direttamente sul televisore o sopra di esso (ad es. su mensole installate al di sopra dell'apparecchio).
- Non esporre il televisore alla luce diretta del sole né posizionare fiamme libere, come candele accese, sopra o vicino al televisore.
- Non posizionare fonti di calore come riscaldatori elettrici, radiatori, ecc. vicino al televisore.
- Non posizionare il televisore sul pavimento e su superfici inclinate.
- Per evitare rischi di soffocamento, tenere i sacchetti di plastica fuori dalla porta di neonati, bambini e animali domestici.
- Agganciare attentamente il supporto al televisore. Se il supporto è dotato di viti, serrarle a fondo per impedire che il televisore si inclini in avanti o indietro. Non serrare le viti eccessivamente.
- Non gettare le batterie nel fuoco o con materiali pericolosi o infiammabili.
- Non installare il dispositivo in prossimità di fonti di calore come radiatori, elementi riscaldanti, stufe o altri apparecchi (compresi gli amplificatori) che producono calore.
- Non vanificare lo scopo di sicurezza della spina polarizzata o con messa a terra. Una spina polarizzata ha due lamelle, una più larga dell'altra. Una spina con messa a terra ha due lamelle e un terzo polo di messa a terra. La lamella larga o il terzo polo sono forniti per un uso sicuro, se la spina in dotazione non si adatta alla presa di corrente, rivolgersi a un elettricista per la sostituzione della presa obsoleta.
- Proteggere il cavo di alimentazione da calpestio o da schiacciamento, in particolare in corrispondenza delle spine, delle prese e del punto di uscita dall'apparecchio.
- Utilizzare solo accessori specificati dal produttore.
- Scollegare l'apparecchio durante i temporali o quando non viene utilizzato per lunghi periodi di tempo.
- Per ridurre il rischio di incendio o di scosse elettriche, non esporre l'apparecchio alla pioggia o all'umidità.
- La spina di rete viene utilizzata come dispositivo di disconnessione, il dispositivo di disconnessione deve rimanere facilmente azionabile.
- La presa deve essere installata vicino all'apparecchiatura e deve essere facilmente accessibile.
- Questo prodotto non deve mai essere collocato in una struttura a incasso, come una libreria o uno scaffale, a meno che non sia prevista una ventilazione adeguata o che non siano state rispettate le istruzioni del produttore.
- Il terminale USB deve essere caricato con 0,5 A in condizioni di normale funzionamento.

- Non esporre le batterie a calore eccessivo come luce solare, fuoco o simili.
- Una pressione sonora eccessiva dalle cuffie o dagli auricolari può causare danni all'udito.
- Non utilizzare l'apparecchio in prossimità dell'acqua.
- Pulire solo con un panno asciutto.



IMPORTANTE - MAI permettere a nessuno, soprattutto ai bambini, di spingere o colpire lo schermo, inserire oggetti nei fori, nei vani né in nessun'altra apertura presente sull'involucro.

1.1. Simboli sul prodotto

I seguenti simboli vengono utilizzati sul prodotto per segnalare restrizioni, precauzioni e istruzioni di sicurezza. Tutte le spiegazioni devono essere prese in considerazione esclusivamente se il simbolo corrispondente viene riportato sul televisore. Per motivi di sicurezza, prendere nota di tali informazioni.



Apparecchiatura di Classe II: Questo apparecchio è stato progettato in modo da non richiedere un collegamento di sicurezza a terra.



Questo simbolo indica che il prodotto non deve essere smaltito con altri rifiuti domestici, in tutta l'UE. Riciclare il prodotto in maniera responsabile per promuovere il riutilizzo sostenibile delle risorse materiali. Per restituire il dispositivo usato, utilizzare i sistemi di reso e raccolta o contattare il rivenditore presso cui è stato acquistato.

Attenzione

Non ingerire la batteria, pericolo di ustioni chimiche. Questo prodotto o gli accessori forniti con il prodotto possono contenere una batteria a bottone o a moneta. Se ingerite, le batterie a bottone/a moneta possono causare gravi ustioni interne in appena 2 ore e possono portare alla morte.

Tenere le batterie nuove e usate fuori dalla portata dei bambini. Se il vano batteria non si chiude in modo sicuro, interrompere l'utilizzo del prodotto e tenerlo fuori dalla portata dei bambini.

Se si ritiene che le batterie siano state ingerite o inserite in qualsiasi altra parte del corpo, rivolgersi immediatamente a un medico.

Il televisore può cadere causando gravi lesioni o morte. È possibile evitare molti infortuni, soprattutto nei bambini, prendendo alcune semplici precauzioni:

- Utilizzare SEMPRE mobili, supporti o metodi di montaggio consigliati dal produttore del televisore.
- Utilizzare SEMPRE mobili in grado di sostenere in modo sicuro il televisore.
- AssicurarSI SEMPRE che il televisore non sporga oltre il bordo del mobile su cui è collocato.
- Educare SEMPRE i bambini sul pericolo derivante dall'arrampicarsi sui mobili per raggiungere il televisore o i suoi comandi.
- Posizionare SEMPRE i cavi connessi al televisore in modo che non sia possibile inciamparvi, tirarli o afferrarli.
- Non posizionare MAI il televisore in modo instabile.
- Non posizionare MAI il televisore su un mobile alto (ad esempio, librerie o credenze) senza fissare entrambi a un supporto adeguato.
- Non collocare MAI una tovaglia o altro materiale tra il televisore e il mobile su cui è posizionato.
- Non posizionare MAI oggetti che potrebbero indurre i bambini ad arrampicarsi, come ad esempio giocattoli o telecomandi, sul televisore o sul mobile su cui il televisore è collocato.
- L'apparecchiatura è adatta per altezze di installazione ≤ 2 m.

Se il televisore esistente viene conservato e spostato, si applicano le medesime considerazioni appena illustrate.

Gli impianti collegati alla messa a terra di protezione dell'edificio, tramite il collegamento alla rete elettrica o tramite un altro impianto con un collegamento alla messa a terra di protezione, e a un sistema di distribuzione televisiva tramite cavo coassiale, potrebbero in alcune circostanze generare un rischio di incendio. Di conseguenza, il collegamento a un sistema di distribuzione televisiva deve avvenire utilizzando un dispositivo in grado di fornire isolamento elettrico al di sotto di una determinata gamma di frequenze (isolatore galvanico).

1.2. Dichiarazione di conformità UE semplificata

StreamView dichiara che il dispositivo radio del tipo Smart TV è conforme alla direttiva 2014/53/UE.

1.3. Protezione dei dati

I fornitori di applicazioni e servizi possono raccogliere e utilizzare dati tecnici e informazioni correlate, tra cui, a titolo esemplificativo, le informazioni tecniche di questo dispositivo, del sistema, del software applicativo e delle periferiche. Possono utilizzare tali informazioni per migliorare i prodotti o per fornire servizi o tecnologie che non identificano personalmente l'utente. Inoltre, alcuni servizi di terze parti, già forniti nel dispositivo o installati dall'utente dopo l'acquisto del prodotto, possono richiedere una registrazione in cui è necessario fornire i dati personali. Alcuni servizi possono raccogliere dati personali anche senza fornire ulteriori avvisi. StreamView non può essere ritenuta responsabile di eventuali violazioni della protezione dei dati da parte dei servizi di terze parti.

2. Introduzione e montaggio del supporto

Grazie per aver scelto il nostro prodotto. Presto sarà possibile usufruire del nuovo televisore. Leggere attentamente le istruzioni: contengono importanti informazioni per sfruttare al massimo il televisore, nonché utilizzarlo e installarlo in modo sicuro e corretto.

2.1. Disimballaggio e installazione

Estrarre il supporto e il televisore dall'imballaggio e posizzarli su un tavolo o su un'altra superficie piana.

- Utilizzare un tavolo o una superficie piana e solida in grado di sostenere il peso del televisore.
- Non afferrare il televisore dalla parte dello schermo.
- Assicurarci di non graffiare o rompere il televisore.
- Sul supporto è indicato il lato destro e sinistro.

24" - 43"

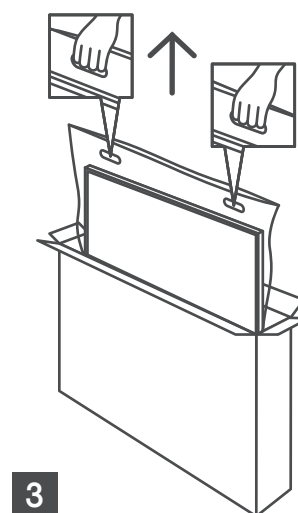
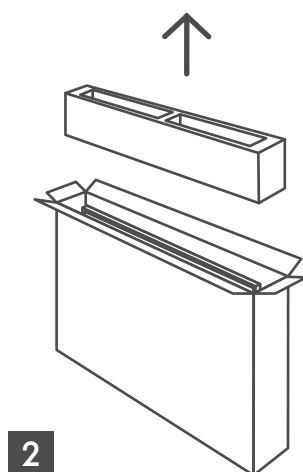
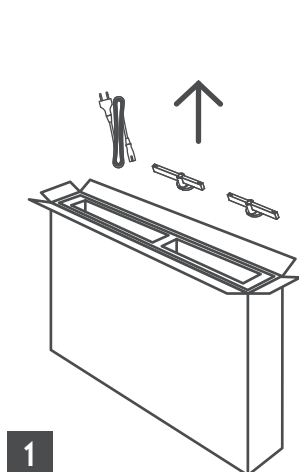

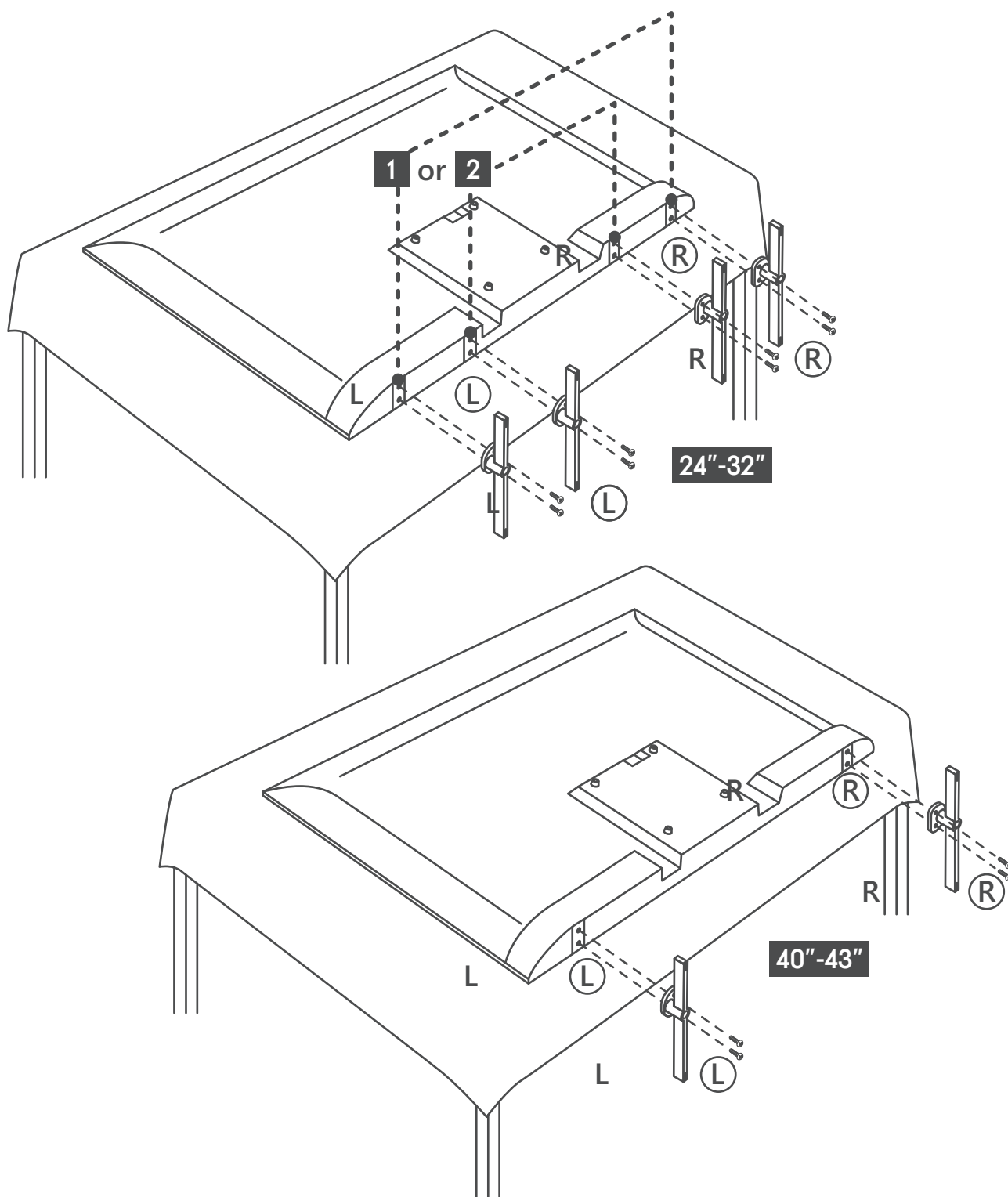

2.2. Avvertenze sul montaggio a parete

Leggere le istruzioni prima di montare il televisore alla parete.

Il kit di montaggio a parete è opzionale. Se non viene fornito con il televisore, è possibile richiederlo presso il rivenditore locale.

Non montare il televisore al soffitto o su una parete inclinata.

Utilizzare le viti per il montaggio a parete e gli altri accessori specificati.

Serrare con forza le viti di montaggio per evitare la caduta del televisore. Non serrare le viti eccessivamente.

Le figure e le illustrazioni contenute in questo manuale d'uso sono fornite solo a titolo di riferimento e potrebbero

differire dall'aspetto reale del prodotto. Il design e le specifiche del prodotto possono essere modificati senza preavviso.

Il televisore è inoltre predisposto per una staffa di montaggio a parete conforme allo standard VESA. Se non viene fornita con il televisore, contattare il rivenditore locale per acquistare la staffa di montaggio a parete raccomandata.

Fori e misure per l'installazione della staffa a parete:

	W (mm)	H (mm)	D (mm)	L (mm)
24"	100	100	4 (M4)	6
32"	100	100	6 (M6)	8
40"	200	200	6 (M6)	8
43"	200	200	6 (M6)	8

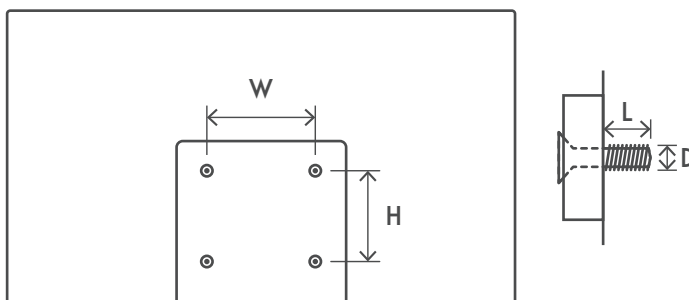

3. Pulsanti TV e collegamenti

Attenzione:



Se si desidera connettere un dispositivo al televisore, prima di effettuare la connessione assicurarsi che il televisore e il dispositivo siano spenti. Una volta stabilita la connessione, è possibile accendere gli apparecchi e utilizzarli.



Non toccare o avvicinarsi ai terminali HDMI e USB ed evitare che le scariche elettrostatiche disturbino tali terminali durante la modalità di funzionamento USB, altrimenti il televisore smetterà di funzionare o presenterà uno stato anomalo.

Nota:

La posizione e la disposizione effettiva delle porte può variare da modello a modello.

3.1. Pulsante TV

Premere questo pulsante in modalità standby per accendere/spegnere il televisore

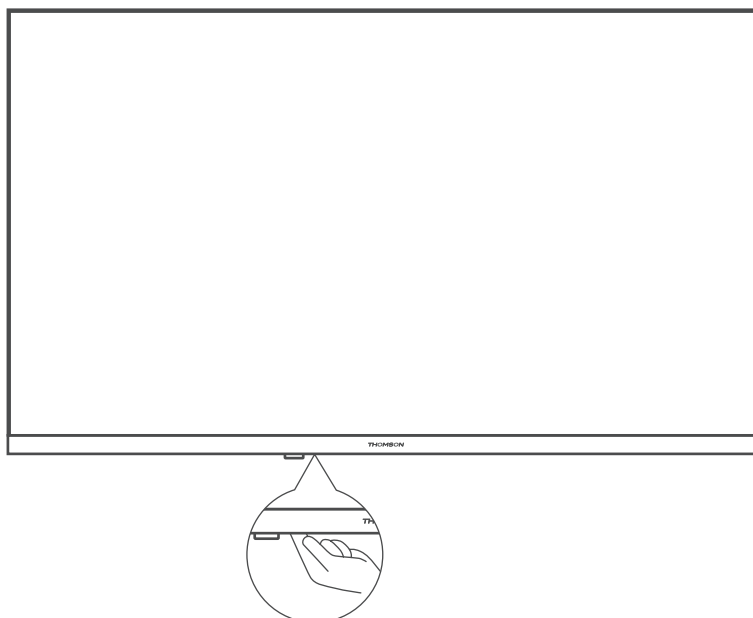

3.2. Collegamenti



HEADPHONES

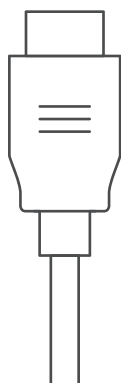

HDMI



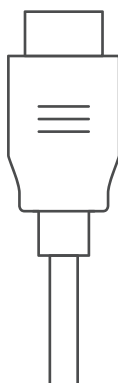

HDMI (ARC)





AUDIO OUT
Digital coaxial





USB
5 V= max. 500 mA





SATELLITE
13/18 V= 400 mA max

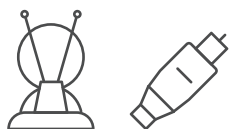

ANTENNA/DVB-T/C



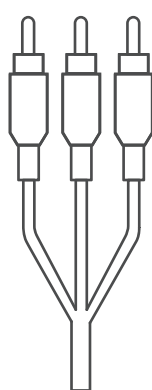

AV IN



COMMON INTERFACE

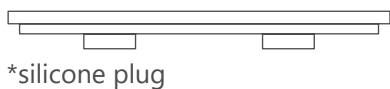
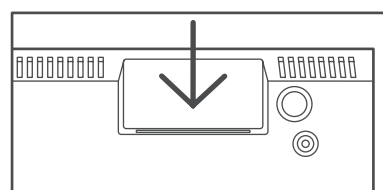
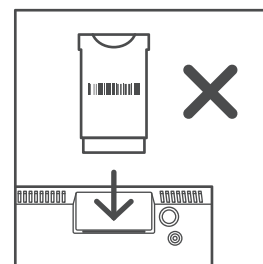
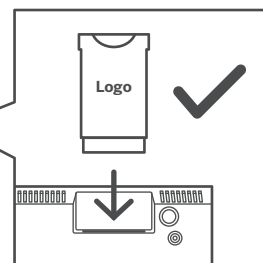

CI+ Modul



*silicone plug

Nota: Se il modello è dotato di un alloggiamento per la scheda CI sulla parte superiore, nella borsa degli accessori si trova un tappo in silicone per l'alloggiamento della scheda CI (per i modelli senza alloggiamento per la scheda CI, il tappo in silicone non è in dotazione); inserire il tappo in silicone nell'alloggiamento quando la scheda CI non è in uso.

3.3. Telecomando



	Standby: Standby rapido / Standby / Acceso
	Sorgente/Ingresso: chiude ed esce dai menu delle impostazioni di Live TV, esce da qualsiasi applicazione o menu in esecuzione o dal banner OSD, passa all'ultima sorgente impostata; selezione degli ingressi del televisore.
0-9	Pulsanti numerici: cambiano canale in modalità Live TV, inseriscono un numero o una lettera nella casella di testo sullo schermo
TEXT	Testo: apre e chiude il televideo (se disponibile in modalità Live TV)
SUB	Sottotitoli: attiva e disattiva i sottotitoli (se disponibili)
	Pulsanti colorati: segue le istruzioni sullo schermo per le funzioni dei pulsanti colorati.
INFO	Visualizza le informazioni di trasmissione
	IMPOSTAZIONI/MENU: visualizza il menu delle impostazioni Live TV (in modalità Live TV), visualizzando le opzioni di impostazione disponibili, come l'audio e l'immagine
GUIDE	Visualizzazione EPG
	Pulsanti direzionali: consente di navigare nei menu, di impostare le opzioni, di spostare il centro o il cursore, ecc. e di impostare il tempo di registrazione e di visualizzare le pagine secondarie in modalità Live TV-Televideo quando si preme a destra o a sinistra. Seguire le istruzioni sullo schermo
	OK/Invio: conferma le selezioni, accede ai sottomenu, visualizza l'elenco dei canali (in modalità Live TV). Premere 5 secondi per accendere/spegnere la retroilluminazione del telecomando
	Indietro: torna alla schermata del menu precedente, torna al passaggio precedente, chiude le finestre aperte, chiude il televideo (in modalità Live TV-Televideo). Esce dalla riproduzione dei file multimediali e torna al menu generale MMP (Multi Media Player) / Accoppiamento remoto
	Rimanda al canale guardato in precedenza
AUDIO	Apri la traccia audio
	Volume +/-: Controlla il volume del televisore.
	Muto: azzerava completamente il volume del televisore
	Programma +/-: permette di passare da un canale all'altro della televisione/radio. Scorre l'elenco dei canali pagina per pagina quando l'elenco dei canali è visualizzato sullo schermo del televisore.
	Registrazioni
	Riproduce/Mette in pausa i Multimedia
	Riavvolgimento veloce
	Avanzamento veloce
	Applicazione preferita: seleziona l'applicazione preferita. Mostra la selezione delle applicazioni preferite.

4. Installazione del televisore

4.1. Posizionamento del televisore

Posizionare il televisore su una superficie solida che possa sopportarne il peso. Per evitare pericoli, non posizionare il televisore vicino ad acqua o a fonti di calore (come luci, candele, apparecchi per il riscaldamento), non bloccare la ventilazione sul retro del televisore.

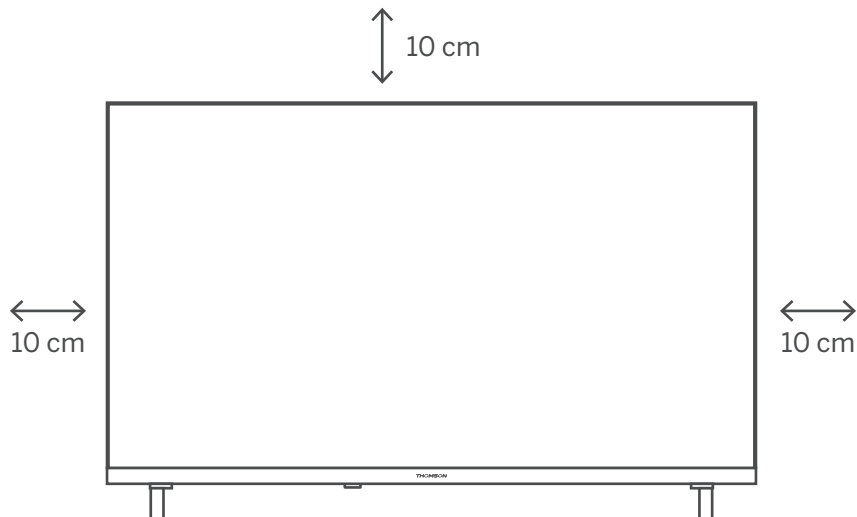

Collegare l'antenna e l'alimentazione.

1. Collegare il cavo dell'antenna alla presa dell'antenna sul retro del televisore.
2. Collegare il cavo di alimentazione del televisore (100-240 V~ 50/60 Hz). Il televisore entra in modalità standby (spia rossa).
3. Accendere il televisore premendo il pulsante di accensione del televisore o il pulsante di accensione del telecomando.

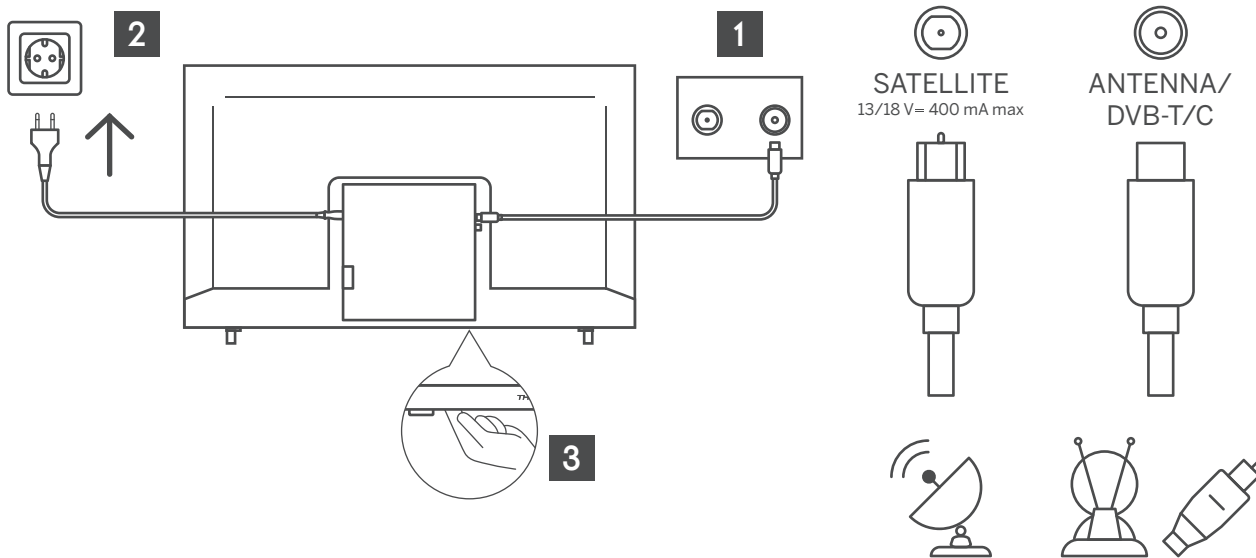

4.2. Configurazione iniziale

Per la configurazione iniziale, la procedura guidata di impostazione sullo schermo guiderà nella configurazione del televisore. Seguire la guida per configurare correttamente il televisore.

Collegare un cavo RF dall'ingresso TV denominato "RF-In" alla presa dell'antenna TV.

4.2.1 Selezionare la lingua

Premere il pulsante ◀ / ▶ per selezionare la lingua da utilizzare per i menu e i messaggi. Poi premere **OK** per confermare.

4.2.2 Selezionare il Paese

Premere i tasti \blacktriangledown / \blacktriangle per evidenziare il menu Paese. Premere i pulsanti \blacktriangleleft / \blacktriangleright per selezionare il Paese desiderato, quindi premere **OK** per confermare.

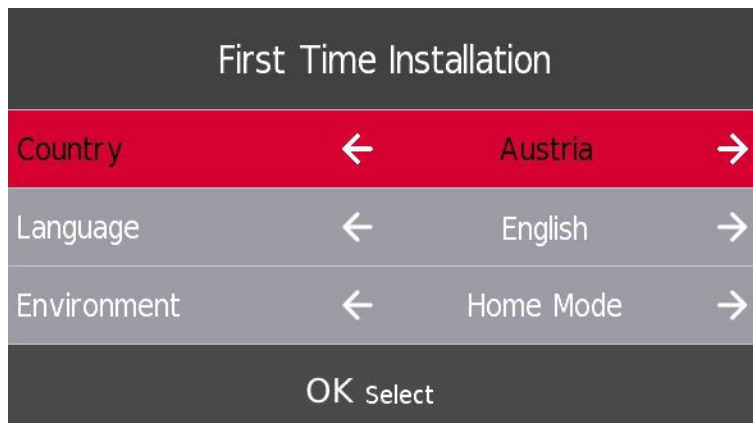

4.3. Impostazione della sintonizzazione DTV

Premere i tasti \blacktriangledown / \blacktriangle per selezionare l'arte di ricezione - DTV. e premere **OK** per confermare.

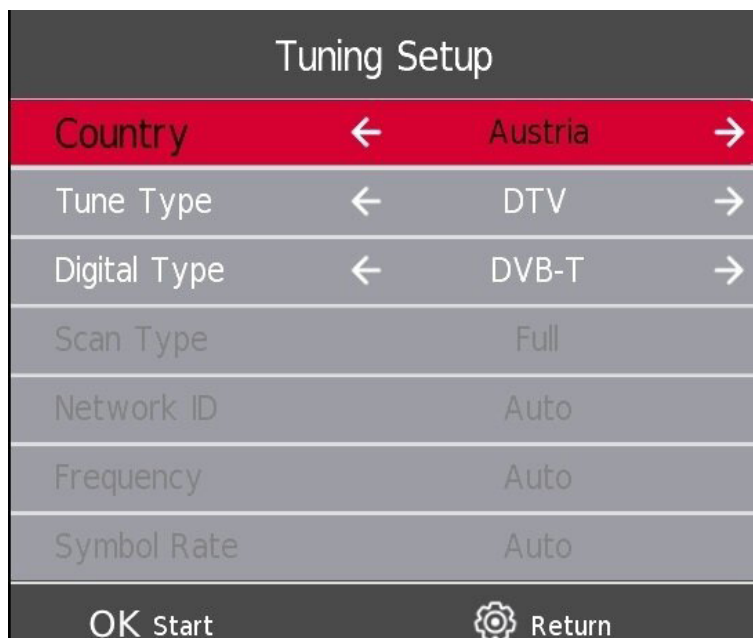

4.4. Sintonizzazione automatica (TV analogica + TV digitale)

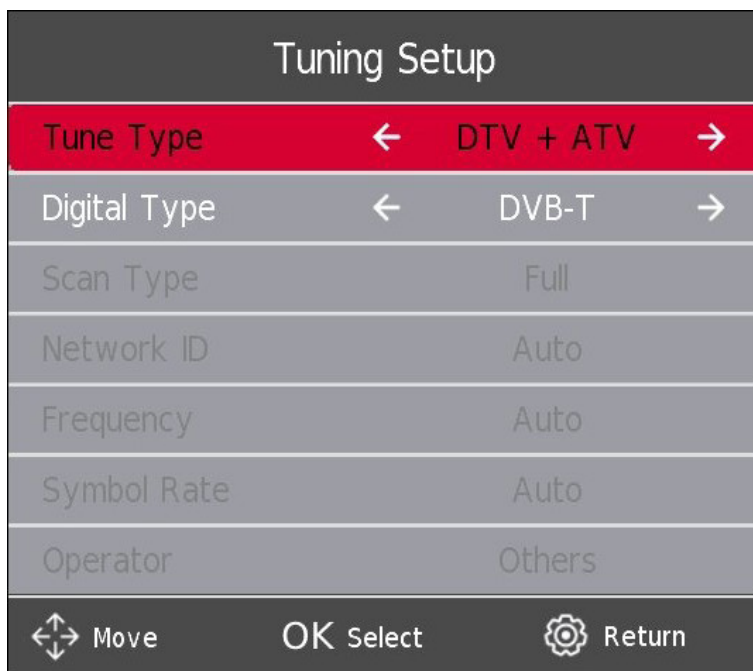

Selezionando ATV+DTV, le due scansioni verranno eseguite separatamente. Per interrompere la prima scansione, è necessario premere prima il pulsante **IMPOSTAZIONI/MENU** e poi confermare la scelta con il pulsante **SINISTRA**. Quindi, la seconda scansione verrà avviata automaticamente. Per interrompere la seconda scansione, premere nuovamente il pulsante **IMPOSTAZIONI/MENU** e premere il pulsante **SINISTRA** per confermare.

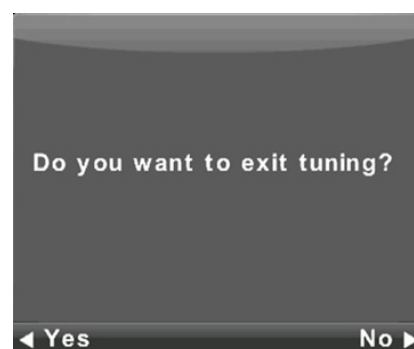
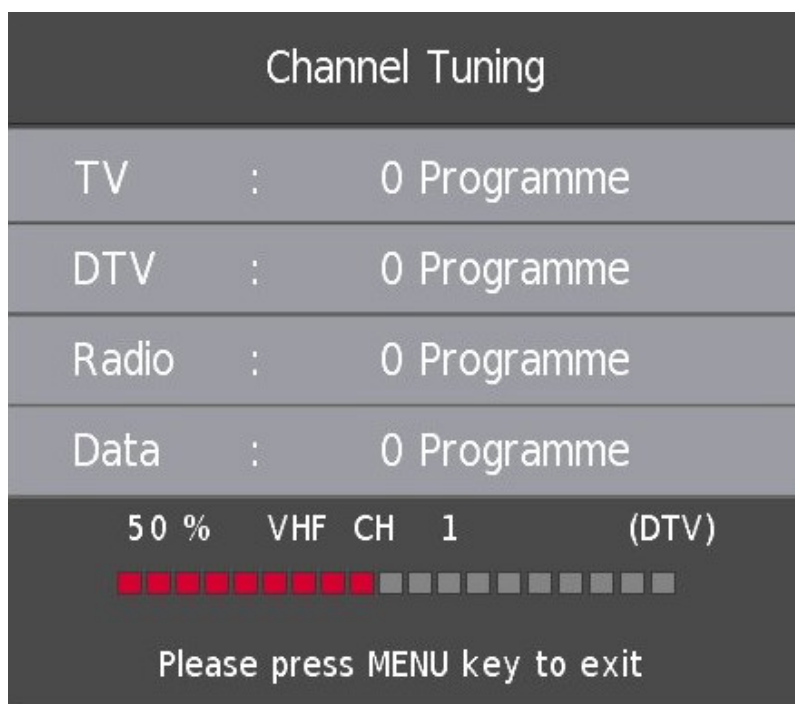

5. Utilizzo del menu principale

5.1. Menu Canali

Premere il pulsante **IMPOSTAZIONI/MENU** per visualizzare il menu principale.

Premere il pulsante ◀ / ▶ per selezionare CANALE nel menu principale.

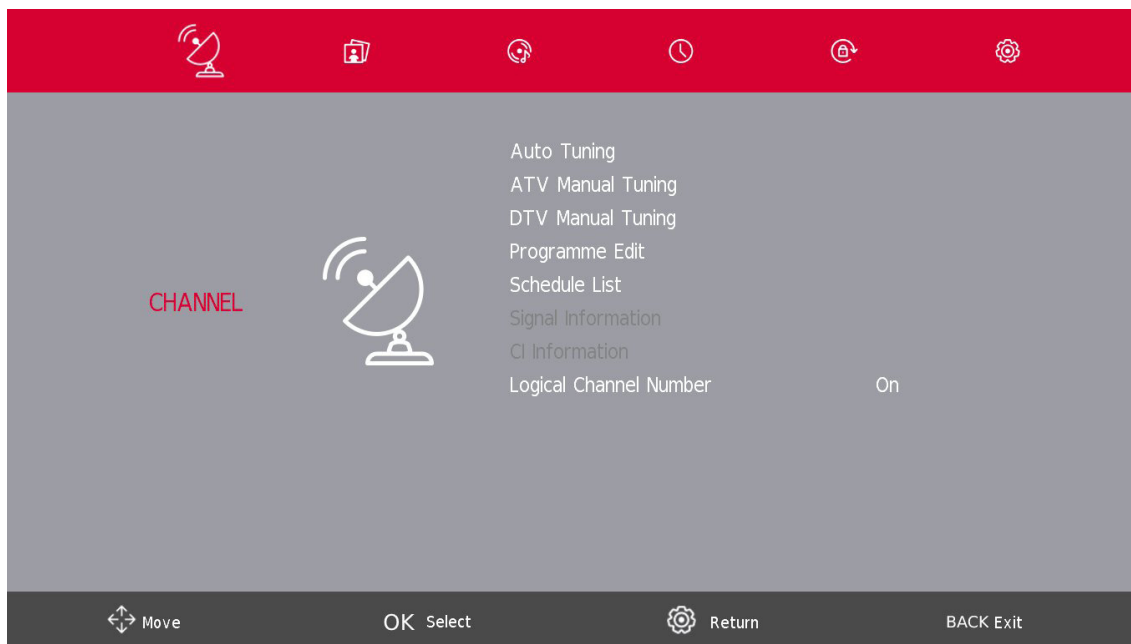

1. Premere il pulsante ▼ / ▲ per selezionare l'opzione che si desidera modificare nel menu CANALE.
2. Premere il pulsante Invio per modificare.
3. Al termine della modifica, premere il pulsante Invio per salvare e tornare al menu precedente.

5.2. Sintonizzazione manuale ATV



CANALE corrente

Impostare il numero del canale.

Colore

Selezionare i colori

(Disponibili: AUTO, PAL, SECAM)

Audio

Selezionare il sistema audio

Sintonizzazione

Regolare accuratamente la frequenza del canale.

Ricerca

Avviare la ricerca dei canali.

5.3. Sintonizzazione manuale DTV

Premere il pulsante ▼ / ▲ per selezionare la sintonizzazione manuale DTV, quindi premere il pulsante Invio per accedere al sottomenu.

Premere il pulsante ◀ / ▶ per selezionare il canale, quindi premere il pulsante Invio per cercare il programma.

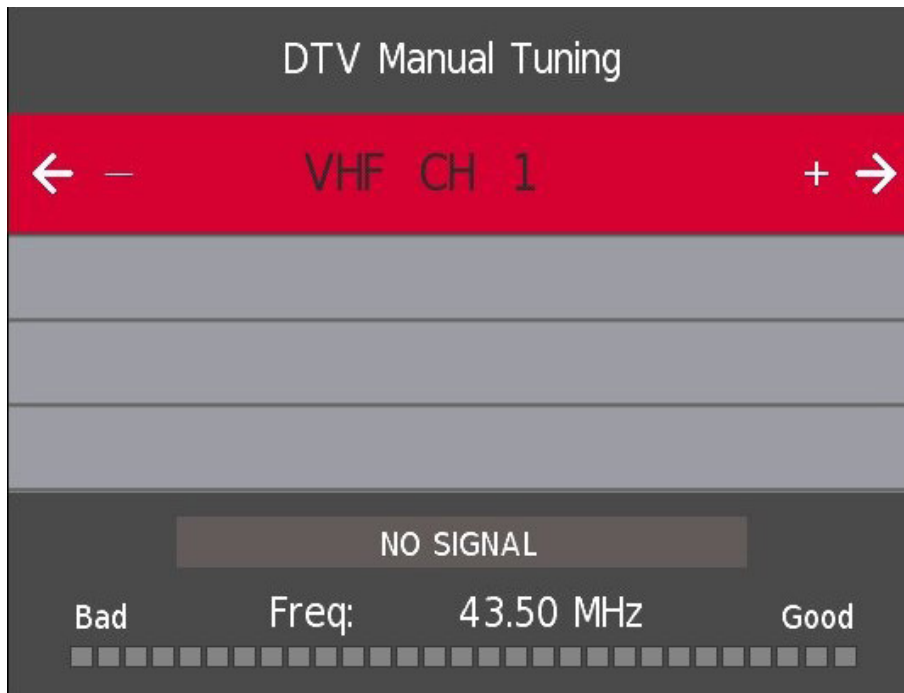

5.4. Modifica del programma

Premere il pulsante ▼ / ▲ per selezionare Modifica programma, quindi premere il pulsante Invio per accedere al sottomenu.



I tre tasti colorati ● ● ● sono i tasti di scelta rapida per la programmazione del canale.

Premere prima ▼ / ▲ per evidenziare il canale che si desidera selezionare, poi:

Premere il pulsante **rosso** per eliminare il programma dall'elenco.

Premere il pulsante **giallo** per spostare il canale nell'elenco.

Premere il pulsante **blu** per saltare il canale selezionato.

Premere il pulsante Fav per aggiungere o rimuovere il canale dall'elenco dei preferiti. (Il televisore salta automaticamente il canale quando si usa **CH+/-** per visualizzare i canali).

5.5. Elenco dei programmi

*Disponibile solo con PVR

Premere il pulsante \blacktriangledown / \blacktriangle per selezionare Elenco programmi, quindi premere il pulsante Invio per accedere al sottomenu. È disponibile in DTV e via satellite.

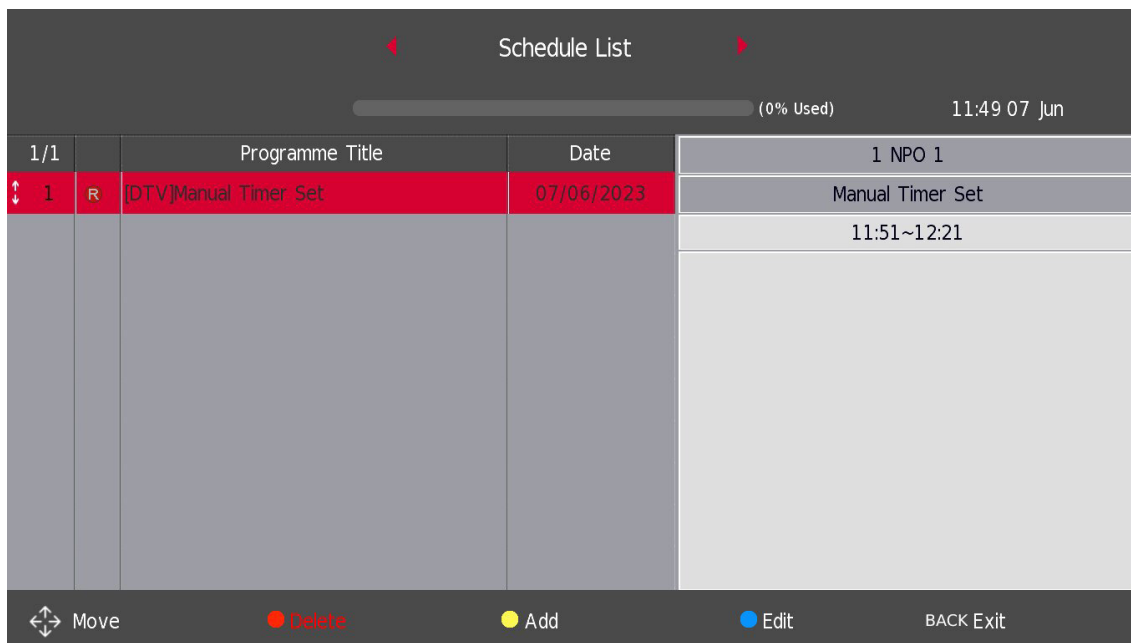

Premere il pulsante **GIALLO** per accedere all'interfaccia sottostante.

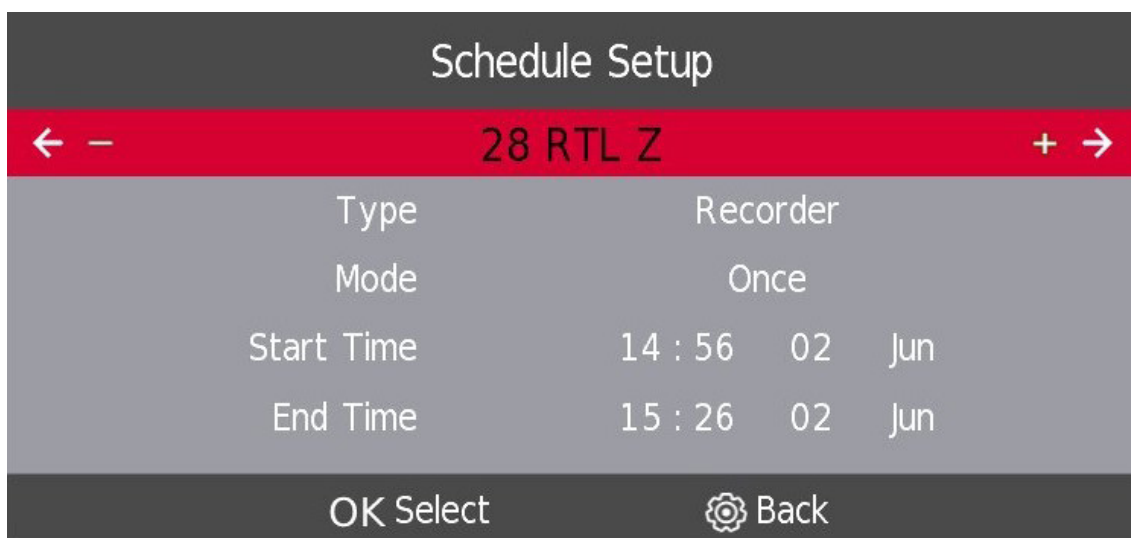

In presenza di un conflitto, viene generato un messaggio di avviso.

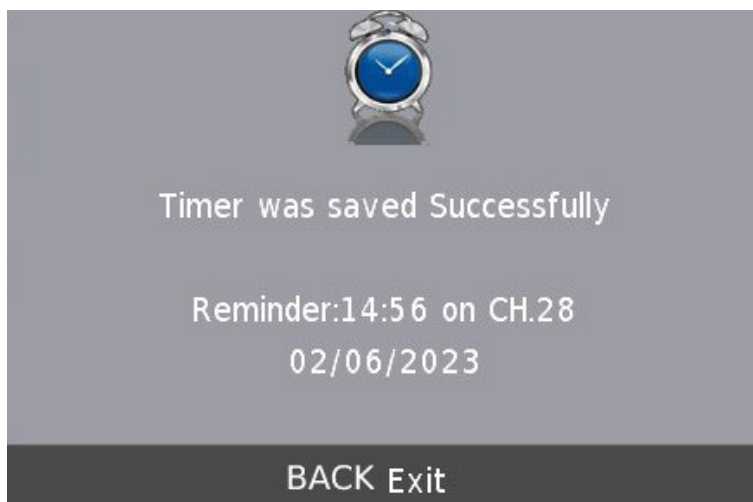

5.6. Informazioni sul segnale

Premere il pulsante ▼ / ▲ per selezionare **Informazioni sul segnale**, premere il pulsante **Invio** per visualizzare le informazioni dettagliate sul segnale. Disponibile solo in presenza di segnale in DTV.

Signal Information	
Channel: 5 (177.50MHz)	
Network ...	
Modulation Unknow	
Quality 100	(Good)
Strength 0	(Weak)

Informazioni CI (se la funzione CI è supportata)

Premere il pulsante ▼ / ▲ per selezionare Informazioni CI, quindi premere il pulsante **Invio** per visualizzare i dettagli se è stata inserita la scheda CI.

Elenco dei canali nella sorgente satellitare. (Se la funzione DVB-S2 è supportata)

L'elenco dei programmi è selezionabile con il software PVR installato.



5.7. Sintonizzazione automatica - satellite (DVB-S)

Premere il pulsante ▼ / ▲ per selezionare un'opzione, quindi premere il pulsante Invio per accedere. Selezionare e configurare tutte le impostazioni necessarie per l'installazione domestica.

Tuning Setup			
Country	←	Austria	→
Satellite	←	01 Hispasat 30W-...	→
Scan Mode	←	Default	→
Channel Type	←	Free+Scramble	→
Service Type	←	All	→
DiSEqC1.0	←	None	→
DiSEqC1.1	←	None	→
OK Start		Return	

Channel Tuning			
TV	:	0 Programme	
DTV	:	0 Programme	
Radio	:	0 Programme	
Data	:	0 Programme	
50 %	VHF	CH 1	(DTV)
Please press MENU key to exit			

5.8. Installazione dell'antenna satellitare

Premere il pulsante ▼ / ▲ per selezionare **Impostazione parabola** e premere il pulsante Invio per confermare.

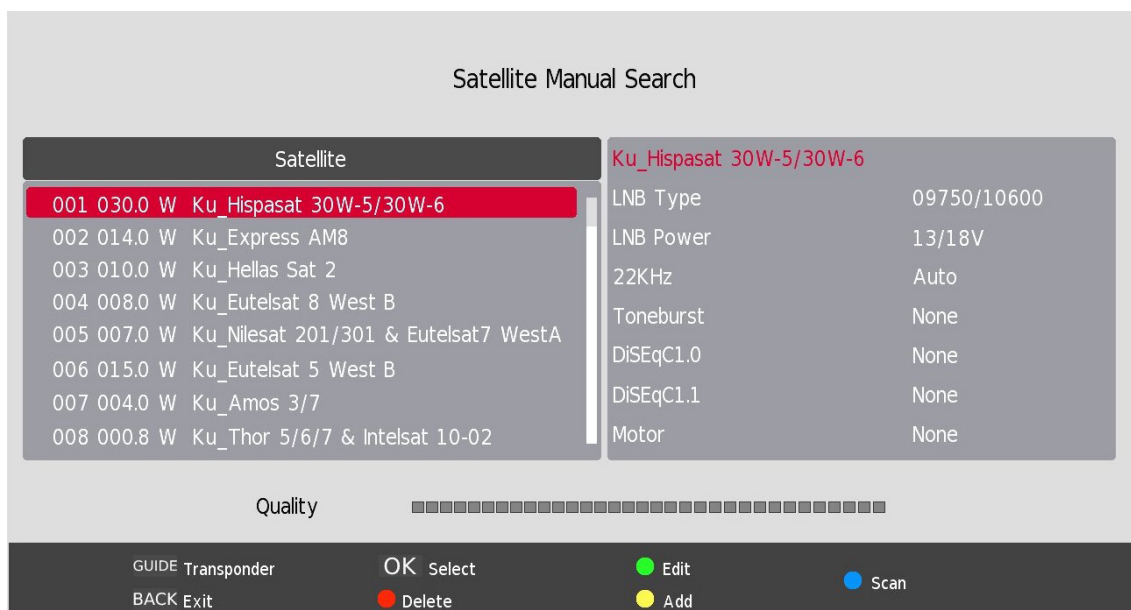

6. Menu immagine

Premere il pulsante **IMPOSTAZIONI/MENU** per visualizzare il menu principale.

Premere il pulsante ◀ / ▶ per selezionare **IMMAGINE** nel menu principale.



1. Premere il pulsante ▼ / ▲ per selezionare l'opzione che si desidera modificare nel menu **IMMAGINE**.
2. Premere il pulsante **OK** per modificare.
3. Al termine della regolazione, premere il pulsante **IMPOSTAZIONI/MENU** per salvare e **INDIETRO** per tornare al menu precedente.

6.1. Modalità immagine

Premere il pulsante ▼ / ▲ per selezionare Modalità immagine, quindi premere il pulsante **OK** per accedere al sottomenu.

È possibile modificare il valore del contrasto, della luminosità, del colore, della nitidezza e della tonalità quando l'immagine è in Modalità personale.

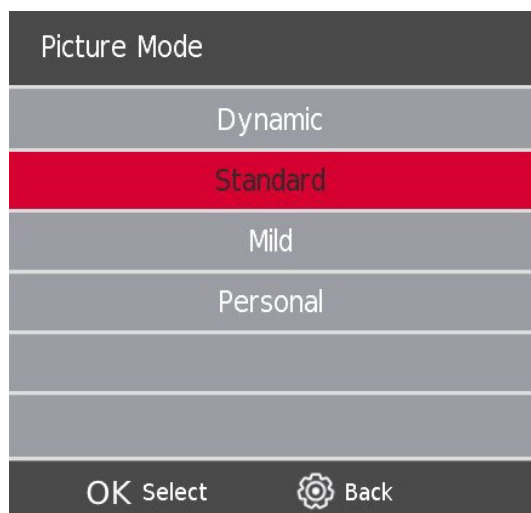

Contrasto/ Luminosità/ Colore/ Tonalità/ Nitidezza

Premere il pulsante ▼ / ▲ per selezionare l'opzione, quindi premere il pulsante Invio per modificare.

Contrasto Regola l'intensità della luminosità dell'immagine, ma le ombre rimangono invariate.

Luminosità Regola l'uscita in fibra ottica dell'intera immagine. Aumentando la luminosità di un'immagine, tutti i colori risultano schiariti e quelli originariamente chiari diventano bianchi. Viceversa, diminuendo la luminosità si scuriscono tutti i colori, in modo che quelli originali in ombra diventino neri.

Colore Regola la saturazione del colore in base alle proprie preferenze.

Tonalità Da utilizzare per compensare le variazioni di colore con la trasmissione secondo il codice NTSC.

Nitidezza Regola il peaking dei dettagli dell'immagine.

Temperatura colore

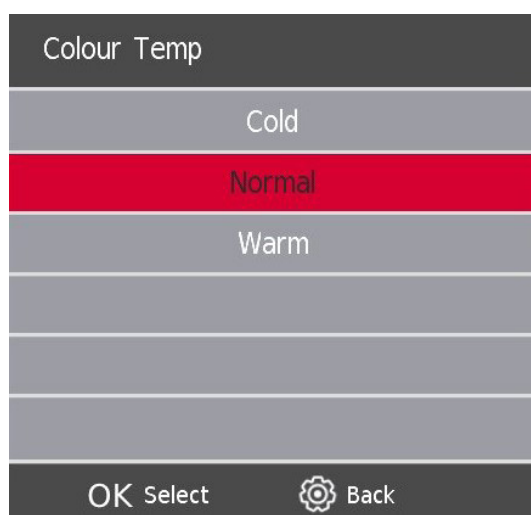

Modifica il colore complessivo dell'immagine.

Premere il pulsante ▼ / ▲ per selezionare Temperatura colore, quindi premere il pulsante **OK** per accedere al sottomenu.

Premere il pulsante ▼ / ▲ per selezionare . (Modalità immagine disponibile: Freddo, Normale, Caldo).

6.2. Riduzione del rumore

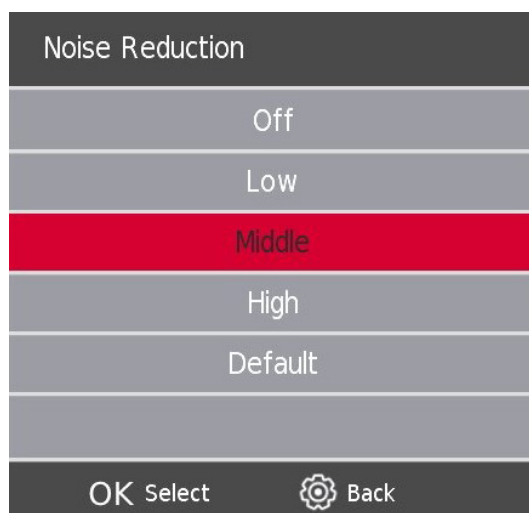

Questa impostazione aiuta a filtrare e ridurre il rumore e a migliorare la qualità dell'immagine. Premere il pulsante ▼ / ▲ per selezionare Riduzione rumore, quindi premere il pulsante **OK** per accedere al sottomenu.

Off	Selezionare per disattivare il rilevamento dei disturbi video.
Basso	Rileva e riduce i disturbi video di bassa entità.
Medio	Rileva e riduce il rumore video moderato.
Alto	Rileva e riduce il rumore video avanzato.
Predefinito	Impostato come predefinito.

7. Menu Audio

Premere il pulsante **IMPOSTAZIONI/MENU** per visualizzare il menu principale.
Premere il pulsante per selezionare **AUDIO** nel menu principale.

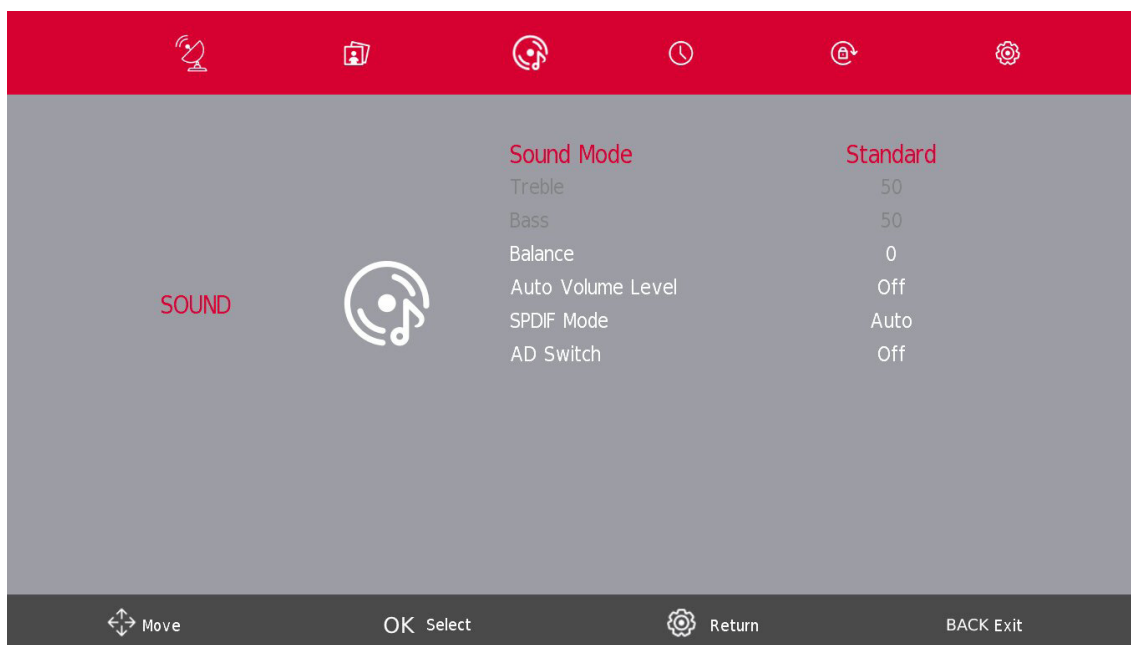

1. Premere il pulsante ▼ / ▲ per selezionare l'opzione che si desidera regolare nel menu **AUDIO**.
2. Premere il pulsante Invio per regolare.
3. Al termine della regolazione, premere il pulsante **IMPOSTAZIONI/MENU** per salvare e **INDIETRO** per tornare al menu precedente.

7.1. Modalità audio

Premere il pulsante ▼ / ▲ per selezionare Modalità audio, quindi premere il pulsante **Invio** per accedere al sottomenu. Premere il pulsante ▼ / ▲ per selezionare.

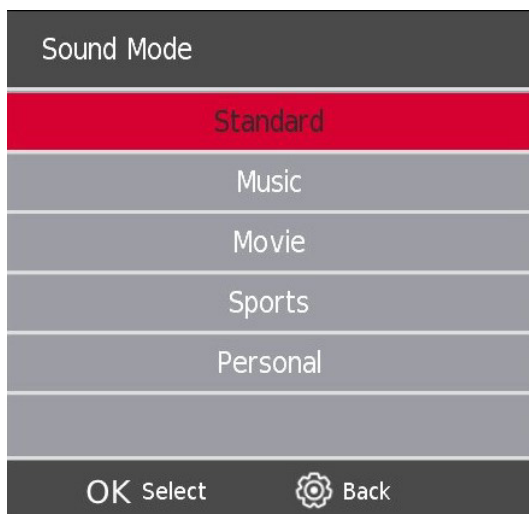

È possibile modificare il valore degli alti e dei bassi quando l'audio è in modalità Personale.

Standard	Produce un suono equilibrato in tutti gli ambienti.
Musica	Conserva il suono originale. Adatto a programmi musicali.
Film	Migliora gli alti e i bassi per un'esperienza sonora intensa.
Sport	Migliora la voce per gli sport.
Personale	Selezionare per personalizzare le impostazioni delle immagini.

NOTA:

Gli alti e i bassi sono disponibili solo in modalità personale, ma possono essere regolati a piacere.

Bilanciamento

Premere il pulsante ▼ / ▲ per selezionare l'opzione, premere il pulsante ◀ / ▶ per regolare.

Livello di volume automatico

Premere il pulsante ▼ / ▲ per selezionare il livello del volume automatico, quindi premere il pulsante ◀ / ▶ per selezionare On o Off.

Modalità SPDIF

Premere il pulsante ▼ / ▲ per selezionare la modalità SPDIF, quindi premere il pulsante ◀ / ▶ per selezionare Off / PCM / Auto.

AD Switch

Premere il pulsante ▼ / ▲ per selezionare AD Switch, quindi premere il pulsante ◀ / ▶ per selezionare On o Off.

NOTA:

Bilanciamento: questa funzione consente di regolare l'uscita dell'altoparlante.

Volume automatico: questa funzione serve a ridurre automaticamente la differenza tra il volume del canale e quello del programma.

8. Menu Orario

Premere il pulsante **IMPOSTAZIONI/MENU** per visualizzare il menu principale. Premere il pulsante per selezionare **ORARIO** nel menu principale.



1. Premere il pulsante ∇ / \blacktriangle per selezionare l'opzione che si desidera regolare nel menu **ORARIO**.
2. Premere il pulsante Invio per regolare.
3. Al termine della regolazione, premere il pulsante **IMPOSTAZIONI/MENU** per salvare e **INDIETRO** per tornare al menu precedente.

Fuso orario

Premere il pulsante ∇ / \blacktriangle per selezionare Fuso orario, quindi premere il pulsante **OK/Invio** per accedere al sottomenu.

Premere il pulsante $\nabla / \blacktriangle / \blacktriangleleft / \blacktriangleright$ per selezionare il fuso orario.



8.1. Timer di spegnimento



Premere il pulsante ▼ / ▲ per selezionare **Timer di spegnimento**, quindi premere il pulsante **OK/Invio** per accedere al sottomenu.

Premere il pulsante ▼ / ▲ per selezionare.

(Le opzioni disponibili sono: Off, 15min, 30min, 45min, 60min, 90min, 120min, 240min).

8.2. Auto Standby

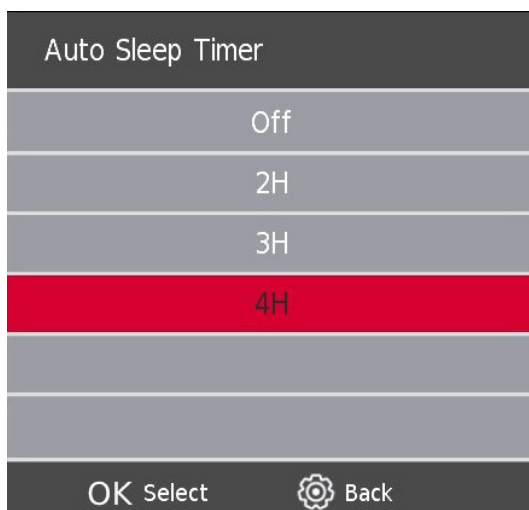

Premere il pulsante ▼ / ▲ per selezionare Standby automatico, quindi premere il pulsante **OK/Invio** per accedere al sottomenu.

Premere il pulsante ▼ / ▲ per selezionare.

Suggerimenti: Se il telecomando non esegue alcuna operazione durante il tempo di standby, il televisore si spegne automaticamente. Se si tenta un'operazione, il televisore ripristina l'ora.

8.3. Timer OSD



Premere il pulsante ▼ / ▲ per selezionare Timer OSD, quindi premere il pulsante **OK/Invio** per accedere al sottomenu.

Premere il pulsante ▼ / ▲ per selezionare.

9. Menu di blocco

9.1. Blocco del sistema

Premere il tasto **IMPOSTAZIONI/MENU** per visualizzare il menu principale.

Premere i tasti ◀ / ▶ per selezionare **Blocco** nel menu principale.

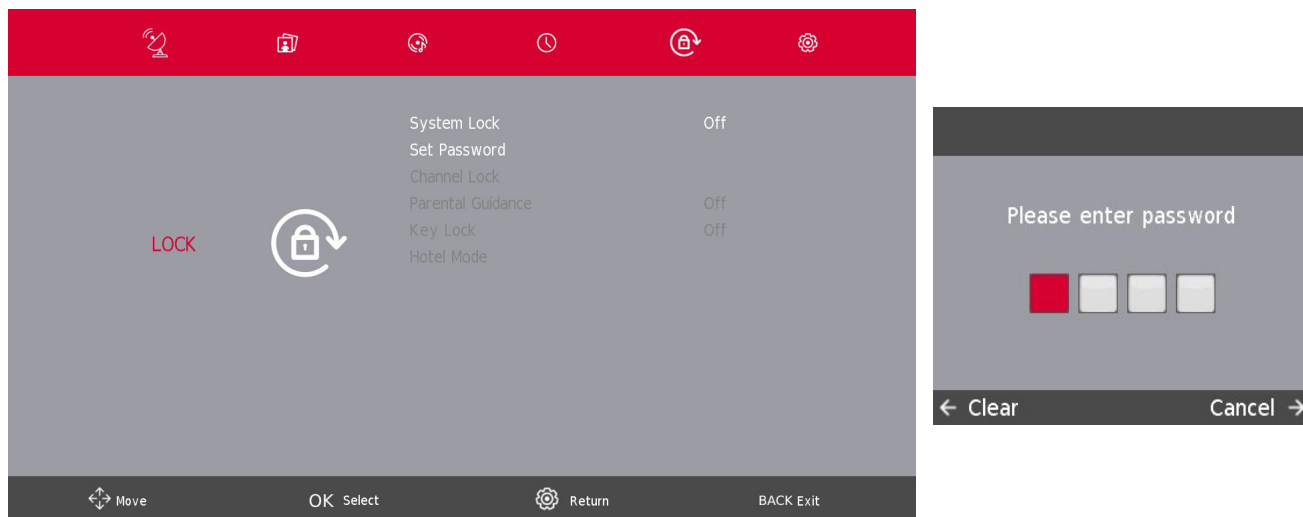

Affinché le opzioni siano selezionabili, il blocco del sistema deve essere attivo; per attivarlo, inserire la **password predefinita del televisore, la password 1111**. Il blocco del sistema è ora attivo.

1. Premere i pulsanti ▼ / ▲ per selezionare l'opzione che si desidera regolare nel menu **BLOCCO SISTEMA**.
2. Premere i pulsanti Invio e ◀ / ▶ per effettuare la regolazione.
3. Al termine della regolazione, premere il pulsante **IMPOSTAZIONI/MENU** per tornare al menu precedente.

9.2. Impostazione della password

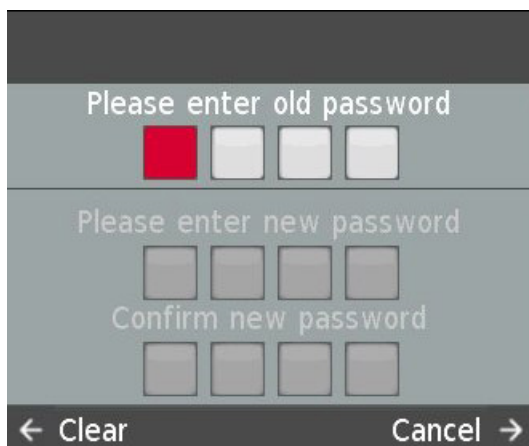

Premere il pulsante ▼ / ▲ per selezionare Imposta password, quindi premere il pulsante **OK/Invio** per accedere al sottomenu per l'impostazione della nuova password.

Per impostare una nuova password, inserire **la password predefinita del televisore 1111**.

Continuare con l'impostazione della nuova password.

Per ripristinare le impostazioni del televisore e se si è dimenticata la propria password, utilizzare il pin master 9876.

9.3. Blocco canale



Premere il pulsante ▼ / ▲ per selezionare Blocco canale quindi premere il pulsante **OK/Invio** per accedere al sottomenu.

Premere il pulsante **verde** per bloccare o sbloccare il canale.

9.4. Parental control

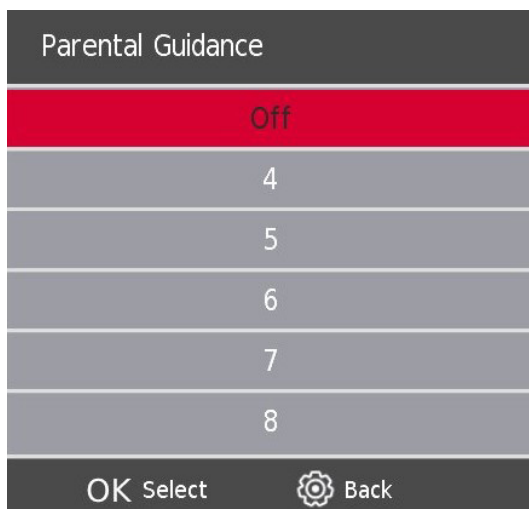

Premere il pulsante ▼ / ▲ per selezionare Parental Control, quindi premere il pulsante **OK/Invio** per accedere al sottomenu per selezionare l'età adatta ai bambini.

Blocco tasti

Premere il pulsante ▼ / ▲ per selezionare Blocco tasti, quindi premere il pulsante per selezionare **Off** o **On**. Quando il Blocco tasti è attivo, non è possibile utilizzare il pulsante del pannello tasti.

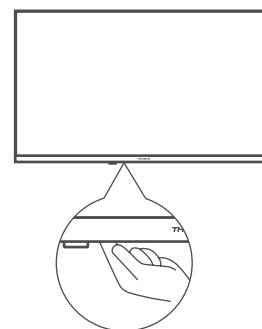
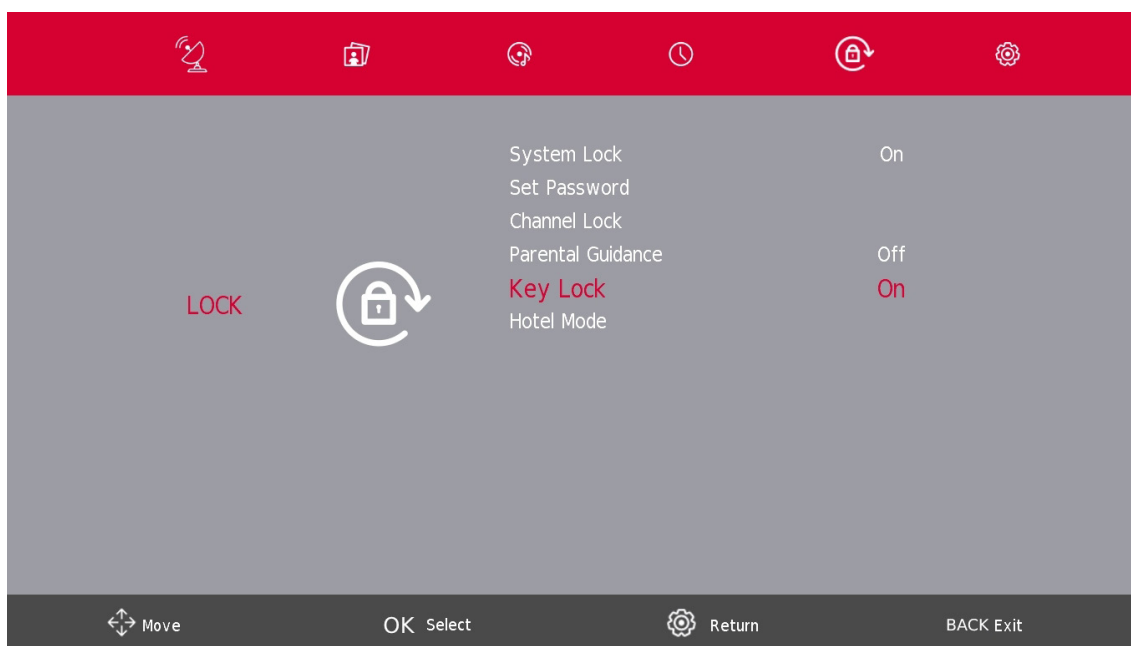

Tasto del pannello tasti / tasto On/Off

10. Hotel Mode

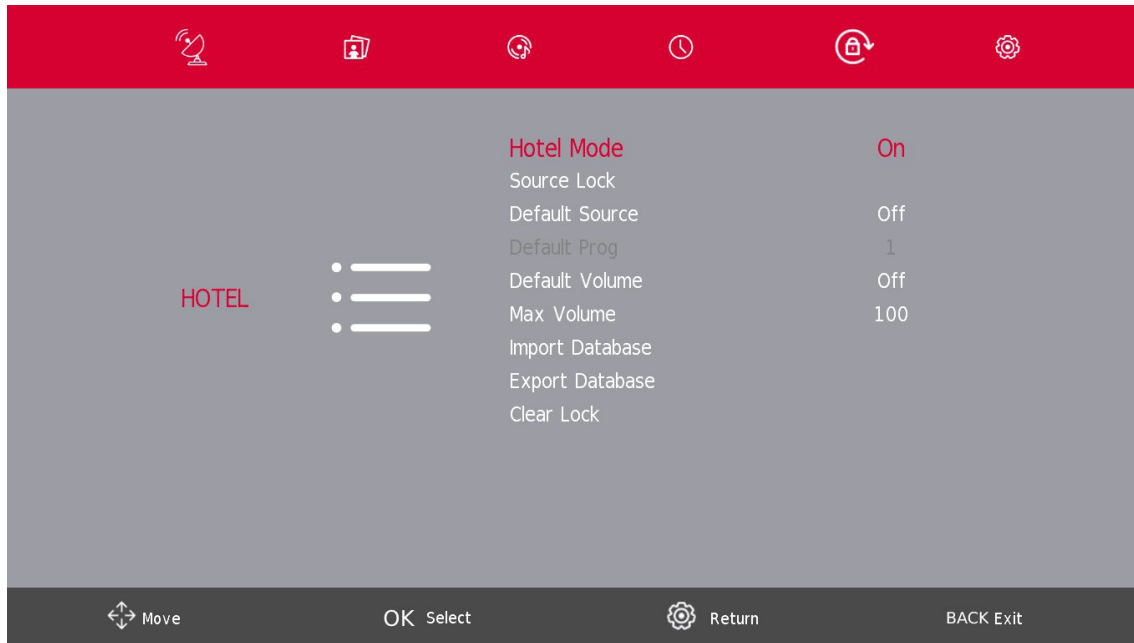

1. Premere il pulsante ▼ / ▲ del telecomando per selezionare Hotel Mode nel **Menu di blocco**.
2. Premere il pulsante **Invio/OK** del telecomando per accedere al sottomenu.
3. Al termine della regolazione, premere il pulsante **IMPOSTAZIONI/MENU** per salvare e tornare al menu precedente.

Hotel Mode

Premere il pulsante ▼ / ▲ per selezionare Hotel Mode, quindi premere il pulsante ◀ / ▶ per selezionare on o off.

Blocco Sorgente

Premere il pulsante ▼ / ▲ per selezionare Blocco sorgente, quindi premere il pulsante **Invio/OK** per accedere al sottomenu di selezione.

Sorgente predefinita

Premere il pulsante ▼ / ▲ per selezionare Sorgente predefinita, quindi premere il pulsante **Invio/OK** per accedere al sottomenu di selezione.

Programma predefinito

Premere il pulsante ▼ / ▲ per selezionare Programma predefinito, quindi premere il pulsante ◀ / ▶ per regolare. Questa funzione è disponibile quando la sorgente predefinita è la TV.

Volume massimo

Premere il pulsante ▼ / ▲ per selezionare Volume massimo, quindi premere il pulsante ◀ / ▶ per regolare.

Cancella blocco

Premere il pulsante ▼ / ▲ per selezionare Cancella blocco, quindi premere il pulsante **Invio/OK** per cancellare l'impostazione precedente.

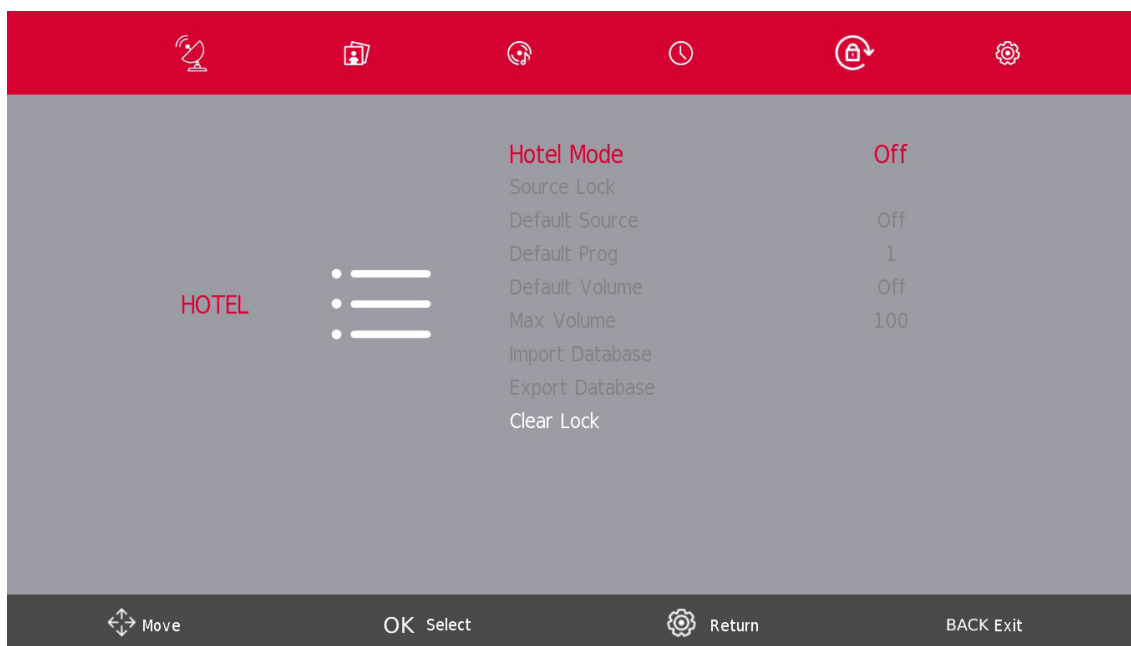

11. Menu Impostazioni

Premere il pulsante **IMPOSTAZIONI/MENU** per visualizzare il menu principale.

Premere il pulsante ◀ / ▶ per selezionare **IMPOSTAZIONI** nel menu principale.

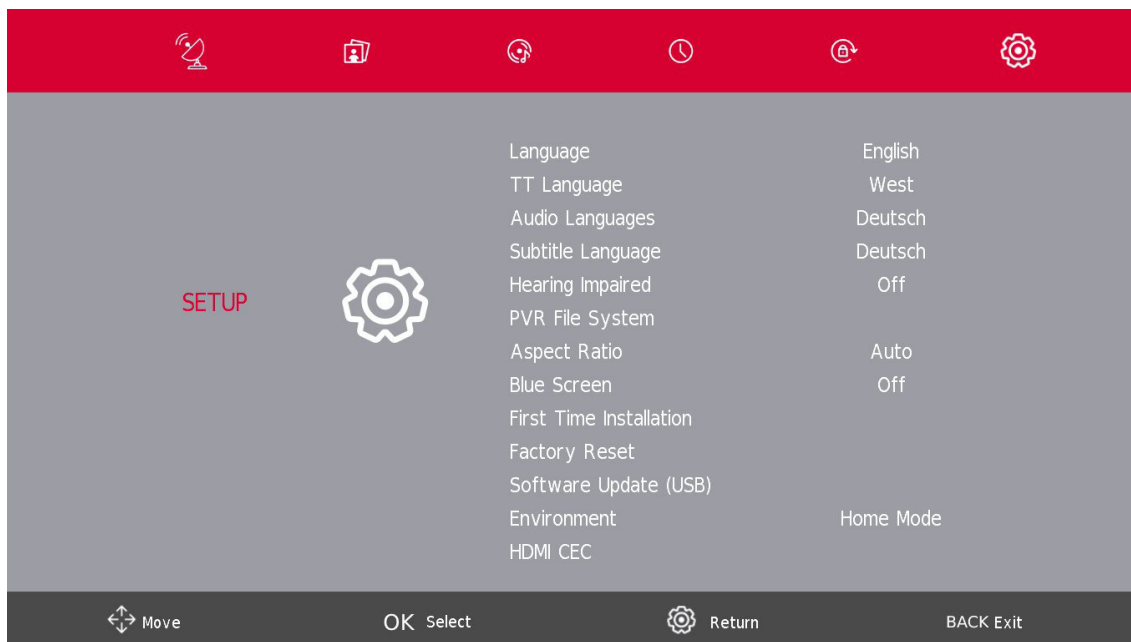

1. Premere il pulsante ▼ / ▲ per selezionare l'opzione che si desidera modificare nel menu **IMPOSTAZIONI**.
2. Premere il pulsante **Invio/OK** per modificare.
3. Al termine della modifica, premere il pulsante **Invio/OK** per salvare e tornare al menu precedente.

11.1. Lingua OSD (Menu)

Selezionare la lingua del menu OSD. Per impostazione predefinita, la lingua del menu è l'inglese. Premere il pulsante ▼ / ▲ / ◀ / ▶ per selezionare **Lingua del menu**.

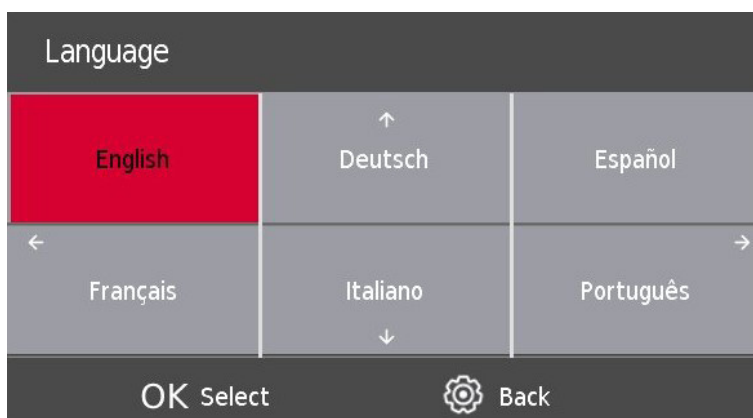

11.2. Lingua TT (Televideo)

Premere il pulsante ▼ / ▲ per selezionare Lingua TT, quindi premere il pulsante **Invio/OK** per accedere al sottomenu.

Premere il pulsante ▼ / ▲ per selezionare la lingua TT.

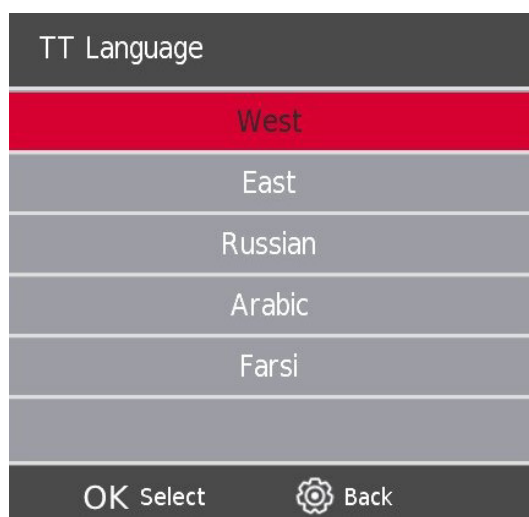

11.3. Lingue audio

Premere il pulsante ▼ / ▲ per selezionare Lingue audio, quindi premere il pulsante **Invio/OK** per accedere al sottomenu.

Premere il pulsante ◀ / ▶ per selezionare le lingue audio primarie.

Premere il pulsante ▼ / ▲ / ◀ / ▶ per selezionare le lingue audio.



11.4. Lingua sottotitoli

Premere il pulsante ▼ / ▲ per selezionare la Lingua dei sottotitoli, quindi premere il pulsante **Invio/OK** per accedere al sottomenu.

Premere il pulsante ◀ / ▶ per selezionare la lingua principale dei sottotitoli.

Premere il pulsante ▼ / ▲ / ◀ / ▶ per selezionare la lingua dei sottotitoli.

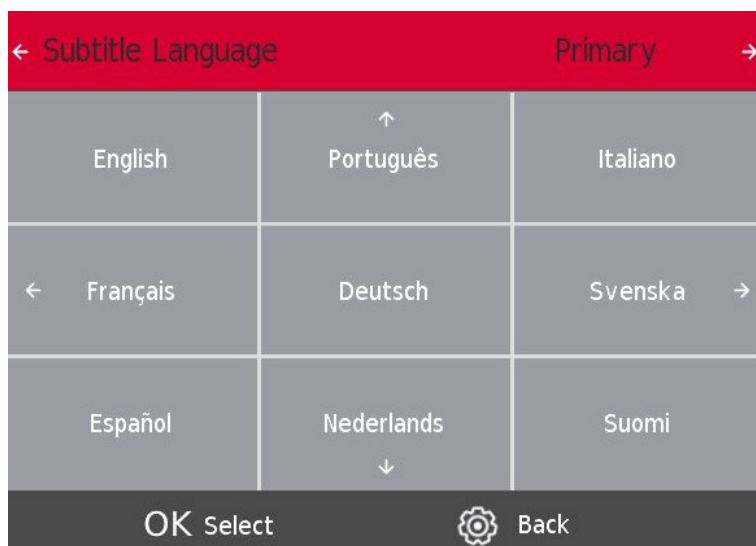

11.5. Non udenti

Premere i tasti ▼ / ▲ per selezionare Non udenti, quindi premere il tasto **Invio/OK** per selezionare **On** o **Off**.

11.6. Funzione di registrazione PVR

Per impostazione predefinita, il SW dei televisori Thomson è privo della funzione PVR (registrazione). È possibile scaricare e installare la funzione PVR di vostra scelta al seguente link <https://tv.mythomson.com/en/Products/Accessories-Downloads/>.

Potrebbero essere applicati costi aggiuntivi.

Registrazione istantanea

Volete registrare il contenuto che state guardando? È sufficiente fare clic sul pulsante REC del telecomando per avviare immediatamente la registrazione. Nota: la registrazione si interrompe solo se viene interrotta manualmente o se si spegne il televisore. Per interrompere manualmente la registrazione, fare nuovamente clic sul pulsante REC e su Stop.

Registrazione con timer

Sono disponibili due opzioni per programmare una registrazione in anticipo. È possibile impostare manualmente l'ora di inizio e di fine oppure selezionare un film o uno spettacolo specifico da registrare.

Impostare l'ora di inizio e di fine:

Dopo aver installato correttamente il software di registrazione, la funzione "Lista di programmazione" sarà disponibile nel menu dei canali.

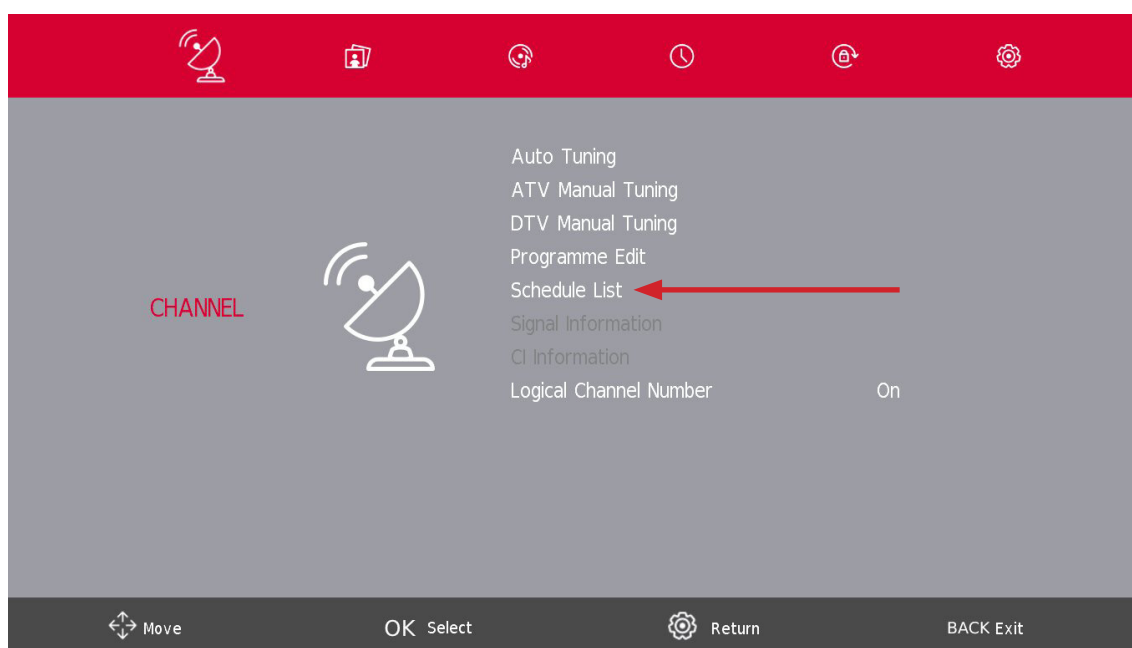

Facendo clic su Schedule List, è possibile selezionare manualmente il canale, l'ora di inizio e di fine della registrazione. Inoltre, è possibile selezionare la frequenza della registrazione (una volta, al giorno o alla settimana).

Selezionare un film/spettacolo specifico

1. Cliccare sul tasto GUIDE del telecomando. Si apre così la guida elettronica dei programmi, un elenco completo dei canali e dei film disponibili.
2. Selezionare il film o lo spettacolo che si desidera registrare. Cliccare sul tasto rosso del telecomando per programmare la registrazione. Fare clic sul pulsante verde del telecomando per ricevere un promemoria.
3. Facendo ripetutamente clic sul pulsante rosso, è possibile selezionare la modalità di registrazione.

7 Day TV GUIDE			
14:40 - 15:03	02 Jun 2023	Age 06	
Een vrouw uit de toekomst beweert Piper te zijn die haar jongere zelf komt beschermen tegen een robot. Ray is erg sceptisch totdat de robot verschijnt.			
02 Jun 2023 14:49:56		02 Jun 2023	
12 Nickelodeon	R 14:40-15:03	Henry Danger	Now
26 ESPN3	15:03-15:16	De Casagrandes	Next
27 FOX	15:16-15:40	Huize Herrie	
28 RTL Z	15:40-16:06	Huize Herrie	
29 ID	16:06-16:32	Huize Herrie	
30 CNN	16:32-16:59	Pokémon Ultieme Reizen	
31 Knetnet	16:59-17:15	The Patrick Star Show	
	17:15-17:40	SpongeBob	

Record Remind Prev Day Next Day
Move View INFO Details BACK Exit

- R = registrare una volta
- D = registrazione giornaliera
- W = registrazione settimanale
- A = registrazione automatica

11.7. Rapporto di formato

Premere il pulsante ∇ / \blacktriangle per selezionare Rapporto di formato, quindi premere il pulsante **Invio/OK** per accedere al sottomenu.

Premere il pulsante ∇ / \blacktriangle per selezionare il rapporto di formato. (Le opzioni disponibili sono: Auto, 4:3, 16:9, Zoom1, Zoom2).

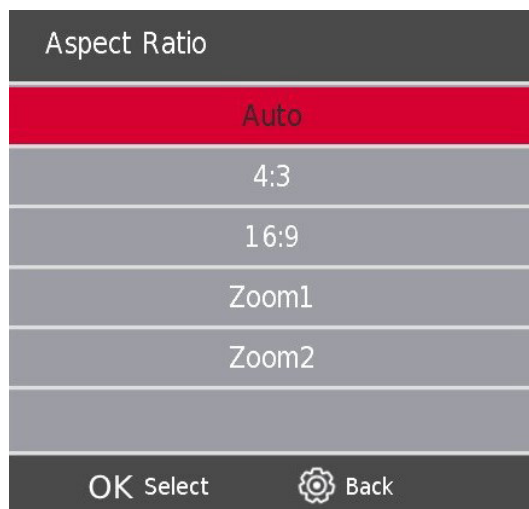

11.8. Schermata blu

Premere il pulsante ∇ / \blacktriangle per selezionare Schermo blu, quindi premere il pulsante **Invio/OK** per selezionare **On** o **Off**.

11.9. Prima installazione

Premere il pulsante ∇ / \blacktriangle per selezionare Prima installazione, quindi premere il pulsante **Invio/OK** per procedere.

11.10. Impostazioni di fabbrica

Premere il pulsante ∇ / \blacktriangle per selezionare **Ripristino**, quindi premere il pulsante **Invio/OK** per accedere al sottomenu.

11.11. Aggiornamento software (USB)

Premere il pulsante ▼ / ▲ per selezionare Aggiornamento software (USB), inserire il dispositivo USB nello slot USB, quindi premere il pulsante **Invio/OK** per aggiornare il software corretto.

11.12. Ambiente - Modalità Casa/Modalità Negozio

Premere i tasti ▼ / ▲ per selezionare l'ambiente desiderato, ad esempio Modalità Casa o Modalità Negozio.

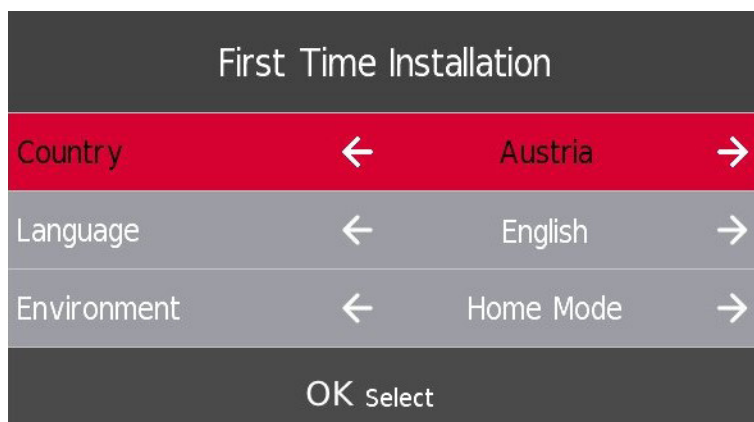

HDMI CEC (deve supportare la funzione HDMI CEC/ARC)

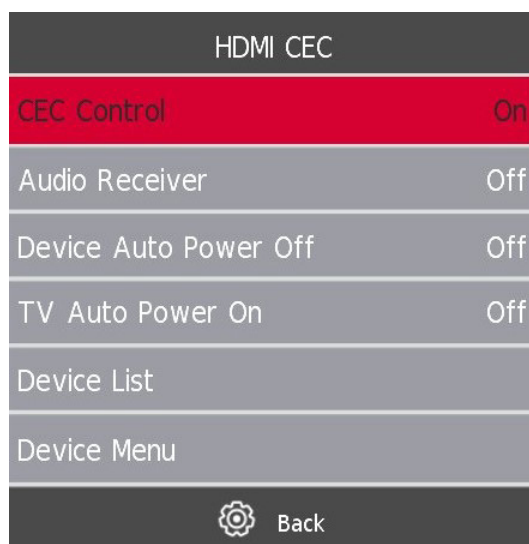

Premere i tasti ▼ / ▲ per selezionare HDMI CEC, quindi premere il tasto **Invio/OK** per accedere al sottomenu.

HDMI CEC Premere il pulsante ◀ / ▶ per attivare o disattivare HDMI CEC.

HDMI ARC Premere il tasto ◀ / ▶ per attivare o disattivare l'HDMI ARC.

Standby automatico Premere il pulsante ◀ / ▶ per attivare o disattivare lo standby automatico.

Elenco dispositivi Premere il pulsante **Invio/OK** per aprire il menu principale del dispositivo.

12. Utilizzo dei media

Nota: Prima di azionare il **menu Media**, collegare il dispositivo USB, quindi premere il pulsante **Sorgente** per impostare la sorgente di ingresso su **Media**.

Premere il pulsante ▼ / ▲ per selezionare **Media** nel menu Sorgente, quindi premere il pulsante **Invio/OK** per procedere.

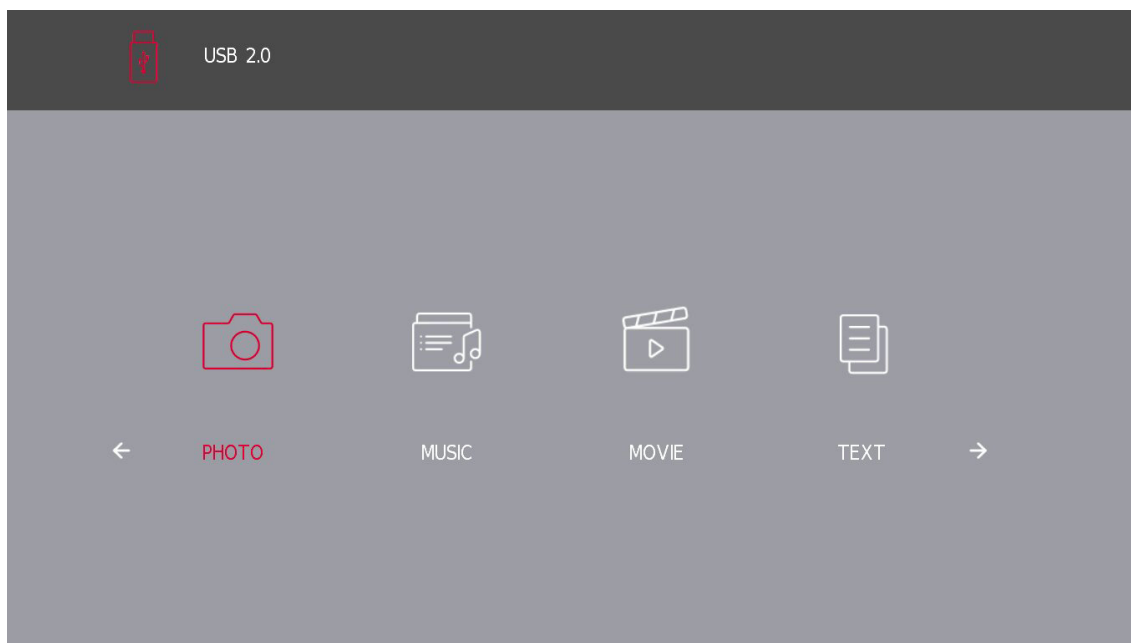

Premere il pulsante per selezionare l'opzione che si desidera regolare nel menu principale **Media**, quindi premere il pulsante **Invio/OK** per la selezione.

12.1. Menu Foto

Premere il pulsante per selezionare **FOTO** nel menu principale, quindi premere il pulsante **Invio/OK** per procedere.

Premere il pulsante **Esci** per tornare al menu precedente.

Premere il pulsante per selezionare il file che si desidera guardare nel menu di selezione dei file, quindi premere il pulsante **Invio/OK** per visualizzare l'immagine.

Quando si evidenzia l'opzione selezionata, le informazioni sul file vengono visualizzate sulla destra e l'immagine viene visualizzata in anteprima al centro.

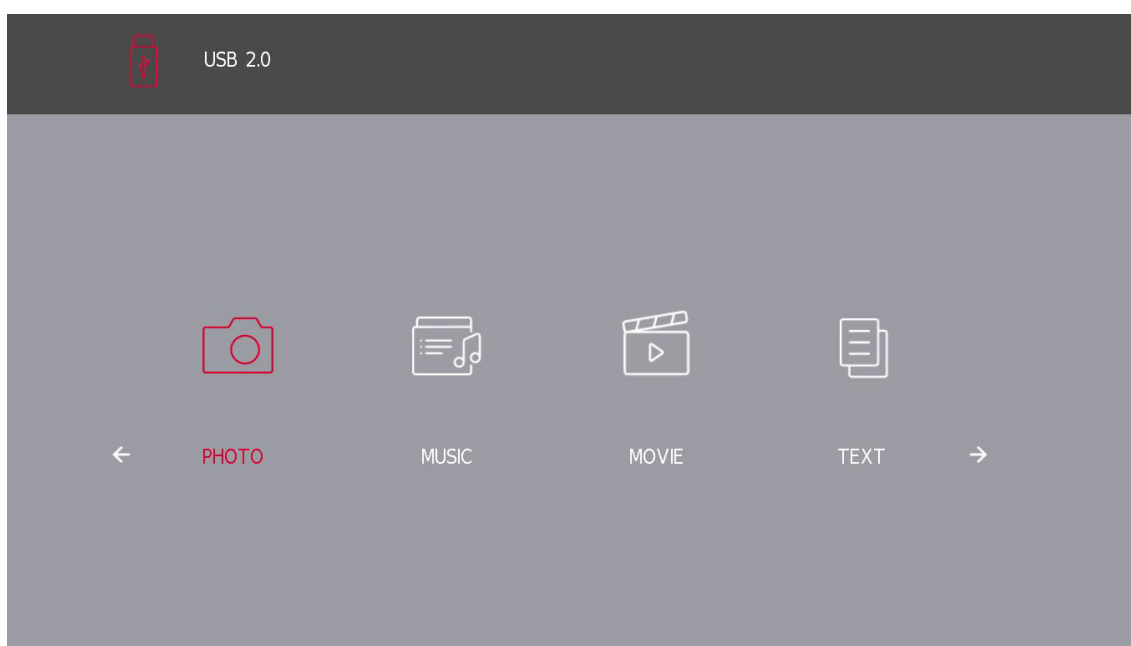

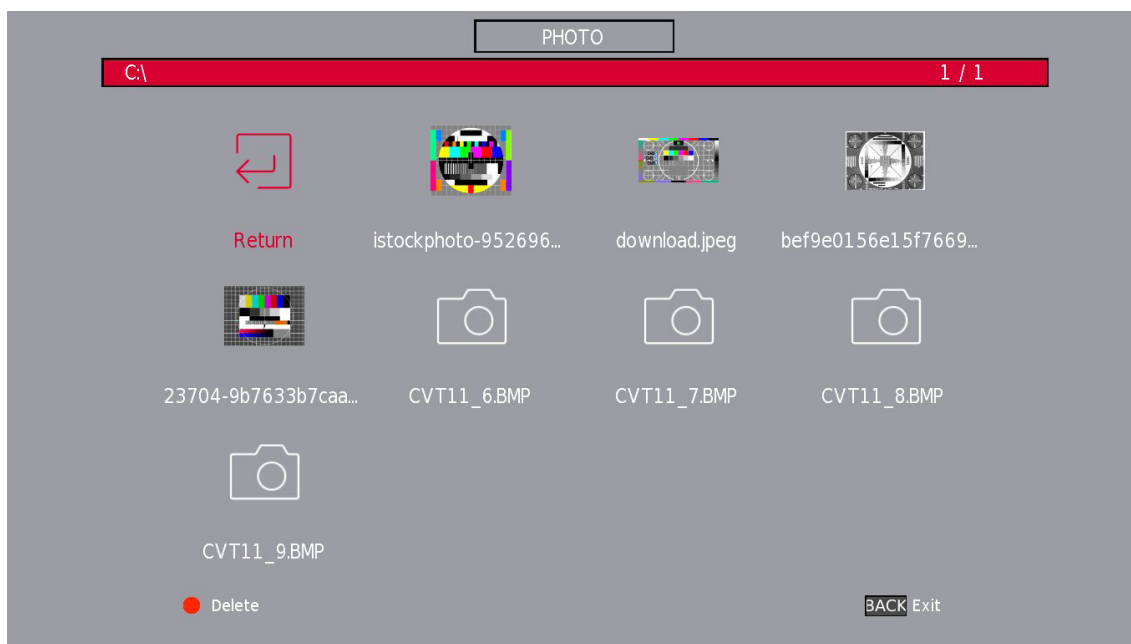

12.2. Menu Musica

Premere il pulsante ◀ / ▶ per selezionare **MUSICA** nel menu principale, quindi premere il pulsante **Invio/OK** per procedere. Premere il pulsante **Esci** per tornare al menu precedente.

Premere il pulsante ◀ / ▶ per selezionare il disco dell'unità che si desidera visualizzare, quindi premere il pulsante **Invio/OK** per procedere.

Premere il pulsante ◀ / ▶ per selezionare l'opzione di ritorno al menu precedente.

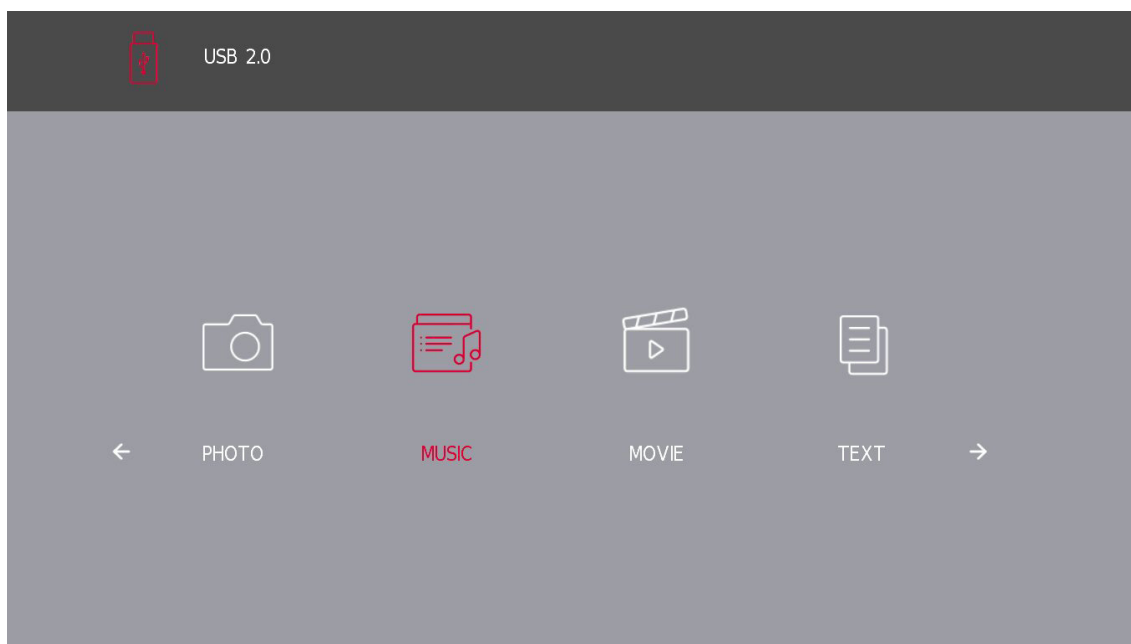

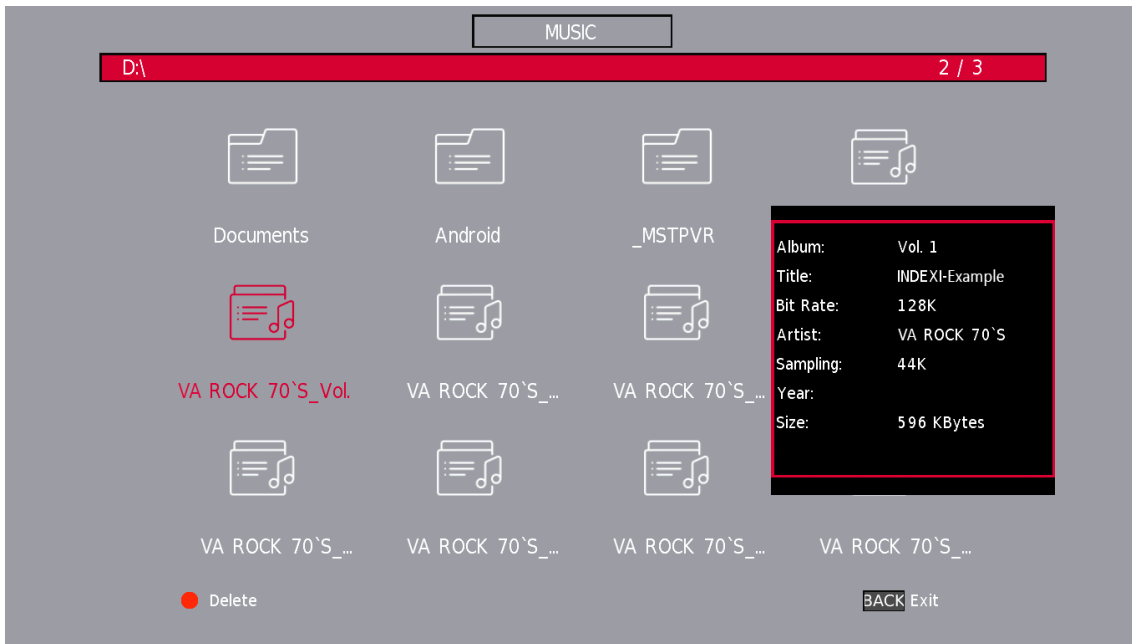

12.3. Menu Film

Premere il pulsante per selezionare **FILM** nel menu principale, quindi premere il pulsante **Invio/OK** per procedere. Premere il pulsante **Esci** per tornare al menu precedente e per uscire.

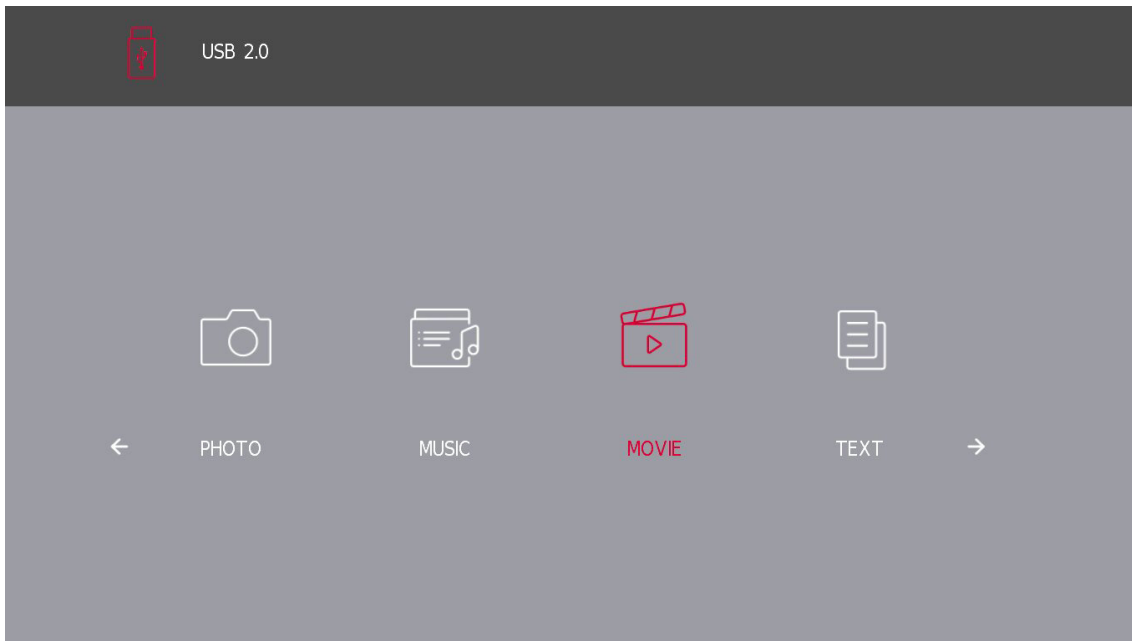

Premere il pulsante ◀ / ▶ per selezionare il disco dell'unità che si desidera visualizzare, quindi premere il pulsante **Invio/OK** per procedere.

Premere il pulsante **Invio/OK** per riprodurre il film selezionato.

Premere il pulsante **Schermo** per selezionare il menu che si desidera eseguire, quindi premere il pulsante **Invio/OK** per procedere.

Premere il pulsante **Esci** per tornare al menu precedente e il pulsante **Esci** per uscire dall'intero menu.

12.4. Menu Testo

Premere il pulsante ◀ / ▶ per selezionare il **TESTO** nel menu principale, quindi premere il pulsante **Invio/OK** per entrare.

Premere il pulsante **Esci** per tornare al menu precedente e premerlo nuovamente per uscire.

Premere il pulsante ◀ / ▶ per selezionare il disco dell'unità che si desidera visualizzare, quindi premere il pulsante **Invio/OK** per accedere.

Premere il pulsante ◀ / ▶ per selezionare l'opzione di ritorno al menu precedente.

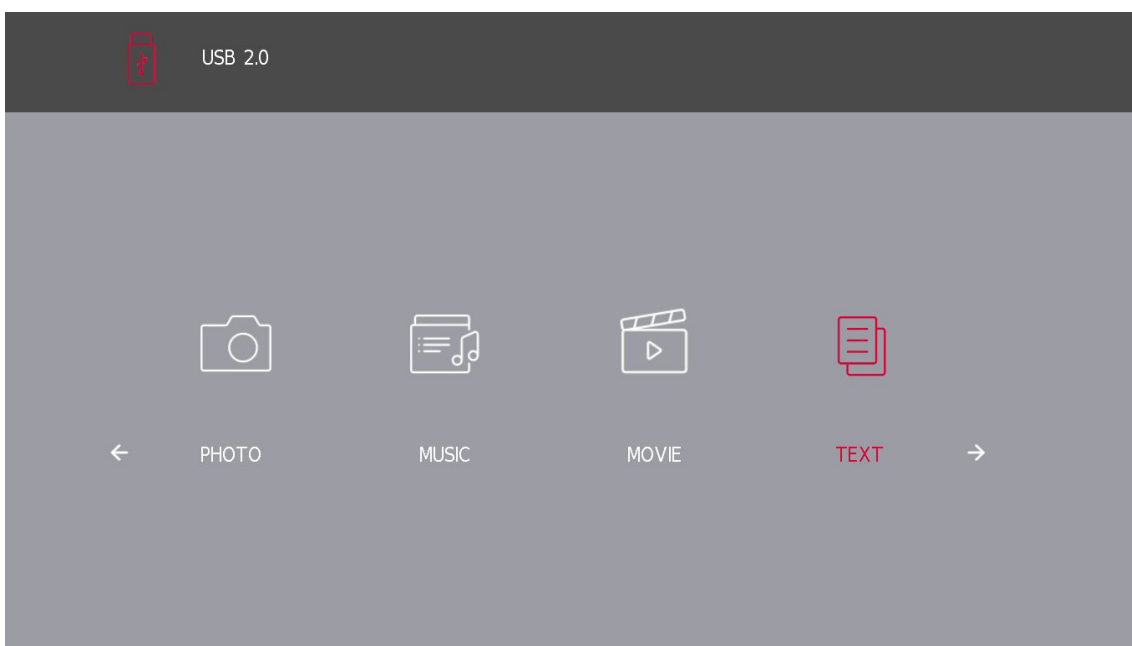

13. Risoluzione dei problemi

Assenza di alimentazione	<ul style="list-style-type: none"> Controllare se il cavo CA del televisore è collegato o meno. Se la corrente continua a mancare, scollegare la spina e ricollegarla alla presa dopo 60 secondi. Riaccendere il televisore.
Segnale disturbato	<ul style="list-style-type: none"> In presenza di edifici alti o di montagne nelle vicinanze del televisore possono apparire immagini doppie o fantasma. L'immagine può essere regolata manualmente: consultare le istruzioni per la regolazione del nonio, oppure regolare la direzione dell'antenna esterna.. Se si utilizza un'antenna interna, la ricezione del segnale potrebbe essere più difficile in determinate circostanze. Regolare la direzione dell'antenna per ottenere una ricezione ottimale. Se in questo modo la ricezione non migliora; potrebbe essere necessario passare a un'antenna esterna.
Nessuna immagine	<ul style="list-style-type: none"> Verificare che l'antenna sul retro del televisore sia collegata correttamente. Visualizzare altri canali per verificare se il problema persiste.
Video senza audio	<ul style="list-style-type: none"> Provare ad alzare il volume. Controllare se l'audio del televisore è disattivato o meno.
L'audio si sente, ma il video non appare o è scolorito.	<ul style="list-style-type: none"> Provare a regolare il contrasto e la luminosità..
Il rumore statico influisce sulla qualità video e audio	<ul style="list-style-type: none"> Verificare che l'antenna sul retro del televisore sia collegata correttamente.
Linee interrotte sullo schermo	<ul style="list-style-type: none"> Apparecchi elettrici come asciugacapelli, aspirapolvere, ecc.. possono interferire con il televisore. Spegnerli gli apparecchi.
Il telecomando non funziona	<ul style="list-style-type: none"> Assicurarsi che il sacchetto di plastica fornito con il telecomando sia stato rimosso. Provare a utilizzare il telecomando a una distanza più ravvicinata al televisore. Controllare se il posizionamento delle batterie è corretto, oppure provare a utilizzare nuove batterie. Il televisore passa in modalità Standby se non riceve alcuna risposta dopo alcuni minuti.
Nessun video (modalità PC)	<ul style="list-style-type: none"> Controllare se il cavo è collegato correttamente alla porta VGA o se è piegato in alcuni punti.
Linea verticale lampeggiante (modalità PC)	<ul style="list-style-type: none"> Accedere al menu principale e regolare il posizionamento verticale per eliminare la linea verticale.
Striature orizzontali (modalità PC)	<ul style="list-style-type: none"> Regolare il posizionamento orizzontale dello schermo per eliminare le linee orizzontali.
Lo schermo è troppo luminoso o scuro (modalità PC)	<ul style="list-style-type: none"> Regolare la luminosità o il contrasto nel menu principale.
Nessuna risposta dal PC	<ul style="list-style-type: none"> Verificare che la risoluzione dello schermo del PC sia impostata su una risoluzione compatibile con quella del televisore.
Le linee appaiono quando un dispositivo è collegato alla porta RCA	<ul style="list-style-type: none"> Assicurarsi di utilizzare un cavo di buona qualità.
I problemi non sono stati risolti	<ul style="list-style-type: none"> Scollegare il cavo di alimentazione e attendere 30 secondi, quindi ricollegarlo alla presa di corrente. Se i problemi persistono, non tentare di riparare il televisore autonomamente. Si prega di contattare il centro di assistenza.

Non lasciare il televisore fermo in un'immagine statica, che si tratti di un video in pausa, di una schermata di menu, ecc. per un periodo di tempo prolungato: ciò danneggia lo schermo e può causare la bruciatura dell'immagine.

14. Specifiche tecniche

	24HD2S13	32HD2S13 32HD2S13W	40FD2S13 40FD2S13W	43FD2S13
Tensione di esercizio	100-240 V, 50-60 Hz	100-240 V, 50-60 Hz	100-240 V, 50-60 Hz	100-240 V, 50-60 Hz
Audio (DTS HD)	no	no	no	no
Potenza di uscita audio	2 x 3	2 x 8	2 x 8	2 x 8
Consumo energetico (W)	36 W	56 W	90 W	90 W
Consumo energetico in standby (W)	< 0,5	< 0,5	< 0,5	< 0,5
Peso (kg)	< 2,25	< 3,35	< 5,35	6
Dimensioni del televisore PxLxH (con base) (mm)	535x151x353	719x151x456	892x172x559	955x172x590
Dimensioni del televisore PxLxH (senza base) (mm)	535x75x318	719x82x423	892x84x509	955x85x555
Schermo	24"/60 cm	32"/80 cm	40"/101 cm	43"/109 cm

15. Restrizioni territoriali

Destinato all'uso interno solo negli Stati membri dell'UE e dell'EFTA.

AT BE BG CH CY CZ DE DK EE ES FI FR GR HR HU IE IS
IT LI LT LU LV MT NL NO PL PT RO SI SK SE TR UK (NI)

16. Licenze

Soggetto a modifiche. Grazie alla continua ricerca e alle innovazioni, le specifiche tecniche, il design e l'aspetto dei prodotti possono variare.

I termini HDMI e HDMI High-Definition Multimedia Interface e il logo HDMI sono marchi o marchi registrati di HDMI Licensing Administrator, Inc. negli Stati Uniti e in altri Paesi.

Prodotto sotto licenza di Dolby Laboratories. Dolby, Dolby Vision, Dolby Audio e il simbolo della doppia D sono marchi registrati di Dolby Laboratories Licensing Corporation. Tutti i diritti riservati. Tutti i nomi dei prodotti sono marchi o marchi registrati dei rispettivi proprietari.

Tutti gli altri prodotti, servizi, aziende, marchi, nomi commerciali o di prodotto e loghi citati nel presente documento sono di proprietà dei rispettivi titolari.

Questo prodotto è stato realizzato e venduto sotto la responsabilità di StreamView GmbH. © THOMSON e il logo THOMSON sono marchi utilizzati su licenza da StreamView GmbH, Franz-Josefs- Kai 1, 1010 Vienna, Austria - ulteriori informazioni su www.thomson-brand.com.